

*Постоногов Ю.И.*



**ПЕРВЫЙ ВЫПУСК  
АРХИТЕКТОРОВ  
И ДИЗАЙНЕРОВ  
УГТУ-УПИ  
В XXI ВЕКЕ**

**Екатеринбург-2006**

СОУНЬ ИМ. В. Г. БЕЛИНСКОГО

ПОСТОНОГОВ Ю.И.

**ПЕРВЫЙ ВЫПУСК АРХИТЕКТОРОВ  
И ДИЗАЙНЕРОВ УГТУ-УПИ В XXI ВЕКЕ**



10.09.2003 г.



Издательство «Вектор Бук»  
Тюмень, 2006

П63 Постоногов Ю.И. "Первый выпуск архитекторов и дизайнеров УГТУ-УПИ в XXI веке". Тюмень: Издательство "Вектор Бук", 2006 - 378 стр.

Печатается по решению Ученого Совета Строительного факультета УГТУ-УПИ и Ученого Совета факультета гуманитарного образования УГТУ-УПИ.

Книга посвящается юбилейным датам 2005 г.: 60-летию Победы в Великой Отечественной войне; 85-летию со дня основания Уральского государственного технического университета - Уральского политехнического института; 100-летию со дня основания Екатеринбургской художественно-промышленной школы - родоначальника среднего архитектурного образования на Урале; 125-летию со дня рождения зодчего Бабыкина К.Т. - основателя высшего архитектурного образования в Свердловске.

Приводятся воспоминания архитекторов - участников Великой Отечественной войны, краткая история УГТУ-УПИ, биографии выпускников архитектурных техникумов, воспоминания учеников об архитекторе-учителе Бабыкине К.Т.

Прослеживается студенческий путь первых выпускников творческих профессий из УГТУ-УПИ в 2005 г.

Книга может быть полезна архитекторам и дизайнерам, студентам и краеведам Уральского региона. Содержит - 242 фотографии, из них 141 цветных и 16 рисунков.

Рецензенты:

Десятов В.Г. - член-кор. РААСН, доктор архитектуры, профессор.

Долгов А.В. - директор "УралНИИпроект" РААСН, профессор, кандидат архитектуры.

ISBN 5-88131-472-7

© Постоногов Ю.И. 2006

© Оформление Ю.И. Постоногов 2006



## СОДЕРЖАНИЕ

<b>Глава I</b> .....	<b>6</b>
От автора .....	6
Набойченко С.С. Первые на Урале .....	8
Из века XX в век XXI (от УПИ до УГТУ-УПИ) .....	10
Носков А.С. Архитектура с 1931 по 2005 гг. ....	14
Стройфак в 75 лет .....	15
Кафедра архитектуры УГТУ-УПИ .....	19
Зодчие 30-х гг. XX в. передают эстафету новому поколению ...	20
К 125-летию со дня рождения Бобыкина К.Т. ....	23
Выпускники кафедры архитектуры 1953-1967 гг. ....	33
Молянов, Зайнашев, Унжаков .....	34
Елагин Г.Н. Спасибо всем, кто нас учил .....	36
Стриганов Ф.П. Артиллерист, архитектор, строитель БАМа ...	52
Бешкильцев В.А. Архитектура и властные структуры .....	58
Ярцев Г.А. Проектант в Свердловске - директор в Челябинске ..	61
Суханово (стихи) .....	62
Архитекторы нового поколения .....	65
Казаков П.Н., заведующий кафедрой архитектуры .....	66
Первые выпускники возобновленной специальности .....	67
График выполнения проектов .....	68
Защита - 2005 .....	69
Выпуск 2005 (февраль) .....	71
Баев Н.И. ....	72
Балакирев А.А. ....	73
Бредихина И.Е. ....	74
Голубева Т.А. ....	75
Грачева А.В. ....	76
Дедик Н.В., Ефанова Е.И. ....	77
Зеренева М.В., Зверева Т.В. ....	78
Колегов А.С., Медведева А.С., Чистякова А.Ю. ....	79
Шилдаева О.А., Энгельгардт К.С. ....	80
Туризм .....	82
Десятов В.Г. «Смело вступайте в жизнь!» .....	83
«Архитектурное дерево» .....	85
<b>Преподаватели кафедры архитектуры УГТУ-УПИ .....</b>	<b>87</b>
Каганович Н.Н., Кудрявцев С.Г. ....	88
Никитина Н.П., Пархоць Г.Ю. ....	89
Ананьин М.Ю., Анучина Е.С. ....	90
Варес Г.Ю., Гинзберг Л.А., Мальцева И.Н. ....	91

Пузырева Л.Д., Суханов Б.И. ....	92
Трошкова Н.Д. ....	93
Осинкин Л.А., Постоногов Ю.И. ....	94
Любимцев И.А. ....	96
Алехин В.Н., декан СтФ с 2005 ....	97
Первый выпуск инженеров-архитекторов после окончания УАСК .....	99
Подготовка дипломного проекта к защите .....	100
Краткие биографии выпускников в июне 2005 г. ....	103
Брагин Д.В., Желонкина С.М. ....	104
Лекомцев П.С. ....	105
Мамаева У.А. ....	106
Маслов И.А. ....	107
Мезец Л.В. ....	108
Нехорошкова Е.Н. ....	109
Никулин М.А., Сухих Т.Е. ....	110
Чирцов И.Г. ....	111
Вязникова В.А. Быть в ладу с самим собой .....	112
Заключение .....	113

<b>Глава II. Начало архитектурного образования на Среднем Урале .....</b>	<b>115</b>
Среднее художественно-архитектурное образование на Урале 1902-2002 гг. (схема) .....	116
"Летопись" среднего архитектурного образования в Екатеринбурге .....	117
Ваулина В.В. Связь времен в архитектурном образовании ...	124
Кулагина (Мальцева) И пусть живут мои воспоминания... ..	131
Характеристика-рекомендация за границу .....	137
Старкова М.А. Техникум - база высшего образования .....	138
Елагин Г.А. Иркутск, Свердловск, Сахалин .....	140
Выпуски по годам 1931-1935 гг. (Архитектурно-строительный техникум) .....	150
Выпуски по годам 1936-1940 гг. Архитектурный техникум ..	160
Выпуски по годам 1941-1951 гг. (Архитектурный техникум) ..	171
Данилов К.А. (Архитектор, легчик) .....	173
Выпуски по годам 1924-1978 гг. (Строительный техникум) ..	183
Выпуски по годам 1927-1930 гг. (Индустриальный техникум) ..	194
Выпуски по годам 1933-1953 гг. (Коммунально-строительный техникум) .....	207
Перов В.Н. Воспоминания с сокращениями (1941-2005) .....	213

Выпускники архитектурных техникумов, прославившие учебные заведения своим творческим трудом (1924-1953) ...	239
Заключение .....	249

**Глава III. Дизайн в УГТУ-УПИ 1964 - 2005 ..... 251**

Соболев А.Б. Творческой профессией дизайнера овладевают в УГТУ-УПИ впервые в XXI веке .....	252
Владимирский Ю.А. Обучение дизайну начиналось в УПИ ..	254
Иоффе В.Г. Тридцать два года праздника в дизайне...	261
Вязникова Е.А. Из прошлого века шестидесятых...	263
Курочкин В. Случайность и дизайн...	265
Мемориал воинам 104 гвардейской воздушно-десантной дивизии, павшим в Чечне .....	267
Запарий В.В., Чернявская Г.К., Ган О.И. ....	268
УГТУ-УПИ Приказ о переименовании кафедры Культурологии в кафедру Культурологии и дизайна .....	270
<b>Преподаватели кафедры культурологии и дизайна УГТУ-УПИ, работавшие с выпуском 2005 г. ....</b>	<b>271</b>
Диплом Союза архитекторов .....	278
Аттестация .....	279
Первый выпуск дизайнеров в УГТУ-УПИ .....	280
Подготовка дипломного проекта к защите .....	280
Группа ФГО-624, дизайнеры, выпуск-2005 .....	283
Раскин А.М. Отчет о работе ГАК .....	293
Заключение .....	296
Литература .....	299

## Глава I

### ВЫСШЕЕ ОБРАЗОВАНИЕ

#### От автора

Прошло 60 лет со дня Победы в Великой Отечественной войне 1941-1945. Еще остались живые, на долю которых выпала горькая участь быть свидетелями и участниками этой кровопролитной войны. Не обошла стороной Великая Отечественная и архитекторов. Все воевали не как созидатели, а как защитники Родины: в артиллерии, пехоте, авиации.

2005 год был чрезвычайно насыщен юбилейными датами: 85 лет со дня основания УГТУ-УПИ - самого престижного вуза в Уральском федеральном округе, более 100 лет Уральскому Архитектурно-строительному колледжу, 125 лет со дня рождения основателя архитектурной школы на Урале К.Т. Бабыкина.

И хотя в цифровом измерении "60 лет победы в ВОВ" самая малая из перечисленных выше, она является значительнейшей для страны, ибо не выиграй СССР войну 1941-1945 гг. все остальные даты отмечать бы просто не пришлось.

Не самая распространенная и, даже редкая профессия архитектора все же внесла определенную лепту в Победу. В книге приводятся воспоминания архитекторов - участников Великой Отечественной: Стриганов Ф.П., Перов В.Н., Елагин Г.Н.

Все выпускники архитектурной школы Урала были верны своей профессии. Дисциплинированность и ответственность, воспитанные в институте перешли с ними и на работу в проектные организации. Архитектура, т.е. строительное искусство - деятельность коллективная. В проектных институтах работали сотни специалистов, претворяющих в жизнь идеи архитекторов. Конечно, был в их творчестве период типового строительства, когда приходилось заниматься "привязкой" готовых проектов в условиях особенностей климата, рельефа и существующей застройки. Но даже в этих жестких рамках наиболее успешные архитекторы создавали достойный художественный образ городов и поселков.

Архитекторы-проектанты занимали лидирующие позиции и в общественной жизни проектного института. Выезды на уборку урожая, в институтский дом отдыха, организация праздников - красных дат календаря - все это проводилось комсомольскими,

профсоюзными и партийными организациями. В данные мероприятия архитекторы вносили свой творческий вклад, благодаря своей неиссякаемой фантазии.

В книге приводятся стихи, шаржи из жизни Нижнетагильского отделения проектного института "Свердловскгражданпроект", в котором автору пришлось работать. Такие сценарии характерны и для других городов и организаций, т.к. мы жили тогда все в одной системе.

Отдельно хочется отметить творчество архитектора Ярцева Германа Александровича как поэта и художника. Его лирические стихи сопровождаются этюдами и рисунками столь же поэтического направления. Шаржи к юбилейным встречам выпуска 1956 г. наполнены любовью к своим сокурсникам и душевным юмором, это, к сожалению, полностью исчезло из жизни современных выпускников. Возможно это проявится у них в зрелые годы на уровне высоких технологий: в компьютерной графике и объемном моделировании?

Автор попытался показать и методический аспект специальности "Проектирование зданий". Приводится программа проектов с 1 по 10 семестры и частичная их иллюстрация студенческими работами 1999-2005 гг.

Пока они не стали жемчужинами "Бабыкинской школы", т.к. значительно снижена художественная составляющая в учебных планах. Объективные условия: отсутствие специализированных художественных мастерских, ограниченное количество часов по художественным спецдисциплинам еще долго будут препятствовать высокому рейтингу учебных проектов.



## ПЕРВЫЕ НА УРАЛЕ

Дорогие студенты, уважаемые преподаватели!

Уральский политехнический институт открыт в конце гражданской войны в 1920 году. С тех пор он подготовил более 190000 инженеров. Эта огромная армия специалистов трудится не только на территории нашей страны, но и во всех странах мира, создавая славу ведущему вузу Уральского региона.

В октябре 1992 года вуз изменил свой статус и стал называться Уральский технический университет (УГТУ-УПИ). В состав технического университета входит и строительный факультет. В 2004 году строительный факультет отметил свое 75-летие.

В числе выпускников строительного факультета руководители министерств, трестов, НИИ, видные ученые, заслуженные строители, лауреаты Государственных премий, Герои социалистического труда и, наконец, первый президент России - Борис Ельцин.

Факультет подготовил 17900 инженеров-строителей. Среди них 340 инженеров-архитекторов. Первый выпуск архитекторов состоялся в 1953 г. Он составил основу архитектурной школы на Урале, у истоков которой стоял профессор К.Т. Бабыкин.

В 1999 году кафедра архитектуры возобновила подготовку инженеров-архитекторов по специальности 291400. "Проектирование зданий" и в 2005 выпустила 24 специалиста. Кроме того факультет гуманитарного образования подготовил 10 дизайнеров по кафедре "Культурология и дизайн", где преподавателями являются, в основном выпускники архитектурной специальности УПИ.

Дорогие студенты, уважаемые преподаватели!

Поздравляю вас с первыми выпускниками творческих профессий в стенах УГТУ-УПИ, XXI века.

*Станислав Набойченко  
ректор УГТУ-УПИ,  
член-корреспондент РАН,  
доктор технических наук, профессор*



*Набойченко  
Станислав  
Степанович  
ректор УГТУ-УПИ*



*Носков А.С. Декан стройфака  
1995-2005*



*Алехин В.Н. Декан СТФ  
с 2005 г.*



Суханово.  
Этюд Ярцева Г.А.



Ярцев Г.А., 1995 г.  
Выпуск 1956 г.

Ярцев Г.А.  
Автопортрет  
г. Винница, 1948 г.



Из военного фотоальбома Ярцева Г.А.



Оперативно-  
разведывательный  
отдел авиакорпуса

Год окончания службы  
оказался не 1949,  
а 1950 ...





Соловьев

Гуляев

Кожиков

Белуков

Зайдман

ПЕРВЫЙ РАЗ В ПЕРВЫЙ КЛАСС (1950г)

Футлик

Гурьев

Г. Гурьев



# Архитектура и дизайн в УГТУ - УПИ

Ректор **Набойченко**  
**Станислав Степанович**  
85 лет УГТУ - УПИ

2005

ДЕКАН ФГО  
ЗАПАРИЙ  
ВЛАДИМИР ВАСИЛЬЕВИЧ

ДЕКАН СТО  
АЛЕХИН  
ВЛАДИМИР НИКОЛАЕВИЧ

**ДИЗАЙН**

**АРХИТЕКТУРА**

ЗАВ. КАФ. ГАН  
ОЛЬГА ИОСИФОВНА  
ЧЕРНЯВСКАЯ  
ГАЛИНА КИРИЛЛОВНА

ЗАВ. КАФ.  
КАЗАКОВ  
ПЕТР НИКОЛАЕВИЧ

2004

СТО-75

“ПРОЕКТИРОВАНИЕ ЗДАНИЙ”  
НОСКОВ АЛЕКСАНДР СЕМЕНОВИЧ  
ТАМПЛОН ФРИДРИХ ФРИДРИХОВИЧ

ЗАВ. КАФ.  
ВЛАДИМИРСКИЙ  
ЮРИЙ АНАТОЛЬЕВИЧ  
**ДИЗАЙН**

1999

СХКБ - ШЕИН 1964  
РОЛЕН АНДРИАНОВИЧ

1968-1982  
УФ. МАРХИ-УГАХА  
Зав. каф. арх., ректор  
АЛФЕРОВ  
НИКОЛАЙ СЕМЕНОВИЧ

1947

Архитектура

1953

1967

основатель архитектурной школы Урала  
Бабыкин  
Константин Трофимович

1920

**У П И**

## ИЗ ВЕКА XX В ВЕК XXI (ОТ УПИ ДО УГТУ-УПИ)

- 19 октября 1920 г. Совнарком РСФСР принял декрет "Об учреждении Уральского государственного университета", в состав которого вошел политехнический институт
- 6 октября 1929 г. Открыт строительный факультет
- 1929 г. Начало строительства Втузгородка - учебно-городка УПИ
- Июнь 1930 г. Постановлением ЦИК и СНК РСФСР политехнический институт разделен на отраслевые вузы, в число которых вошел Уральский строительный институт (УСИ)
- Июнь 1934 г. Отраслевые вузы Свердловска объединены в Уральский индустриальный институт (УИИ)
- 17 декабря 1934 г. Институту присвоено имя Сергея Мироновича Кирова
- 1935 г. Открыто вечернее отделение
- 1938 г. Открыто заочное отделение института
- 1940 г. Завершено строительство актового зала и перемычки в главном здании
- Май 1940 г. Состоялась первая эстафета на приз газеты "За индустриальные кадры"
- 25 июня 1941 г. Первая группа студентов и преподавателей института добровольно ушла на фронт
- Ноябрь 1945 г. Создан студенческий спортивный клуб ДСО "Наука"
- Сентябрь 1946 г. Приступила к учебе первая группа молодежи из стран народной демократии
- Сентябрь 1947 г. Профессор К.Т. Бабыкин открыл архитектурную специальность
- 27 февраля 1948 г. Уральский индустриальный институт переименован в Уральский политехнический

- 1949 г. Открыта специальность "Городское строительство"
- Июнь 1952 г. На берегу озера Песчаного открыт летний спортивно-оздоровительный лагерь
- Июнь 1953 г. Первый выпуск инженеров-архитекторов по специальности: "архитектура" (26 чел.)
- Декабрь 1953 г. Открыта кафедра "Гидравлика"
- Июнь 1955 г. По специальности "Промышленное и гражданское строительство" защитил диплом Б.Н. Ельцин
- Май 1959 г. Состоялся первый институтский "Праздник весны" (впоследствии - "Весна УПИ")
- 9 мая 1961 г. Открыт памятник студентам, преподавателям и сотрудникам, павшим в боях за свободу и независимость нашей Родины в годы Великой Отечественной войны (Арх. Белянкин Г.И., ск. Друзин В.М.)
- Ноябрь 1964 г. Создан деканат иностранных студентов для руководства их обучением в институте
- Декабрь 1965 г. Открыт факультет организаторов промышленного производства и строительства
- 7 января 1967 г. Уральский политехнический институт награжден орденом Трудового Красного Знамени
- 1967 г. Завершено строительство манежа - крупного спортивного комплекса закрытого типа
- 1967 г. На базе кафедры архитектуры создан Свердловский архитектурный институт
- Июнь 1968 г. Институт торжественно отметил выпуск 50-тысячного Инженера
- 1970 г. Кафедра ВИК получила новое название - "Водное хозяйство и технологии воды". Началась подготовка инженеров-техников по специальности "Рациональное использование ресурсов и обезвоживание промышленных стоков".

- 1971 г. Кафедра строительных конструкций начала подготовку инженеров ПГС со специализацией "Металлические конструкции"
- Июнь 1974 г. Количество выпускников института достигло 75 тысяч
- 1978 г. Начал работать ученый совет строительного факультета с правом приема кандидатских диссертаций
- 1979 г. В торжественной обстановке факультет отметил 50-летие. Подготовлено 10 000 инженеров-строителей
- 1981 г. Институту вручен орден Трудового Красного Знамени Монгольской Народной Республики 7 июня 1982 г. По инициативе зав. Кафедрой архитектуры Г.В. Шауфлера открыт новый памятник С.М. Кирову.
- Сентябрь 1982 г. Начались учебные занятия в пристрое к IV учебному корпусу
- 1983 г. Число выпускников достигло 100 тысяч
- 1 июня 1989 г. Комитет ВЛКСМ УПИ принял решение изменить структуру комсомольской организации: расформированы групповые и курсовые организации и разрешено создание комсомольских групп в объединениях по интересам.
- Октябрь 1989 г. Впервые в техническом вузе страны создан факультет физической культуры
- 1990 г. Выпуск 125-тысячного инженера. Из 125 000 - 700 инженеров подготовлено для МНР, в их числе 184 строителя
- 1991 г. Открыта кафедра "Системы автоматизированного проектирования"
- Декабрь 1992 г. УПИ имени СМ. Кирова переименован в Уральский государственный технический университет УГТУ-УПИ

- 1993 г. Создан ученый совет по защите докторских диссертаций по специальностям "Строительные конструкции, здания и сооружения" и "Строительная механика"
- Сентябрь 1993 г. Открыта специальность "Гидравлические машины, гидроприводы и гидропневматика"
- 1997 г. По инициативе факультета создано региональное Уральское отделение Ассоциации строительных вузов (УРОАСВ) и Учебно-методическое объединение по инженерно-строительным специальностям
- 1998 г. Открыта специальность "Комплексные исследования и охрана водных ресурсов"
- 1999 г. Открыта специальность "Проектирование зданий"
- 2000 г. Кафедра строительного производства получила новое название - "Строительное производство и экспертиза недвижимости". Открыта специальность "Экспертиза и управление недвижимости"
- Март 2001 г. Создан ученый совет с правом приема к защите докторских диссертационных работ
- Февраль 2005 г. Первый выпуск инженеров-архитекторов по специальности "Проектирование зданий" (14 чел.) на кафедре "Архитектура".
- Июнь 2005 г. Первый выпуск инженеров-архитекторов на строительном факультете после окончания Архитектурно-строительного колледжа (10 чел.) и первый выпуск по специальности "Дизайн" на факультете Гуманитарного образования (Ф.Г.О.) (10 чел.).



## АРХИТЕКТУРА С 1931 ПО 2005 гг.

Архитектурное образование на Урале возникло и развивалось в стенах УПИ до II половины 70-х гг. XX в. В 1931 году на строительном факультете была организована кафедра архитектуры. С 1934 по 1956 ее возглавлял профессор К.Т. Бабыкин. Благодаря его большим организаторским способностям в 1947 году в УПИ была открыта архитектурная специальность, а в 1953 году состоялся первый на Урале выпуск архитекторов. Авторитет Уральской школы архитекторов позволил на базе кафедры архитектуры УПИ создать филиал МАрХИ, ныне УрГАХА, а подготовка архитекторов в стенах УПИ была прекращена.

Однако, при всех положительных сторонах решения вопроса отделения архитекторов от строителей привело к уменьшению количества и качества строительной части образования архитекторов. Возникла необходимость подготовки архитекторов с глубокими знаниями строительных дисциплин. Осознанием такой необходимости было создание и введение в номенклатуру в 1997 году новой специальности 291400 - "Проектирование зданий" с квалификацией "инженер-архитектор". Одним из первых вузов России, в котором в 1999 году была открыта подготовка инженеров-архитекторов, стал УГТУ-УПИ.

Организатором подготовки инженеров-архитекторов на кафедре архитектуры был профессор Ф.Ф. Тамплон, который заведовал кафедрой с 1980 по 1999 годы, а с 1990 по 1995 годы являлся одновременно деканом строительного факультета. Его усилиями при активной поддержке деканата строительного факультета в короткие сроки были разработаны учебные планы специальности, учитывающие особенности Уральского региона. После трагической гибели профессора Ф.Ф. Тамплона кафедрой заведовал доцент Б.И. Суханов (1999-2000 гг.), а с 2000 г. - канд. арх. П.Н. Казаков. В 2005 году состоялся первый выпуск долгожданных инженеров-архитекторов. Эти специалисты являются архитекторами нового поколения, и остается пожелать им успехов в их творческой и созидательной работе.

*А.С. Носков  
с 1995 по 2005 декан строительного  
факультета УГТУ-УПИ,  
доктор технических наук, профессор,  
почетный строитель России*

## СТРОИФАК В 75 ЛЕТ

### Организация стройфака

19 октября 1920 года Председатель Совета Народных Комиссаров В.И. Ленин подписал декрет об учреждении Уральского государственного университета. В состав университета вошли семь подразделений с правами институтов - политехнический, горный, общественных наук, сельскохозяйственный, медицинский, педагогический и рабочий.

В первые годы своего существования УПИ структурно делится на 5 факультетов: механический, химический, инженерно-лесной, металлургический и сельскохозяйственный.

Грандиозные планы строительства в годы первой пятилетки Урало-Кузбасской, второй по значимости, угольно-металлургической базы страны требовали коренной перестройки в деле подготовки инженерных кадров. Необходимо было в кратчайшие сроки организовать выпуск высококвалифицированных специалистов. Выполняя поставленные руководством страны задачи, преподаватели вуза активно содействовали организации стройфака. Так об этом рассказывает в своих воспоминаниях его первый декан Константин Карташов: "Попав в УПИ, я вместе с другими специалистами сразу же начал добиваться организации строительного факультета, деканом которого и был назначен приказом по УПИ № 229 от 6 октября 1929 года".

Вначале были созданы краткосрочные курсы прорабов, первыми слушателями которых стали практики-строители, командированные из различных городов и районов области. В том же году начались занятия "группы переквалификации техников", проходившие по сокращенной программе.

Это время без преувеличения можно было назвать героическим: не хватало преподавателей, учебных помещений, не было общежития, занятия шли в две смены по "скользящей пятидневке". Преподаватели и руководство факультета два года работали без выходных. Обстоятельством, серьезно осложнившим учебный процесс и создавшим невероятные трудности, стало то, что из 1 250 человек, принятых в институт, около тысячи были "парттысячники" и "профтысячники", преобладающее большинство которых не имело необходимой для обучения в вузе подготовки: некоторые из них не знали арифметики. Пришлось организовывать так называемые "группы подтягивания", где будущих инже-

неров-строителей обучали азам школьной программы. Надо отметить, что процесс обучения был интенсивен и сложен. В немалой степени успешному усвоению программы способствовали исключительный героизм и организованность преподавательского состава и студентов.

## **Уральский строительный институт**

Новый этап в развитии Уральского политехнического института начинается в 1930 году с передачей его в ведение Высшего совета народного Хозяйства, когда на базе вуза образуется девять отраслевых институтов, в том числе Уральский строительный институт (УСИ). К сожалению, в литературе об истории Уральского государственного технического университета 1930-1934 годы освещены недостаточно. Авторы называют этот период "не до конца продуманным шагом по передаче вузов в ведение хозяйственных органов".

На основании опубликованных документов-приказов за 1930-1934 годы по Уральскому строительному институту, сведений о ведущих руководителях и ученых факультета было установлено, что после К. Карташова УСИ возглавляли два директора: Павел Гурский и Петр Никулин. Об этом свидетельствует выписка из решения секретариата Уралобкома ВКП(б) от 13 апреля 1930 года: "Постановили: утвердить директором строительного института П.Д. Гурского, члена ВКП(б) с 1917 года, рабочего, слесаря-механика, образование среднее, стаж ответственной хозяйственной работы 8 лет, управляющего Коксстроя".

13 января 1932 года П. Гурским был издан приказ за № 4: "Прибывшего в мое распоряжение товарища Никулина Петра Давыдовича назначаю моим заместителем по административно-хозяйственной части с окладом 290 рублей в месяц". В январе 1933 года П. Никулин назначается директором УСИ.

В этот период были приняты на работу будущие деканы стройфака и факультета строительных материалов: С. Барсков, Г. Юзбашев, В. Лабзенко, Н. Лелявин, И. Чистяков, С. Рогицкий, Г. Доросинский, П. Мамыкин, М. Чебуков и другие преподаватели, сыгравшие серьезную роль в становлении и развитии обоих факультетов.

## Первый выпуск инженеров-строителей

В 1929 году организуются курсы переквалификации техников в инженеров-строителей. Их первый выпуск состоялся в июле 1931 года. Свидетельство союзстроя УСИ получили 26 человек. Свидетельство за № 1 было выписано Герману Смагину, впоследствии ставшему доцентом кафедры "строительного производства".

В первые годы основная часть студентов направлялась на учебу строительными организациями, которые поддерживали будущих специалистов высокой стипендией: 75-90 рублей, соответствовавшей в то время зарплате преподавателей-почасовиков. Стипендия парттысячников и профтысячников была еще выше и составляла от 90 до 150 рублей. В 1930 году из 211 студентов 203 была назначена стипендия от трестов "Облдортранс", "Промвентиляция", "Уралжилстрой", "Типромез", и только восьми студентам УСИ - государственная, составлявшая 45 рублей.

В сентябре 1931 года на первый курс был зачислен новый набор из 205 человек. С 1929 по 1940 годы было подготовлено более тысячи инженеров-строителей, из них по специальности "Промышленно-гражданское строительство" - 805, "Теплогазоснабжение и вентиляция" - 162, "Вентиляция и канализация" - 105.

За 75 лет подготовлено 20 докторов наук и 189 кандидатов наук, в том числе за последние 15 лет - девять докторов наук.

В 1999 году факультет отпраздновал свое 70-летие. УГТУ-УПИ - старейшее учебное заведение на Урале, в котором готовятся инженеры-строители. Приветствия к юбилею факультет получил от многочисленных организаций, Государственной Думы РФ и Президента РФ Б.Н. Ельцина.

Факультетская история перестроечных лет во многом переплетается с судьбой выпускника 1955 года Б.Н. Ельцина. Коллектив законно им гордился и принимал близко к сердцу успехи и злоключения на его жизненном пути. Институт выдвинул его своим кандидатом в народные депутаты СССР. В феврале 1989 года Борис Николаевич впервые после начало перестройки приезжал в Свердловск на встречу с избирателями и встречался с коллективом института. С одобрением на факультете восприняли избрание Ельцина Председателем Верховного Совета РСФСР, а через год его выдвижение в кандидаты и избрание на пост Президента РФ. В июле 2002 года Б.Н. Ельцин приезжал в уни-



верситет для вручения 50 именных стипендий студентам и аспирантам, из них 15-студентов факультета.

В 2003-2004 годах число студентов возросло до 1360 человек, из них 513 студентов (38%) обучались на контрактной основе. Прием 2004 года показал, что популярность строительных специальностей продолжает расти. Вновь увеличился конкурс на факультет.

### **Стройфак – колыбель архитектурного образования**

Третьим доктором архитектуры на факультете стал Н.С. Алферов, с именем которого связаны организация и развитие Свердловского архитектурного института (ныне - Уральской государственной архитектурно-художественной академии). В 1967 году Николай Семенович возглавил Уральский филиал Московского архитектурного института, а в 1972 году стал первым ректором Свердловского архитектурного института. Созданию института способствовали два обстоятельства:

- на Урале, и в особенности в Сибири, назрела потребность в увеличении выпуска архитекторов (за 20 лет существования специальности на строительном факультете было подготовлено всего 342 архитектора);
- накопленный опыт и выросшие преподавательские кадры кафедры архитектуры (подготовка специалистов осуществлялась по специальности "Архитектура").

УПИ по праву гордится тем, что строительный факультет-колыбель архитектурного образования на Урале.



**КАФЕДРА  
АРХИТЕКТУРЫ**

**1931-2005**

СОУНЬ ИМ. В. Г. БЕЛИНСКОГО

## **Зодчие 30-х гг. XX в. передают эстафету новому поколению**

Кафедра архитектуры создана на факультете в 1931 году. Первой заведующей кафедрой была Е.С. Балакшина (1931-1934 гг.). С 1934 по 1956 год кафедру возглавлял профессор Константин Трофимович Бабыкин, внесший заметный вклад в формирование облика города.

Большие организаторские способности и опыт проектирования позволили ему открыть в 1947 году архитектурную специальность, а в 1953 году выпустить первых Уральских архитекторов. С 1953 по 1967 год на кафедре было подготовлено 340 специалистов. Многие стали выдающимися в нашей стране и за рубежом. Из них четыре академика, один народный архитектор СССР, четыре доктора архитектуры, четыре члена-корреспондента РААСН, два члена-корреспондента академий Украины и Крыма, заслуженных архитекторов и строителей России - 31, кандидатов архитектуры и технических наук - 15, главных архитекторов городов и областей - 16, главных архитекторов проектных институтов - 31.

После Бабыкина кафедру возглавляли: доцент, кандидат технических наук М.И. Бычков (с 1956-го по 1958 год), доцент, кандидат технических наук А.С. Трифонов (с 1959-го по 1961), профессор, доктор архитектуры Н.С. Алфёров (с 1962-го по 1967).

В 1967 году профессором Н.С. Алфёровым на базе кафедры архитектуры был создан Уральский филиал Московского архитектурного института, далее - Свердловский архитектурный институт, ныне - УралГАХА.

После создания архитектурного института в Свердловске кафедра архитектуры УПИ вышла в разряд общеобразовательных, но продолжала развиваться. Каждый последующий заведующий кафедрой внес соответствующий вклад: доцент кандидат технических наук Г.Ф. Лукьянов (с 1967 по 1974), доцент, кандидат архитектуры Г.В. Шауфлер (с 1974 по 1977); доцент, кандидат технических наук В.А. Вавилов; профессор, доктор технических наук, Заслуженный строитель РФ, Ф.Ф. Тамплон (с 1980 по 1999); доцент, кандидат технических наук Б.И. Суханов (с 1999 по 2000). С 1992 года кафедра вернула статус выпускающей и стала готовить сначала инженеров по специальности ПГС, а с 1999 г. инженеров-архитекторов по специальности "Проектирование зданий" (291400).

С 2000 года кафедрой возглавляет кандидат архитектуры П. Н. Казаков. На кафедре разрабатываются новые курсы, такие как "Основы архитектурно-конструктивного проектирования" "Рисунк, живопись, основы архитектурной пластики и скульптуры", "Физика среды" и др., привлекаются новые специалисты. С 2000 года коллектив кафедры увеличился с восьми до семнадцати человек. Кафедра архитектуры вышла на путь восстановления традиций "Бабыкинской школы" и обучения студентов в соответствии с современными требованиями стандартов. В 2005 году состоялся первый выпуск новой специальности (24 инженера-архитектора).

На кафедре активно ведется разработка новых конструктивных решений тепловой оболочки жилых и общественных зданий, проводится систематика конструктивных решений с применением новых строительных материалов. При обучении студентов хорошо поставлена инженерная составляющая.

Совместно с кафедрой городского строительства открыта аспирантура по специальности 18.00.04. "Градостроительство, планировка сельских населенных мест и районная планировка".

В 2003 году кафедра вместе со строительным факультетом торжественно отметила 50-летие первого выпуска архитекторов на Урале. К этому мероприятию кафедрой были подготовлены росписи стен перехода в главное здание вуза и третьего этажа стройфака на темы: "Стили архитектуры XX века", "История архитектуры Екатеринбурга", "Выпускники кафедры архитектуры".

Студенты группы специальности "Проектирование зданий" с октября 2002 года работали в архиве УПИ и изучали дипломные проекты, защищенные с 1953 по 1967 год. Результаты работы студентов позволили установить данные по 340 инженерам-архитекторам. Во время летних практик 150 будущих архитекторов и строителей на площади более 2500 квадратных метров выполнили настенные росписи, посвященные 50-летию архитектурного образования на Урале и истории архитектуры. В период практики 19 студентов группы С-104 выполнили в обеденном зале столовой №4 на стенах, колоннах и потолке росписи общей площадью 400 квадратных метров. В юбилейном (для Строительного факультета) 2005 году силами студентов специальности "Проектирование зданий" проведена роспись лестницы пристроя к 4-му учебному корпусу еще на 250 квадратных метрах. Работы возглавлял профессор кафедры Ю.И. Постоногов.

В преддверии юбилея выпущена книга профессора Ю.И. Постоногова (два издания) "50 лет архитектурному образованию на Урале. 1953-2003 гг." (Екатеринбург, 2003, - 11,86 п.л., 204 с., Екатеринбург, 2004, 11,86 п.л., 220 с., издание 2). К 75-летию Строительного факультета издана книга этого же автора: "Архитектура, строительный факультет, УГТУ-УПИ" (Екатеринбург, 2004, 20, 64 п.л., 344 с).

Издания посвящены основателю архитектурной школы на Урале К.Т. Бабыкину, плеяде архитекторов, внесших вклад в развитие архитектуры страны и в обучение студентов. Из 340 выпускников более ста - члены союза архитекторов, 4 академика: Белянкин Г.И., Хихлуха Л.В., Мокеев Г.Я., Канторович Г.Д.; 4 члена-корреспондента: Десятов В.Г., Давиденко П.Н., Мазырин В.Л., Шауфлер Г.В.; 4 доктора архитектуры: Десятов В.Г., Сычева А.В., Холодова Л.П., Шауфлер Г.В.

Новое поколение выпускников-архитекторов УГТУ-УПИ подхватило знамя первых архитекторов Уральской школы и уже заявило о своих потенциальных возможностях, завоевав 4 диплома на первом Всероссийском конкурсе дипломных проектов специальности "Проектирование зданий" в 2005 г в Казани.

## **К 125-летию со дня рождения Бабыкина К.Т. – зодчего и учителя**

Многие ученики вспоминают Бабыкина К.Т. с различных сторон, и как архитектора, и как организатора, и как преподавателя. Но пока не опубликована биография с научной и методической сторон мы используем лишь частные отзывы бывших студентов, представителей разных выпусков. (Десятов В.Г. 1953 г., Елагин Г.Н. 1953 г., Ярцев Г.Н. 1956 г., Футлик М.И. 1956 г., Полякова В.А. 1957 г., Ваулина В.В. 1959 г.).

Понятно, что они не могут составить всестороннего представления о личности, но будут способствовать последующим исследователям опираться на приведенные факты.

25 сентября 2005 г. исполнилось 125 лет со дня рождения К.Т. Бабыкина. Его творческое наследие архитектора, работавшего на рубеже XIX-XX веков и в период революционных преобразований в стране, неизбежно сопровождавшихся сменой творческих задач и стилей в архитектуре, поиском единства классических традиций с конструктивными возможностями современности, заслуживает пристального внимания и изучения.

Однако архитектурное творчество и участие в общественной жизни архитекторов города, объединенных в Свердловскую организацию Союза архитекторов СССР, членом которой с момента ее основания в 1935 году становится К. Бабыкин, составляют лишь одну сторону его жизнедеятельности. А другая, определившаяся, может быть, широтой взглядов и интересов, убеждениями и какими-то внутренними движениями души, была отдана педагогическому и организационному труду в области архитектурного образования.

Моя встреча с К.Т. Бабыкиным произошла в конце 1942 года. Нас, тогда школьников восьмого класса, пригласили в УИИ-УПИ, как бы сейчас сказали, на "день открытых дверей". В зале, после я узнал, что он называется Актovým, нас сидело около 200 из разных школ. В президиуме было человек 10. Нам рассказывали о разных специальностях, т.е. проводили профориентационную работу. После восьмого класса можно было поступить в институт, закончив в нем 9-10 классы за год и дальше продолжать учиться в институте. Нас заинтересовал Бабыкин, в черном костюме, при галстукe, высокий, стройный. Нам он показался одним из героев Диккенса, которыми мы тогда с приятелем увлекались.



В 1942 г. организовался Политехникум. Я узнал об этом только в 1943 г., а поскольку любил рисовать, то подал документы на строительное отделение. Набором занимался Бабыкин, так я и стал его учеником. Принимали тогда в Политехникум без экзаменов. Размещался Политехникум в 4-ом корпусе УПИ, где сейчас находится строительный факультет УГТУ-УПИ.

Страна была ориентирована на подготовку кадров к войне, поэтому в течение четырех лет обучения в Политехникуме были и военные лагеря, и уборочная страда в колхозе каждый год, и производственные практики. В 1947 году я защитил дипломный проект и по результатам учебы сразу был принят в УПИ. В это же время открывалась специальность "архитектура" на стройфаке УПИ. Мне надо было сдать лишь один экзамен по рисунку, который я сдал и снова стал учеником Бабыкина.

Первый день студенчества. Погода стояла отличная, светлый день, солнце. Впервые после техникума нас не гонят в колхоз на картошку. Прозвонел звонок и весь наш первый курс в Актовом зале приветствовал ректор института Качко. Потом мы пошли на пятый этаж стройфака (он был тогда в главном корпусе УПИ) в дальний угол, в свою аудиторию, где прочились все шесть лет. Нас поздравили ведущие архитекторы города и началось "освоение архитектуры".

Мы с новыми программами не вписывались в действующую структуру факультета. На первом курсе проходили практику на токарных станках и за сварочными столиками. После нас это отменили. Да и учебники ни по истории, не по теории архитектуры не было. Лекции по теоретической механике, по математике, по химии и по другим предметам нам читали отдельно от других студентов. А тут еще "сплошные недели" в конце каждого проекта. Привезли это из Москвы - "сплошняк", т.е. шесть дней заниматься только проектом. А как же "военка", она была тоже целый день. В общем, Бабыкин, благодаря своему авторитету, все уладил.

К четвертому курсу совсем плохо стало с обеспеченностью преподавателями. Так совпало, что приехал инспектор из ЦК в Обком ВКП(б) (КПСС) и мы пошли к нему. Рассказали о наших трудностях. На следующий же день к нам направили новых преподавателей - архитекторов: Никулина, Копылова и др. Позже вышло решение Министерства об ознакомлении нас с работой Ленинградского, Московского, Азербайджанского институтов, прислали двух аспирантов Алферова и Давидсона. А наша кафедра решила еще с этим совместить студенческую практику в Ле-

## РУКОВОДИТЕЛИ СТРОИТЕЛЬНОГО ФАКУЛЬТЕТА



1929-1930 годы  
К.Н. Карташов



1930-1932 годы  
П.Д. Гурский



1933-1934 годы  
П.Д. Никулин



1934-1935 годы  
С.И. Барсков



1935-1936 годы  
Г.Т. Юзбашев



1936-1937 годы  
В.И. Лабзенко



1937-1939 годы  
Н.Я. Лелявин



1939-1949 годы  
И.Н. Чистяков



1949-1955 годы  
С.А. Рогитский



1955-1958 годы  
Г.П. Доросинский



1958-1961 годы  
Н.А. Карташов



1961-1967 годы  
В.И. Смирнов



1967-1969 годы  
В.А. Шляпин



1969-1990 годы  
В.К. Сисьмеков



1990-1995 годы  
Ф.Ф. Тамплон



1995-2005 годы  
А.С. Носков

## КАФЕДРА «АРХИТЕКТУРА» УГТУ-УПИ



1931-1934 годы  
Е. Балакшина



1934-1956 годы  
К. Бабькин



1956-1958 годы  
М. Бычков



1959-1961 годы  
А. Трифонов



1962-1967 годы  
Н. Алферов



1967-1974 годы  
Г. Лукьянов



1974-1977 годы  
Г. Шауфлер



1977-1980 годы  
В. Вавилов



1980-1999 годы  
Ф. Тамплон



1999-2000 годы  
Б. Суханов



2000-2005 годы  
П. Казаков







Десятков В.Г. (Выпуск 1953 г.)  
Член-кор. РААСН,  
доктор арх-ры, профессор



Стриганов Ф.П. (Выпуск 1953 г.)  
Нач-к архитектурно-строительного  
отдела «Уралгипротранс»



Игошин Г.М. (Выпуск 1958 г.)  
Главный архитектор г. Перми



Башкильцев В.А. (Выпуск 1954 г.)  
Пл.арх. Тюменской обл.,  
председатель Союза арх.  
Тюменской организации 1961 г.



Гейсарова Р.Х. (Выпуск 1961 г.)  
Заслуженный архитектор Удмуртии



Высочанский В.А. (Выпуск 1967 г.)  
Главный архитектор Пермской обл.



## **АРХИТЕКТОР И ШАРЖ**

**Обухов Анатолий Иванович**

Выпускник УПИ 1958 года. Заслуженный архитектор РСФСР - 1981. Главный архитектор Нижнетагильского отделения "Свердловскгражданпроект" 1967-2001 гг.

Анатолий Иванович во время обучения в УПИ был в составе бригады БОКСа (боевой орган комсомольской сатиры). Опыт работы в любимой студенческой стенгазете пригодился Обухову в проектном институте. Он отзывался своими шаржами и стихами на все события, происходившие в жизни проектантов. Часть из более чем сотни, созданных им рисунков мы приводим в книге, как образцы интерпретации событий талантливым мастером.



*Обухов А.И. открывает персональную выставку архитектора,  
начальника АПМ-1 Жданова А.И.  
в день его 60-летия*

нинграде и Москве. Долго еще, в течение многих лет сохранялась эта замечательная практика. Летом 1951 года мы стали ее первопроходцами. Побывали не только в Ленинграде и в Москве, но и в южных городах - Сочи, Гагры, Сухуми, Баку, затем в Сталинграде, по Волге и Каме до Перми. Такой неизгладимый маршрут оставил, конечно, впечатление на всю жизнь. Потом еще ездили ребята в Киев.

Первыми быть трудно, не было учебных разработок, методических курсов, но нам повезло, что был профессор К.Т. Бабыкин. Он принес из дома все свое богатство, сделал фотографии и повесил в аудитории. Кое-что привезли из Ленинграда, из Москвы. Часто Бабыкин прогонял нас "мыть" планшеты: "Яичница с луком" была его оценка нашей работы.

После 6 лет обучения в июне 1953 года состоялся выпуск студентов. Председателем ГЭК (государственная экзаменационная комиссия) приехал из Москвы профессор-доктор архитектуры И.С. Николаев. Нас первых, закончивших институт архитекторов, было 26 человек, из них двое иностранцев-корейцев. Пятеро окончили с отличием: Десятов, Елагин, Ли-Хен, Пайвин, Поликанов. А здание бывшего Политехникума, где теперь стройфак, еще раз возникло в моей жизни: здесь обучалась моя младшая дочь Ульяна. Архитекторами стали сын Леонид и старшая дочь Наталия, да ее дочь, моя внучка, Евгения.

*В.Г. Десятов, выпускник 1953 г.*

Помню первые слова К.Т., обращенные к нам, желторотым школьникам, парням уже успевшим кое-что узнать из жизни на фронте и в армии, но одинаково робко взиравших на элегантно-го, седовласого профессора, в непринужденной позе восседавшего перед нами в аудитории, которая на шесть лет стала нашим главным местом обитания. Это был наш первый день. Мы еще не успели узнать друг друга.

Мы еще не знали, кто такой Бабыкин К.Т.

Оказалось - это сухощавый, среднего роста, начинающий седесть человек, одетый в "тройку" из темного добротного английского сукна, в белоснежную рубашку, накрахмаленные манжеты, которой поблескивали дорогими запонками из рукавов пиджака, скроенного под смокинг. Из бокового кармана пиджака торчал треугольник платочка, темно-синий галстук в белый горошек

завершал этот великолепный ансамбль. "Я не настолько богат, чтобы покупать дешевые вещи", - это была его любимая присказка.

Надо сказать, что нам - "продуктам" послевоенного убогого и нищего времени, одетым в невесть что (что и "секонд-хендом" теперешним не назовешь), нам, у которых поношенная военная форма считалась крутым шиком, нам он показался существом из неведомого мира, давно кем-то прожитого и забытого.

Это потом, через какое-то время, мы осознали силу его интеллекта, широту души и интеллигентность.

Он поражал своими изысканными и, в тоже время, естественными манерами, своей грамотной и простой русской речью.

Это был один из "осколков" разбитого вдребезги генофонда великой русской интеллигенции, представители которой в то время еще изредка встречались.

Итак, вернемся снова в нашу аудиторию в наш первый день занятий. К.Т. произнес довольно длительную речь об архитектуре, об учебном процессе, но запомнились на всю жизнь только две фразы:

1. "Забудьте, чему вас учили в школе"
2. "Не мечтайте выйти отсюда архитекторами. Дай бог, если кто-то из вас к 40 годам станет таковым".

Плядя на нынешних бойких недавно вылупившихся выпускников архитектурной академии, знакомых больше с компьютерной техникой, нежели с архитектурой, можно утверждать, что им очень не хватает сегодня Константина Трофимовича Бабыкина.

Помню его первый ценный урок, преподанный мне.

Первый курсовой проект - вход в парк. Бесконечные колоннады, арки. Неделя ушла только на построение перспективы в карандаше. "Раскрашиваю" планшет акварелью. Еще до института я имел дело с этой техникой, поэтому лихо кладу краску за краской на планшет. Хочется удивить живописностью, поэтому надо использовать побольше разных цветов (так мне тогда казалось). Вокруг меня начинает скапливаться толпа любопытных сокурсников. Потом кто-то кладет мне руку на плечо. Оглянулся - К.Т. Берет мой размалеванный планшет и говорит: - Пошли.

За нами в мужской туалет двинулась вся толпа. Естественно, девочкам пришлось ждать в коридоре, сгорая от любопытства.

В туалете Бабыкин поставил планшет в раковину под струю холодной воды, достал из кармана кусок ваты и стал тщательнейшим образом смывать краски. По планшету потекли грязные слезы - струйки. Наконец, К.Т. закрыл кран и сказал:

- Все. Когда высохнет, можешь прозрачно отмыть перспективу китайской тушью.

Планшет был почти белый, но слабый пастельный цветовой фон остался. Зрители были в восторге.

В хаосе случайного нагромождения частей зданий и объемов современной архитектуры, подчиненной лишь жесткому шагу конструкций и строгой экономике, мы забыли о том, что архитектура должна еще радовать глаз и создавать хорошее настроение человеку. Мы забыли, что архитектура была синтезом искусств, что она призвана создавать благоприятную среду обитания для человека.

Эти старые студенческие работы выглядят сегодня маленькими "жемчужинами" на общем фоне рационального и холодно-массового строительства.

Кстати, "ордер" в переводе означает "порядок".

После такого большого вступления перехожу непосредственно к основной теме повествования.

Итак, Бабыкин, когда консультировал наши курсовые, сажался за наш стол, доставал из кармана черный футляр, в котором хранился позолоченный пропорциональный циркуль, из другого кармана доставал коробку его любимого "Казбека" и все это укладывал рядом с планшетом, на котором был вычерчен вымученный в течение многих дней фасад. В это время консультируемый (ая) сидел рядом и благоговейно ловил каждое его движение.

Взяв в руки пропорциональный циркуль, К.Т. сначала обоими его концами исследовал казавшееся нам уже законченным творение.

Для тех, кто не в курсе, поясню: пропорциональный циркуль это необходимый, но давно забытый инструмент архитектора, представляющий собой две пересекающиеся ножки с нанесенными на них делениями. В месте их пересечения находится ось вращения, которая также может передвигаться вдоль ножек вверх и вниз. Ножки на обоих концах заканчиваются иглочками, так что прибор этот работает на подобие циркуля - измерителя с той лишь разницей, что у него две измеряющих стороны. Этот циркуль можно установить на золотое сечение, для этого служит специальная риска.

Иногда К.Т. пользовался системой взаимно перпендикулярных диагоналей. Для нас эти манипуляции казались из области магии. На наших глазах уже вычерченный фасад приобретал стройность и гармонию. Во время своих магических действий



Бабыкин любил повторять: "Все эти вспомогательные линии и измерения нужны лишь на стадии обучения. А вообще-то циркуль должен быть у архитектора в глазах!"

При этом он со вкусом затягивался папиросой и, как бы невзначай, "забывал" почти полную пачку "Казбека" на столе какого-нибудь курящего студента.

Это было время махрового "сталинского ампира". В институте все шесть курсов усиленно штудировали ордерные системы. Модули, парты, сандрики, ионики, триглыфы, капители, антаблементы. Новое поколение вряд ли разберется в этой абракадабре. Я даже сомневаюсь, смогут ли они отличить дорический ордер от ионического. Но тогда мы работали с этими объектами, как сегодня работают с компьютерными заготовками.

Конечно, нас эта классическая "паладьевщина" и "желтовщина" доводила до умопомрачения. Меня больше привлекал конструктивизм. И модерн начала 20 века... Но тогда даже думать об этом было опасно.

Все эти стили были давно заклеяны, как миазмы загнивающего капитализма, и преданы анафеме.

Но нет худа без добра. Сегодня, когда все дозволено и реабилитировано, с благодарностью вспоминаешь ордерную муштру. Ведь нас учили гармонии в архитектуре, изысканным пропорциям и просто хорошему вкусу. У нас появился "циркуль в глазах". Это тоже выражение Бабыкина.

Смотрю наши фотографии с наших первых курсовых проектов. Довольно примитивны по композиции. Но какая гармония в ритме простенков и проемов, какая бросающаяся в глаза пропорциональность всех частей и целого.

*Футлик М.И. (выпуск 1956 г.)*

О К.Т. Бабыкине - мало сказать, что его все любили, мы его обоготворяли. Я, как награду, храню его автограф в альбоме своих архитектурных зарисовок. "Зарисовки ст. Ярцева - могут служить прекрасным образцом для архитектурных зарисовок" 9.06.56. (подпись). Он тогда не стал меня спрашивать по билету дал мне плитку шоколада и поставил пятерку.

*Ярцев Г.А. выпуск 1956 г.*

Как вовремя был организован Бабыкиным К.Т. выпуск специалистов-архитекторов в УПИ. Теперь трудно себе представить строительный бум 50-60 годов XX века в нашем регионе без участия в нем архитекторов-выпускников высшей архитектурной школы Урала. Нам очень повезло. Нашими преподавателями были такие опытные и талантливые архитекторы, как Бабыкин К.Т., Оранский П.В., Лоскутов А.И., конструктор Пономарев И.И. За их плечами был большой опыт реального проектирования и строительства общественных и жилых зданий, городов и поселков, а также промышленных объектов. Они не имели званий академиков, заслуженных архитекторов и большого количества научных трудов. Они были архитекторами-практиками, что гораздо ценнее, им было чем с нами поделиться, и они щедро делились своим богатым профессиональным опытом.

Кафедра архитектуры УПИ выпускала только по одной группе архитекторов, поэтому не было специализации студентов промышленников, градостроителей и специалистов ЖОЗ. Но уровень образования был настолько высок, что наши выпускники успешно работали во всех областях архитектуры, включаясь в реальные проекты со студенческой скамьи потому что, была острая нехватка архитектурных кадров. Параллельно приходилось вести несколько проектов, и мы с этим справлялись.

Я навсегда запомнила первую лекцию Бабыкина К.Т. и его напутствия при вступлении студентов на архитектурную стезю: "Архитектура - дама ревнивая. Ей надо посвятить себя полностью". Константин Тимофеевич несмотря на свой возраст (а ему тогда было 70 лет) был всегда подтянут, элегантен - костюм сидел на нем безукоризненно, подобран галстук, обувь всегда начищена. Говорил он негромко, никогда не повышал голос, со студентами держался подчеркнуто галантно. В нем чувствовался аристократизм. У нас он преподавал историю архитектуры. Лекции его были очень интересны. От студентов он требовал, чтобы мы завели альбомы по истории архитектуры, с рисунками и фотографиями памятников архитектуры, а при зачете визировал каждый альбом, чтобы нерадивые студенты не использовали их повторно. Без альбома студент не допускался к экзаменам. Такой альбом с его визами хранится у меня более 50 лет. Когда он во время лекции освещал исторические факты, на которые влияла прекрасная половина человечества, любил повторять на прекрасном французском языке "Щерше ля фам" (Ищите женщину). Как-то он читал лекцию об итальянских колокольнях - "Кампанеллах",

но запомнил, кто из композиторов написал на эту тему музыку. Я подсказала ему, что это "Кампанелла" - виртуозная пьеса для скрипки Николо Паганини. С тех пор он стал называть меня не иначе, как "музыкантша".

*Полякова В.А. (выпуск 1957)*

Должен отметить, что беспокойство К.Т. Бабыкина об архитектурной грамотности строителей началось задолго до подготовки архитектурных кадров в Уральском политехническом институте. Еще в 1914 году Константин Трофимович преподавал основы архитектуры на курсах строительных мастеров. В последующие годы вопросы архитектурного образования он поднимал на страницах журнала "Опыт стройки", выступал с этими проблемами на заседаниях Правления областной организации Союза свердловских архитекторов и отчетных конференциях Союза, а также на секционном заседании I съезда Советских архитекторов в Москве.

В 30-е годы он уже вел архитектурные дисциплины в Свердловском архитектурно-строительном техникуме. Ряд его учеников, слушавших в данные годы увлекательные лекции Константина Трофимовича о Русской и зарубежной архитектуре, живут и сегодня в нашем городе. Это старейшие члены творческого союза: Яков Владимирович Мокин, Сергей Сергеевич Можайский, Александр Ионович Жданов. Они много лет занимали должности главных в архитектурных отделах и институтах. А Рахманова Екатерина Андреева и Упорова Галина Павловна по 15-20 лет возглавляли городские отделы по делам архитектуры в Первоуральске и Алапаевске. Среди воспитанников Бабыкина было много имен техников-архитекторов, которых уже нет в живых, но они оставили о себе светлую память архитектурными памятниками в нашем городе и области. Это Н.И. Андреев, Н.А. Андреева, О.Л. Вольхин, П.Д. Деминцев, В.С. Елсыков, А.Д. Максимова, М.А. Мокина, С.И. Орлов, Д.С. Таксис и др.

В годы Великой Отечественной войны подготовка архитекторов в техникуме прекратилась и возобновлена лишь в 1969 году в период моего руководства строительным техникумом, именуемым сегодня Архитектурно-строительным колледжем. Так что трудности Константина Трофимовича связанные с открытием высшего архитектурного образования на Урале мне хорошо зна-

комы и не понаслышке, а по своему нелегкому опыту восстановления архитектурной специальности в Екатеринбургском архитектурно-строительном колледже.

*Г. Елагин (выпускник 1953 г - первого выпуска уральских архитекторов из УПИ, директор строипельного техникума 1965-1970 гг.)*

Памятными остались занятия по истории архитектуры, которые проводил Константин Трофимович. Занятия порой из традиционной лекции переходили в беседу, форма которой способствовала выработке внимания к объекту изучения, наблюдательности, умения видеть, сопоставлять, анализировать, что так необходимо в профессии архитектора и является залогом его успешного самостоятельного развития.

Экзамен по истории архитектуры тоже иной раз напоминал беседу среди таблиц, альбомом с личными зарисовками экзаменующихся. Такие альбомы были обязательной принадлежностью каждого студента. В последующем многие сохраняли навыки фиксировать свои впечатления.

Наибольшее внимание Константина Трофимовича испытали на себе студенты первых выпусков, он приглашал их к себе домой, знакомил с произведениями живописи из своей коллекции, с уникальными изданиями по архитектуре и искусству из личной библиотеки.

При всей авторитетности Константина Трофимовича и почетительном отношении к нему он был весьма демократичен. Константин Трофимович сам шел на открытое общение со студентами. мог появиться в аудитории вне расписания занятий, заглянуть, что называется, "на огонек". Всегда находилась тема для общения. где бы оно ни происходило: в аудитории, на кафедре или возле них. У Константина Трофимовича всегда находились подходящие к случаю анекдот или афоризм, произносившийся по-французски с последующим переводом.

Вспоминаются характерные для Константина Трофимовича краткость речи, меткое слово, выразительный взгляд, легкий жест, умение держать паузу. Легкая стройная фигура, прямая осанка, безукоризненная прическа, неизменно темно-синий костюм-тройка, неторопливая походка - скромность, изящество и



достоинство во всем облике. Такой человек не мог быть незамеченным, где бы он ни появлялся.

Нынче, после юбилея, думается о том, как эта дата замечательна, когда человек живет в благодарной памяти своих учеников, когда стоят и участвуют в жизни города здания, несущие в себе энергетику его интеллекта и вдохновенного творчества, когда во благо процветания красоты и гармонии существует Уральская государственная архитектурно-художественная академия, выросшая на базе кафедры архитектуры, созданной его энергией и трудом; когда в Музее изобразительного искусства и в Центральной библиотеке им. Белинского г. Екатеринбурга можно познакомиться с произведениями живописи и редкими изданиями книг, принесенными им в дар соотечественникам.

И за всем этим возникает прекрасный образ человека, красиво и достойно прошедшего по жизни; человека одаренного природой и сумевшего приумножить этот дар высокой взыскательностью к себе и неустанным трудом; человека с мудрым сердцем и щедрой душой, передавшего людям все, что он сумел обрести в этой жизни.

Яркие впечатления молодости остаются незабываемыми. С течением времени прорастают, осмысливаются, переоцениваются, поэтому так важно чтобы они несли в себе заряд красоты, доброты и человечности. И если такие впечатления были на пути освоения профессии, помнятся всю жизнь и связаны с именем Константина Трофимовича Бабыкина, то хочется пренебрегая иными регалиями, назвать его таким близким и всеобъемлющим словом Учитель, поблагодарить судьбу за дарованную с ним встречу и выразить надежду на то, что память о нем останется незабвенной.

*В.В. Ваулина (выпуск 1959 г.)*

И все-таки благодарные ученики еще не до конца вернули долг памяти своему учителю. Нет пока памятной мемориальной доски на доме, где он жил. Не оформили ходатайство о присвоении народного архитектора, академика архитектуры Константину Трофимовичу Бабыкину, не названа его именем кафедра архитектуры УГТУ-УПИ.



## ВЫПУСКНИКИ КАФЕДРЫ АРХИТЕКТУРЫ 1953-1967

### Выпуски

Смело вступайте в жизнь ("Архитектурное дерево")	1. 1953	Десятков В.Г.
Спасибо тем кто нас учил		Елагин Г.Н.
Артиллерист, арх-р, строитель Бама		Стриганов Ф.П.
Архитектура и властные структуры	2. 1954	Бешкильцев В.А.
	3. 1955	
Проектант-директор	4. 1956	Ярцев Г.А.
	5. 1957	
фото	6. 1958	Игошин Г.М.
фото, рисунки		Обухов А.И.
	7. 1959	
биография	8. 1960	Молянов Ю.В.
фото	9. 1961	Гейсарова Р.Х.
	10. 1962	
справка-биография	11. 1963	Зайнашев А.З.
	12. 1964	
	13. 1965	
	14. 1966	
стихи-фото	15. 1967	Высочанский В.А.
биография		Унжаков В.И.

### **Молянов Юрий Васильевич**

1936-2000 гг. Родился в г. Свердловске.

Закончил УПИ им. Кирова, стройфак, архитектурное отделение в 1960 г. В Союзе архитекторов с 1965 г. Член правления, 1999-2000 гг.

Места работы: г. Красноярск-26, Государственный институт комплексного проектирования, филиал №1, архитектор, руководитель группы, 1960-67 гг.; Свердловскгражданпроект, главный архитектор проектов, 1967-69 гг.; НИИ и проектный институт "Уралмеханобр", главный архитектор проектов, 1969-75 гг.; институт "Уралагропищепром", 1979-89 гг.; институт "Агропромпроект", 1989-92 гг.

Выполнено более 25 проектов в том числе: музыкальное училище по ул. Первомайской-К. Либкнехта, Р.Ч., строительство 1972-84 гг., комплекс зданий учебного центра облсовпрофа по ул. Шаумяна-Громова, постр.; хлебозаводы в городах Пскове, Ноябрьске, Мегионе, Березниках, Пензе и Серове; кондитерско-макаронный комбинат в г. Кирове; пивзавод в г. Перми; городское отделение связи в г. Туринске.

Лицензирован.

### **Зайнашев Малех Закиевич**

1939-1989 гг. Выпускник 1963 г. кафедры архитектуры ХПИ. Член союза архитекторов Тюменской организации. До 1989 г. работал главным архитектором архитектурно-планировочной мастерской "Гипрогеолстроя". Автор зданий "Промстройпроекта", "Гипрогеолстроя", "Главтюменьгеологии", многих других зданий. В составе авторского коллектива выполнил проект генерального плана Мегиона.

### **Унжакон Виктор Иванович**

1939 г. рождения, выпускник 1967 г. кафедры архитектуры УПИ им. Кирова. Заслуженный архитектор РФ. Длительное время возглавлял органы архитектуры г. Сургута.

При его непосредственном участии разработаны проекты застройки практически всех микрорайонов города. В августе 1989 г. был приглашен на работу в администрацию города на должность главного архитектора и проработал до 2000 года, внося большой вклад в завершение формирования города как единого целого из разобщенных ведомственных поселков. Были запроектированы и реализованы основные градостроительные узлы го-

рода, градостроительно верно размещены акценты. Современные административные здания крупнейших компаний России - ОАО "Сургутнефтегаз", ОАО "Сургутгазпром", ОАО "Тюмень-энерго" стали визитной карточкой Сургута. Большую популярность у сургутян приобрели историко-этнографическая зона города, городской парк отдыха. В условиях резко выросшей численности автомобилей в регионе, при непосредственном участии В.И. Унжакова - одного из инициаторов начала работы по реконструкции жилого фонда первых массовых серий (творческое руководство которой осуществляет Российская академия архитектуры и строительных наук). Город успешно продвигается в реализации своего генерального плана. За короткий срок население города возросло с 40 тыс. человек в 1970 году до 300 тыс. человек в 2000 г.

СОУНЬ ИМ. В. Г. БЕЛИНСКОГО

## СПАСИБО ВСЕМ, КТО НАС УЧИЛ

Оттремели последние залпы великой Отечественной и Второй мировой войн. Воспоминания об этих трудных, но героических годах были еще свежи в памяти и фронтовиков и тружеников тыла. С фронтов возвращались вчерашние солдаты. Они еще продолжали ходить в военных гимнастерках и сапогах, но без погон и других военных атрибутов. Нередко доходило до смешного, когда бывшие военнослужащие при встрече приветствовали друг друга машинально поднимая вытянутую ладонь к козырьку головного убора. В освобожденных районах страны шли полным ходом восстановительные работы. Те, кто в годы военных испытаний были вынуждены прервать учебу снова садились за парты.

На финише сорок шестого года демобилизовался и я. А уже через четыре дня после возвращения домой с Дальнего Востока, сразу же, после октябрьских праздников, я направился во Втузгородок и переступил порог Уральского Индустриального института. Почему туда? Дело в том, что бывая в годы войны в пострадавшем от артобстрелов Ленинграде, а также в освобожденном Киеве и других населенных пунктах Украины, я серьезно задумывался на тему, сколько времени, средств, сил и энергии требуется, чтобы вернуть этим населенным пунктам довоенный привлекательный вид. Рождалось и желание принять в этом и личное участие. В первый же послевоенный год, еще будучи в армии военным фельдшером, то есть медиком, я активно помогал полковому инженеру переустраивать здание клуба своей воинской части.

Директор Уральского индустриального института Аркадий Семенович Качко принял меня без задержки. Он очень уважительно относился к "отечественникам", как он называл участников войны, и верил в них. Своего секретаря он просил демобилизованных фронтовиков в приемной не мариновать, а сразу докладывать ему. Стоило мне робко переступить порог его кабинета, как из-за стола вышел невысокого роста, коренастый, плотного телосложения мужчина, встретил меня посреди кабинета и вытянув руку пригласил к столу. На просьбу принять меня в институт, тут же без бюрократизма ответил положительно и, позвонив на стройфак, просил определить учебную группу и подготовить приказ о зачислении. Зачисляли "отечественников" в тот год без вступительных экзаменов, достаточно было приложить к



заявлению аттестат зрелости за десятилетку. Была такая местная кратковременная льгота.

Подобный внимательный прием был оказан и на строительном факультете заместителем декана Еленой Владимировной Ворониной. Без какой-либо раскачки, в тот же день я уже присутствовал на первых для меня лекциях.

Группа С-155, в которую меня включили, по составу своему была представительной, на многих были выцветшие военные гимнастерки. Среди первых моих "однокашников" были Михаил Постников, Павел Исаев, Дмитрий Куплевацкий. Старостой группы был Василий Ярьско. Якова Перельмутара избрали секретарем факультетской комсомольской организации. Представляя меня группе, Ярьско просил меня не стесняться, если потребуется помощь, зная, что свой первый учебный год я начал с двухмесячным опозданием.

Помню, во время перерыва между лекциями я перекуривал в коридоре у окна. Ко мне подошел невысокий седенький худощавый мужчина весьма интеллигентной внешности. Попросив прикурить от моей папиросы, он спросил:

- Вы "отечественник"? Хотя... это видно по медали на вашем кителе. В какой группе учитесь? Архитектурой не интересуетесь? - и не дожидаясь ответа, добавил, - если надумаете заниматься в студенческом научном кружке по изучению истории архитектуры, то приходите, - и он назвал дни, время и место занятий.

Мой новый знакомый оказался не только руководителем кружка, но и заведующим кафедрой архитектуры, профессором Бабыкиным Константином Трофимовичем. Волею судьбы мне посчастливилось общаться с ним более десятка последующих лет.

Глубоким знанием истории архитектуры, а также своей коммунибельностью и простотой в общении, он с первой же встречи завоевал мои симпатии. Задерживаясь после занятий в кружке Константин Трофимович с большим интересом расспрашивал откуда я приехал, какую школу окончил, где призывался на военную службу и служил, в каких городах приходилось бывать? Каково же было взаимное удивление, когда в числе других городов я назвал Иркутск, Свердловск, Пермь, Киев - города хорошо знакомые обоим не понаслышке. Мы легко понимали в беседе друг друга. В Иркутске и Свердловске я учился в школе, в Перми и Киеве служил в военные годы. Он же в Перми, еще на рубеже веков окончил Алексеевское реальное училище, а затем в Киеве получил архитектурное образование. В годы Гражданской вой-

ны судьба забрасывала его в Иркутск, а Свердловску он отдал всю свою зрелую творческую жизнь. Узнав, что мои родители работают на железной дороге, он поведал, что тоже многие годы работал в Управлении железной дороги и даже причастен к проектированию и строительству многих объектов для транспорта.

Впереди же меня ожидали нелегкие испытания. Мне предстояло, за вдвое укороченные сроки, догнать своих товарищей в учебе. К январю я был готов сдавать свою первую, зимнюю экзаменационную сессию. И я ее сдал вместе с группой и сдал успешно, без троек. Но, даром мне это не прошло. Умственное перенапряжение сказалось на моем здоровье и я заболел. Врачи настаивали на перерыве в учебе. Своей бедой я поделился с Константином Трофимовичем. Он, по-отечески, утешил меня:

- Не отчаивайтесь, молодой человек. Это даже хорошо. Подлечитесь, отдохните, а осенью приходите поступать на архитектуру. - Так я впервые узнал о возможном предстоящем открытии на факультете новой, архитектурной специальности.

Поправив здоровье, а также поработав три месяца в Свердловской нормативно-исследовательской станции одного из строительных трестов железнодорожного ведомства, я снова возвратился на стройфак. После сдачи конкурсного вступительного экзамена по рисунку был зачислен на первый курс новой, архитектурной специальности.

Наша учебная группа С-164 была укомплектована полностью. В ее составе из двадцати пяти человек десятеро прошли по опаленным войной фронтовым дорогам. Сегодня, в дни шестидесятилетия со Дня Победы, назову всех поименно: Анатолий Андреичев, Юрий Владимирский, Сергей Григоров, Геннадий Елагин, Юрий Злобин, Марк Коханов, Михаил Поликанов, Михаил Селиванов, Федор Стриганов и Виктор Чемякин.

Пришли учиться и работавшие в годы войны на оборонных предприятиях Федор Куриный и Владимир Прилишко. Со средним техническим образованием были зачислены Владимир Десятков, Игорь Щепкин и Анатолий Попов. Остальные еще вчера были школьниками-десятиклассниками. Учились с нами и два иностранца - корейцы Ли-Хен и Син-Сун-Ген. Девочек было только шестеро. Естественно, возрастной разброс группы был большой - десять лет. Те, кто пришли из школы, имели свежие знания и натренированную память, учиться им было легче. Старшим же расчетно-инженерные предметы, давались труднее: сказывался вынужденный перерыв в учебе, подзабыта физико-математи-

ческая база данных. Но, тем не менее, в учебе они были как на производстве. - упорства в достижении поставленных целей им было не занимать. И этому нам помогал прекрасный педагогический коллектив. Вот о нем-то мне и хочется вспомнить поподробнее.

Первым, с кем знакомился каждый пришедший поступать на стройфак, была, конечно, заместитель декана Елена Владимировна Воронина. Это исключительно отзывчивая женщина. Она была прекрасным организатором учебного процесса на факультете, отлично знала каждую учебную группу, ее состав, ее запросы. Каждый студент обращался к ней с любым вопросом, как к родной матери. Никого без внимания она не оставляла, все проблемы общие или личные решала быстро, без суеты и нервозности. Наоборот, если к ней приходил кто-либо в возбужденном состоянии, она находила к нему слова сочувствия и помощи. Успеваемость каждого студента у нее всегда была на учете. Интересно, на ее столе в деканате стояла фигура коня каслинского литья. Кто-то отвинтил и убрал от коня его хвост и на место хвоста повесил табличку "Долой хвосты". Это символически напоминало каждому о необходимости следить за своими успехами в учебе.

Рисунок у нас вела старший преподаватель Александра Петровна Родионова - замечательная художница и прекрасный методист. Занималась она с нами самозабвенно, не считаясь со временем. Мы сравнительно быстро освоили ее методику построения рисунка путем многократной сверки своей работы на ватмане по положению трех точек в натуре. Рекомендовала она нам также проверку на рисунке угла наклона линий, соединяющих две характерные точки натуры к мысленной вертикали или горизонтали. Объем на рисунке она учила выявлять штриховкой, а не пятном, как этому следовал другой наш педагог этого же предмета, профессор Бершадский Юлий Рафаилович. Несмотря на то, что в жизни он преуспел больше своей коллеги, был Заслуженным деятелем искусств Украины, мы больше тяготели к выявлению объемов штрихом. Не совсем удобно признаваться, но были даже случаи, когда для выполнения рисунка интерьера мы выбирали себе место недоступное для проверки Юлию Рафаиловичу, возраст которого клонился тогда уже к восьмидесяти. Работали с нами и преподаватели-совместители художники Г.А. Мелентьев и А.П. Охлупин.

Если Бершадский и Родионова учили нас владеть главным образом, карандашом, то Георгий Александрович и Аркадий Пет-

рович обучали нас живописному мастерству в цвете. Должен сказать, что эти уроки уже были посложнее и не всякому они давались одинаково. Если студентам Чемякину, Оборину, Щепкину и некоторым другим было что показать, то я лично испытывал большие затруднения, так как оказалось, что с цветовосприятием у меня выявились отклонения от нормы. Возможно, что я был в этой беде не одинок, но все же старался этот недуг преодолевать.

Математику нам давал доцент С.В. Дудин. Предметом своим Сергей Владимирович владел хорошо, правда, иногда с причудами, что было связано с его преклонным возрастом. Во всяком случае, минимум необходимых знаний по математическому анализу, дифференциальному и интегральному исчислениям мы от него получили.

Особенно теплые воспоминания у нас остались о доценте Соколове. Вел у нас Всеволод Михайлович теоретическую механику. Его методика отличалась от методики других педагогов. Он постоянно интересовался понятно ли нам он излагает материал. И достаточно было нашей малейшей заминки с ответом, хотя бы части группы, как он снова и снова объяснял изучаемую тему урока, но не механическим повторением ранее произнесенных фраз, а искал каждый раз иной подход, объяснял с других позиций. И это, безусловно, имело успех. Мы были очень благодарны ему за тактичность в обращении, большую выдержку, доброжелательность к нам и приветливость. Позже мы узнали, что он тоже прошел дорогами войны, был даже начальником штаба одного из войсковых соединений, штурмовавших Берлин.

В подготовке кадров специалистов в любом вузе много внимания уделялось марксистско-ленинской теории, политэкономии и философии. Дисциплины эти нам преподавали доценты К.М. Мкртчян, В.В. Покровский и другие. Прошло с тех пор более полувека, но мы до сего дня помним утверждение Каро Мкртчяновича, что "марксизм-ленинизм не терпит зубровка". В силу его национального диалекта, так он произносил слово "зубрежка".

По иностранному языку группа делилась на подгруппы - английскую и немецкую. Но независимо от преподавателей, занимавшихся с нами в подгруппах, большое внимание к группе в целом мы постоянно ощущали со стороны заведующей кафедрой иностранных языков профессора Ольги Михайловны Веселкиной. В прошлом она была столбовой дворянкой и фрейлиной царской семьи. По своей родословной она была дальней родственницей М.Ю. Лермонтова по материнской линии.





Нач-к НТО СГП Абусова Н.Т.



Солтыс В.И., гл. арх. г. Н.Тагила



Дьяков В.Ф. – преектант НТО СГП

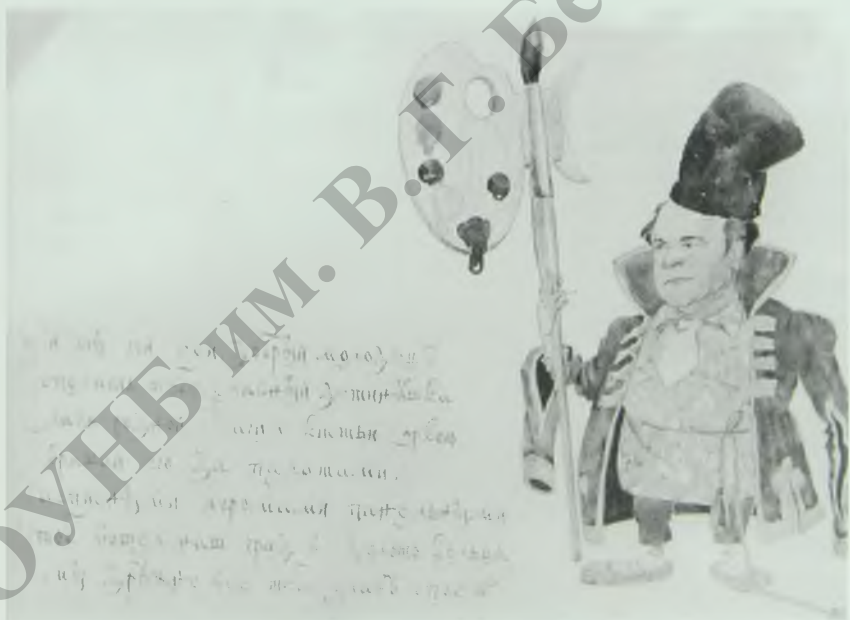
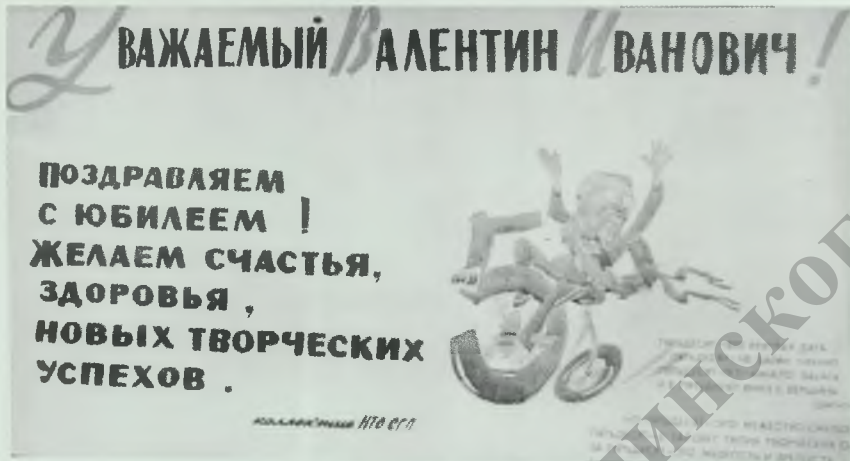

Творческая поездка (отпуск) по Золотому кольцу. 1972 г.  
Жданов А.И.



Нам очень хотелось  
тебя "привязать"  
К Тагилу на долгие годы  
Но где-то вперед нас  
Поставили штамп  
"ГОДЕН!"



слаймы  
ножки



Летчики - призывники из запаса



Вызов из НТО СГП Постоноговых Е. и Ю. на военные сборы. 1970 г.



Ольга Михайловна обладала огромной эрудицией, имела широчайший кругозор. Окончила она в Петербурге институт благородных девиц, слушала лекции в парижской Сорбонне, стажировалась в университетах Франции, Германии, Италии, много ездила по белу свету. Она встречалась со Львом Толстым, дружила с его дочерьми, встречалась с дочерьми А. С. Пушкина, внуками Ф. И. Тютчева и другими деятелями отечественной культуры. После революционных событий 1917 года она приняла сторону новой России и служила ей до последних дней своей жизни.

В год нашей учебы в институте Ольге Михайловне шел семьдесят пятый год жизни. Особенно чутко она относилась к студентам старшего возраста, прошедшим фронт или труд на предприятиях оборонного ведомства. Зная наши языковые трудности она делала нам скидку на половину по внеаудиторному чтению иностранной литературы: вместо 150 тысяч знаков в семестре, мы сдавали лишь 75 тысяч.

Рассказывала нам Ольга Михайловна о своих личных впечатлениях о памятниках архитектуры, увиденных ею за рубежом, а также в наших столицах.

Как-то собравшись на встречу Нового года на квартире у одной из наших сокурсниц и узнав, что этажом ниже живет Ольга Михайловна, мы спустились, чтобы поздравить ее с наступающим Новым годом, пожелать ей здоровья и извиниться за праздничную шумиху над ее квартирой. Она ответила нам взаимно и очень доброжелательно, а чуть позже прислала нам новогодний презент - торт и бутылку шампанского.

Очень запомнился нам преподаватель геодезии доцент Н. Н. Мазуров - исключительно грамотный геодезист-профессионал. Свою молодость он провел на изысканиях, в том числе в горах Сихоте-Алиня, где встречался со знаменитым ученым-этнографом и путешественником, исследователем Дальнего Востока Владимиром Клавдиевичем Арсеньевым. Николай Николаевич хорошо знал цену качеству работы, особенно, в геодезии и этого требовал от нас. Малейшая небрежность в работе, считал он, неточность, ошибка даже в сотые доли градуса, дает ощутимые отклонения на больших расстояниях. В качестве примера высокой точности он приводил строящуюся в тот год кольцевую линию Московского метрополитена. Проходчики подземного тоннеля, ведомые маркшейдерами, замкнули кольцо с отклонением оси всего лишь на несколько сантиметров при многокилометровой длине трассы. Или он же предлагал нам задуматься над тем,

что случится, если вертикальность высотных зданий, строящихся в Москве, не будет соблюдена.

Для геодезической практики группа делилась на бригады. В нашу бригаду входили студенты Стриганов, Владимирский, Чемякин, Десятов, Елагин и Щепкин. Работали мы с раннего утра и до заката солнца. Закончили первыми и сдали работу с первого предъявления. Из наших отчетных графических материалов Николай Николаевич сделал учебное пособие для других и, поместив в рамки под стеклом, вывесил в кабинете геодезии. В качестве оценки нашего труда он заверил, что заменит это пособие другим, если кто-либо сделает лучше. Мне привелось побывать в этом кабинете геодезии более двадцати лет спустя - наши работы были на прежних местах.

Упомяну еще доцента Пономарева И.И. Высокий, худощавый, в возрасте, близком к полсотни лет, с походкой заметно покачивающейся из стороны в сторону. Он нас знакомил с частями зданий или, как их называют, архитектурными конструкциями. А позже, на старших курсах он вел так же деревянные конструкции и консультировал курсовые и дипломные проекты. Иннокентий Иванович не признавал архитектуру без конструктивной сущности, ревностно подходил к архитектурным фантазиям студентов и композициям с арками, башнями, шпилями. Обычно, в курсовых проектах он задавал каждому расчет и конструирование столбов, фундаментов, перекрытий, перемычек. Но как только увидит, что студент изобразил в своем проекте купол, свод, эркер или еще что-то необычное, сразу же вписывал ему в задание расчет и детальную проработку именно этих конструктивных элементов. Он приучал нас к фантазиям реальным, а не облачным. Если захотел применить в проекте что-нибудь необычное - иди в библиотеку и почитай, как архитекторы прошлого решали эти проблемы. Он любил приводить в пример инженера А. Бетанкура, который еще в начале XIX века сумел найти прекрасное конструктивное решение перекрытия московского здания манежа, деревянными фермами пролета почти в пятьдесят метров, без каких-либо промежуточных опор.

Но вернусь в своих воспоминаниях к основной фигуре в период обучения на стройфаке. Первейшим нашим учителем был, конечно, Константин Трофимович Бабыкин. Именно благодаря его стараниям и неумной энергии мы получили реальную возможность стать в будущем архитекторами, созидателями основных материальных ценностей в населенных пунктах страны.

Сегодня юбилейный год 85-летие со дня рождения Уральского политехнического института совпадает с другим юбилеем - 125-летием со дня рождения его профессора К.Т. Бабыкина. Именно поэтому о нем хочется сказать несколько больше, чем о других.

Приехав в начале XX века в Екатеринбург молодой архитектор Константин Бабыкин начал здесь кипучую творческую деятельность и посвятил городу весь свой талант и мастерство зодчего. По его проектам в городе было построено новое здание железнодорожного вокзала станции Екатеринбург-I. Он ведет рабочее проектирование и архитектурный надзор за сооружением по проекту пятигорского зодчего В.А. Семенова здания нового городского театра, ныне оперы и балета. В те же годы он строит мануфактурный магазин купца Бардыгина, в котором сегодня размещается Музей изобразительных искусств по улице Вайнера, 11. Еще до революции Бабыкин завоевывает престижный приз в конкурсе на проект Делового клуба, ныне здания Филармонии, законченное строительством в 1926 году и архитектурно оформленное архитекторами Г.П. Валенковым и Е.Н. Коротковым. Завершает он и начатый до революции такой долгострой, названный в народе "Вавилонской башней", как здание нынешнего магазина "Пассаж". Он дарит городу такие свои произведения, как здание Дома культуры железнодорожников, признанное лучшим клубом по всей сети железнодорожных дорог страны, а также свое лучшее творение здание Управления Свердловской железной дороги, являющееся памятником архитектуры в нашем городе. Перед Великой Отечественной войной он, в соавторстве с другими зодчими, участвует в проектировании Главного учебного корпуса Уральского политехнического института. Перечисленные здесь объекты не исчерпывают всего объема творческих работ замечательного мастера.

Тесное общение К.Т. Бабыкина с проектными организациями и архитектурной общественностью убеждают его в остром голоде в архитектурных кадрах на Урале и в стране. При активной поддержке со стороны областных и городских партийных и советских органов, ректората Уральского индустриального института и Правления Свердловской организации Союза советских архитекторов, усилия Константина Трофимовича Бабыкина достигли желаемой цели.

**1 сентября 1947 года на стройфаке института была открыта архитектурная специальность. Эта дата стала днем рождения высшего архитектурного образования**

**на Урале, стройфак - его колыбелью, а Константин Трофимович -его основателем. В этом большая заслуга архитектора Бабыкина перед всем Уральским регионом.**

В становлении архитектурной специальности в УПИ профессору Бабыкину с первых же дней большую практическую помощь оказывали преподаватели возглавляемой им кафедры архитектуры В.В. Кавадеров, А.С.Трифонов, И.И. Пономарев, Л.Е. Бирюков, преподаватели кафедры графики А.П. Родионова, Ю.Р. Бершадский, Т.А. Ногин. Включились в активную работу и преподаватели-внештатники, ведущие архитекторы проектных организаций города Г.А. Голубев, С.В. Домбровский, П.В. Оранский, М.В. Рейшер, К.К. Никулин, А.А. Копылов, А.И. Лоскутов, С.А. Васильев, А.В. Десятков, Н.И. Жеманов, Э.Г. Кнауэр, О.М. Лауфер, П.Н. Злобин. В начале пятидесятых годов на кафедру приходят, окончившие аспирантуру, молодые кандидаты архитектуры Н.С. Алферов и Б.М. Давидсон.

Нам, студентам, нравились лекции Бабыкина по истории архитектуры, нравилась и та непринужденная обстановка, в которой проводились эти занятия. Вел он себя свободно, порою забывая, что находится на лекции. Ему ничего не стоило во время занятия достать из кармана свой любимый "Казбек" и закурить. Он мог собрать вокруг себя у преподавательского стола всю группу и дополнять свой рассказ показом иллюстраций памятников архитектуры в книжных источниках. Но, как правило, он старался заранее развешивать на доске таблицы и крупноформатные фотографии архитектурных произведений.

Помню, однажды, войдя в аудиторию он хотел повесить плакаты повыше, на гвозди, вбитые в верхнюю часть рамы доски, но достать не смог. - не позволял его невысокий рост.

- Позвольте, я помогу, - предложил один из рослых студентов, - Я выше Вас.

- Не выше, а длиннее, молодой человек, длиннее! - под дружный смех аудитории скаламбурил учитель. Причем, произносилось это с такой теплотой и дружелюбием, что обижаться на его остроты было просто невозможно.

Особенно интересны были его рассказы о памятниках мирового зодчества, виденных им лично. В молодости ему привелось побывать во Франции и Германии. В Париже на него неизгладимое впечатление произвели Собор Нотр-Дам, Триумфальная арка на площади Звезды, Дворцовый комплекс Лувра и, конечно, только что построенная Эйфелева башня. Делился он с нами и свои-



ми впечатлениями и о выдающемся памятнике немецкой готики - Соборе Святого Петра в Кёльне и берлинских зданиях Рейхстага, Брандербургских ворот и других. Его эмоциональные рассказы производили на нас такое впечатление, как будто в этих заграничных поездках мы были с ним вместе.

В том, что лучше один раз увидеть, чем семь раз услышать мы убедились позднее сами, когда для нас была организована ознакомительная практика по памятникам Москвы и Ленинграда. По месяцу в каждом городе мы изучали и зарисовывали лучшие памятники русского зодчества прошлого.

К сожалению, такие поездки требуют много времени и их не втиснешь в учебную программу, да и не позволяли финансовые возможности института. И тем не менее позже мы всей группой сумели осуществить и местный вояж в нижний Тагил, где познакомились, как с памятниками старого уральского промышленного зодчества, так и с только что построенным по проекту архитектора В.В. Емельянова Дворцом металлургов НТМК.

Но основным источником наших знаний оставалась книга. Надо сказать, что наш учитель К.Т. Бабыкин очень любил книгу, собрал богатую личную библиотеку по искусству и архитектуре. Собирал он ее по крупицам всю свою жизнь. Среди его книг были и раритетные издания. Показывая нам одно из редких малотиражных римских изданий, богато иллюстрированное произведениями классиков мировой архитектуры он задал нам вопрос на засыпку:

- Как вы думаете, во что мне обошлось приобретение этой книги? - и видя, что мы молча пожимаем плечами, сам же ответил - Три отреза на костюмы.

Константин Трофимович не делал запретного плода из своей собственности. Он попросил нас помочь ему перенести его личную библиотеку из дома на кафедру. А лаборантке кафедры Галине Васильевне Кирст поручил разрешать студентам пользоваться его книгами при первой же необходимости.

Как-то, держа в руках две книги по истории архитектуры, написанные одна Н. Бруновым, а другая О. Шуази, спросили какая из них лучше. Последовал ответ:

- Обе полезные. И запомните, любезные коллеги, вредных книг не существует, если их, конечно, читать с умом, анализировать и делать из прочитанного правильные выводы. Брунов описывает памятники с архитектурно-художественных позиций и дает исторический аспект, а Шуази блестяще трактует конструк-

тивную сущность архитектурных сооружений. Обе книги, как бы дополняют одна другую.

Константин Трофимович организовал нам экскурсию в институтскую библиотеку, познакомил нас с ее заведующей А.Н. Никифоровой. Анна Никифоровна, старая большевичка с 1910 года, лично знавшая и встречавшаяся в Поронино с В.И. Лениным, произвела на нас хорошее впечатление. Она познакомила нас с книгохранилищем и абонементом и любезно пригласила занять свое место в рядах активных читателей.

Нас поражала универсальная эрудиция Бабыкина, его начитанность, поистине энциклопедический кругозор. С ним можно было говорить на любую тему. Он мог неожиданно спросить нас, читали ли мы, например, Виктора Гюго или Николая Гоголя?

- А причем здесь Гюго и Гоголь? Ведь они литераторы, а мы говорим сейчас об архитектуре, - недоумевали мы.

- Вы все же почитайте, как Гюго описывает изучаемый нами Собор Нотр-Дам в романе "Собор парижской богородицы" и обратитесь также к Гоголевским арабескам "Об архитектуре нашего времени" - и тут же с пафосом процитировал по памяти: "Архитектура - тоже летопись мира: она говорит тогда, когда уже молчат и песни и предания, и когда уже ничто не говорит о погибшем народе".

Нам было стыдно, что имея дома сочинения замечательного классика русской литературы, мы до сего времени не удосужились прочесть названную им статью.

Константин Трофимович умело, с высоким тактом сочетал равенство всех студентов в правах и обязанностях с индивидуальным подходом к каждому из них. У него не было избранных студентов-любимчиков, которых бы он опекал особо, ни опальных. Ему мы были дороги все и он старался "выковать" мастера архитектуры из каждого. Но жизнь есть жизнь и не все дошли до желанного финиша. Были и оставившие учебу по материальным и другим причинам или переведенные в другие подобные вузы страны. Константин Трофимович бережно хранил в записной книжке фамилии, сдавших вступительные экзамены по рисунку, но не прошедших по конкурсу. Ими он восполнял позже естественную убыль в группе. Это позволяло принятую при зачислении на первом курсе наполняемость группы довести до выпуска в 1953 году.

Бабыкин не только всем благоволил, но и по-настоящему требовал серьезного отношения к учебе от каждого. Тем, кто оказывался недостаточно подготовленным к уроку он советовал:

- А вы, милейший, к разговору не готовы, позанимайтесь-ка еще! - и рекомендовал соответствующее пособие, а некоторое время спустя интересовался - Ну-ка, молодой человек, что вы тут нашли для себя любопытного?

Требовал он от нас не только устного ответа на вопрос, но и графических зарисовок в блокнотах и альбомах небольшого формата тех памятников или их фрагментов, которые задержали наше внимание. Так он следил за развитием наших творческих вкусов.

Но не все шло безмятежно: Архитектурная специальность в те годы находилась в номенклатуре искусствоведческих вузов, а УПИ - был в ведении Министерства черной металлургии СССР, для которого архитектурные кадры не имели производственного интереса. Это чуть не привело к печальному исходу. Еще на начальной стадии нашей учебы, вместо того, чтобы обеспечить открытую в Свердловске архитектурную специальность учебными планами, программами и пособиями Министерство чуть не закрыло специальность, не дав ей подняться. Константин Трофимович поделится бедой со студентами, а те незамедлительно обратились к работнику ЦК КПСС, находившемуся в служебной командировке в Обкоме партии. Все это позволило вовремя поправить ведомственных чиновников.

*Так, было спасено высшее архитектурное образование на Урале.*

Формализма в образовании Константин Трофимович не допускал. Даже в экзаменах он видел не самоцель, не подведение итогов изучаемого курса, а продолжение процесса обучения. Ему ничего не стоило, например, на экзамене по своему предмету, а читал он нам историю архитектуры, разложить на столе экзаменационные билеты вверх текстами и предложить студентам выбирать. Каждый экзаменуемый судорожно искал глазами, разумеется, билет полегче. Константин Трофимович заносил номер "вытянутого" билета в экзаменационную ведомость и просил лаборантку кафедры Галину Васильевну Кирст дать студенту нужную ему книгу. Не боялся он отлучиться из аудитории во время экзамена, оставив студентов наедине с экзаменационными билетами. Когда же приходило время держать ответ, он билет с вопросами откладывал в сторону и спрашивал совершенно другую архитектурную тему. Если студент возражал, то Бабыкин говорил:

- Ну это, батенька. Вы знаете. Во всяком случае должен знать, раз старательно готовились и смотрели пособие. Но, я думаю, что Вы не против получить более высокий балл?

Один из студентов, как то спросил:

- А можно ли при ответе держать перед собой листок, написанный при подготовке?

- Еще Петр Великий в конце XVII века, - ответил учитель, - издал Указ: "Господам сенаторам речь держать в присутствии не по писанному, но токмо своими словами, дабы дурь каждого видна была".

- Понял! - Бойко ответил студент и, без какой-либо обиды, спрятал шпаргалку в карман.

Бабыкин старался чаще отпраивлять нас к первоисточникам, к литературе, чтобы мы сами оценивали примеры и сознательно делали для себя выводы из увиденного. Работая над курсовым проектом небольшого общественного здания, я слишком увлекся лепным декором его фасада. Увидев это, Константин Трофимович с укоризной заметил:

- Вы, храбрый воин Великой Отечественной, а стены испугались, решили закрыть ее лепной мипурой. Не бойтесь стены, батенька, если хотите стать хорошим архитектором. Посмотрите еще раз работы русских зодчих Стасова, Старова и других.

Должен сказать, что Бабыкин был очень находчивым, за словом в карман не лез, реагировал на все с присущим ему юмором. Помню, как работая над другим своим курсовым проектом я готовил для покраски фасада здания светлую охру и хромовую зелень. Развожу эту акварель и пробую на бумаге. Вдруг слышу:

- И для чего Вы, молодой человек, готовите яичницу с луком? Узнав голос учителя и что он касается меня, я робко спросил:

- Может лучше сделать фасад сереньким?

- Что Вы! Что Вы! - с показным испугом воскликнул Константин Трофимович, - лучше сделать фасад привлекательным, но отнюдь не сереньким.

Институт в те далекие 40-50-е годы жил многогранной кипучей жизнью. Кроме занятий по расписанию студенты проявляли свои способности в художественной самодеятельности, спорте, научной деятельности и других формах. Я больше тяготел к Студенческому научно-техническому обществу (СНТО). СНТО стройфака руководил Пономарев Иннокентий Иванович, а председателем факультетского Совета был студент Валентин Шляпин. Активностью отличались студенты Владимир Суханов, Юрий Лукоянов, Алексей Лахтин, Головин, Казанцев и другие. Кружком истории архитектуры руководил Константин Трофимович Бабыкин. Учил он нас научно-исследовательскому подходу к



изучаемым вопросам, работе с книгой, периодической печатью, с каталогами в библиотеке, музеях, архивах, как систематизировать и обобщать полученные сведения. И даже как держать себя на трибуне и обращаться с нее к собравшейся аудитории. Короче говоря, делился с нами щедро всем, чем богат был сам. А знатоком истории архитектуры он был непревзойденным.

Прекрасно он знал историю застройки города, в котором живем. К 200-летию и к 225-летию юбилея Екатеринбурга-Свердловска он опубликовал очерки и выступал с ними на конференциях. В эту же тему привлек он и меня, тогда еще студента первого курса. Мои кружковые работы под его руководством были оценены благодарностями в приказах по институту и рядом грамот.

Спортом я увлекался значительно меньше, но тем не менее, помню многих спортсменов факультета, ряд лет державших первые места в эстафетах на приз вузовской многотиражки "За индустриальные кадры" и областной газеты "Уральский рабочий". Лучшими бегунами были студенты-строители Виталий Сисьменов, Юрий Лукоянов, Николай Русанов, Владимир Коптелов и другие. Болельщиками всегда были весь факультет и весь институт независимо ни от возраста, ни от ранга. Среди них всегда можно было видеть и директора А.С. Качко и профессора К.Т. Бабыкина и других.

Сегодня, после горбачевской перестройки в стране мы постепенно стали пренебрегать такой формой проявления общественного сознания, как проведение субботников для выполнения всеобщими силами и в короткие сроки тех или иных важных работ. В сороковые-пятидесятые годы традиции ленинских коммунистических субботников были сильны. Обстановка в такие дни была праздничной, вывешивались транспаранты и лозунги на кумаче, играла музыка. Помню, территория перед главным учебным корпусом после его сооружения еще имела неблагоприятный вид, из земли возвышались горы естественных геологических пород. Мы их долбили ломом, кирками, кувалдами. Обломки отвозили тачками и уносили на носилках. Участвовали все, включая и преподавателей. Такие старички, как К.Т. Бабыкин, И.Н. Чистяков тоже приходили и хватались за лопаты и метлы. Но мы их "обезоруживали" поблагодарив за моральную поддержку нас и желание нам помочь. Работать было непросто, скала поддавалась плохо. Наконец-то в один из годов у нас на площадке появился экскаватор марки "Марион". Работа пошла значительно быстрее. И вот на митинге по окончании уборки скалы студенчество при-

няло решение - присвоить экскаватору имя "Почетного студента Марион".

Мои воспоминания будут неполными, если не упомянуть проходившую в стране 1951 году кампанию укрупнения сел и создание, так называемых, агрогородов. Инициатором их был, как вы уже догадались, "знаток" сельского хозяйства Н.С. Хрущев.

Строительный факультет оперативно откликнулся на это движение и принял решение оказать помощь селу. Для этого были созданы бригады, каждая из трех студентов: архитектора, строителя и водоснабженца, под общим руководством одного из преподавателей. Мне привелось со строителем Николаем Князевым и водоснабженцем Иваном Великодным под руководством доцента Николая Алексеевича Карташова выехать в села Смолино и Катарач Буткинского района и там на месте разрабатывать планировку укрупненных колхозов имени Сталина и имени Молотова.

На месте нас обеспечили исходными материалами и геодезической подосновой. Работали самозабвенно от зари и до темна. Дни были тогда короткие, январские. Солнце восходило в восемь-девять и опускалось за горизонт в пять вечера. По вечерам использовались и электрические и керосиновые лампы.

Когда же вынесли проект на обсуждение колхозным собранием, возникла непредвиденная ситуация. Каждая деревня старалась быть максимально гостеприимной, приглашала другие отделения колхоза к себе, сама же сниматься со своих насиженных мест не собиралась. И не уговоришь.

- Где родились, там и помирать будем! - Решительно заявляли они.

Случайно оказавшиеся на собрании младшие школьники, ожидавшие для себя большую пользу от сселения, пытались воздействовать на старших.

- Цыц! - Одергивали их старики. - Кыш отсюда! Яйца курицу не учат!

Учат! Учат! - кричали дети, - Особенно, если курицы глупые!

Осуществление же проектов в натуре было уже делом самих колхозников и их районных властей. Мы свое дело сделали, проекты им передали. Позже стала ясна несостоятельность политики сселения сельских тружеников и отрыва их от места непосредственного землепользования. Наши проекты в своем подавляющем большинстве остались нереализованными. Но в тот год мы старались.

К сожалению, невозможно много десятилетий спустя охватить в воспоминаниях все стороны студенческой жизни. Это была золотая для молодежи пора. И из памяти она не сотрется. И пусть меня простят все, кто не увидел в изложенном выше того или иного имени, того или иного памятного случая.

*Г. Елагин, выпускник 1953 г.  
Май 2005 г.*

СОУНБ ИМ. В. Г. БЕЛИНСКОГО

## АРТИЛЛЕРИСТ, АРХИТЕКТОР, СТРОИТЕЛЬ БАМА

1942 год. Заканчивался первый год Великой Отечественной войны. Внутреннее и международное положение нашей страны оставалось сложным. Немецко-фашистские войска глубоко вклинились на территории нашей страны. Красная Армия в первые месяцы войны оказалась неготовой к отражению гитлеровских полчищ и вынуждена была повсеместно отступать неся огромные потери в живой силе и боевой технике. К декабрю 1941 года немецко-фашистские войска вплотную подошли к окраинам Москвы и вышли к берегам Волги, в районе Сталинграда. На Урале и Сибири, ценой невероятных усилий продолжалась восстановление и наращивание военного производства за счет перепрофилирования существующих мощностей и эвакуированных заводов из Москвы, Ленинграда и Донбасса, по выпуску вооружения и боевой техники.

Главным событием первого года войны была битва за столицу нашей Родины - Москву. Красная Армия отстояла Советскую столицу и нанесла тяжелое поражение самой мощной вражеской группировке на подступах к Москве. В ходе развернувшегося наступления были полностью освобождены Московская, Тульская области и ряд районов соседних областей.

Первая крупная победа под Москвой вселила надежду советских людей на перелом хода военных действий на фронтах Великой Отечественной войны, укрепила веру и неизбежность разгрома гитлеровской Германии и явилась новым стимулом массового героизма на фронте в тылу. Страна превращалась в единый военный лагерь. Проводилась массовая мобилизация взрослого и призывного населения.

В мае 1942 года я был призван в армию из Слободо-Туринского района, где я работал киномехаником. После двухмесячной подготовки в Еланских лагерях (под Камышиловом) на артиллеристов противотанковых орудий, в конце июля в составе 384 запасного стрелкового полка был отправлен на Западный фронт. С первого и до последнего дня пребывания на передовой находился в артиллерийской батарее 45 мм противотанковых орудий, в составе 40 гвардейского стрелкового полка, 2 гвардейской дивизии, 16-й армии (под командованием И.Х. Баграмяна). В задачу 16-й армии в составе которой находилась наша 11-я гвардейская дивизия и полк, входило не только не дать противнику вклиниться в нашу оборону (после поражения под Москвой), но и сво-



ими активными действиями, изматывая и уничтожая его живую силу и технику, переходить в наступление. Я принимал участие в боях при отражении атак и наступлений немцев в попытках взять реванш за поражение под Москвой, овладеть рекой Жиздра и крупным железнодорожным узлом Сухиничи в Калужской области, имеющих для немцев стратегическое значение для наступления на Москву.

В первый день пребывания на передовой, в бою за деревню Воробьевка в Калужской области, получил боевое крещение. Накануне наши войска дважды пытались овладеть деревней, выгодно расположенной на местности и оба раза безуспешно. Немцы оказывали отчаянное сопротивление, удерживая ее в своих руках. На следующий день, боясь повторной атаки, немцы с утра начали сплошной и минометный обстрел наших позиций, что в значительной степени сковало действия наших войск. Стояла задача - выявить огневые точки противника и к вечеру прямой наводкой подавить их огнем батареи. Выкатили орудия на огневые позиции и открыли огонь, но немцы засекли нас и открыли минометный огонь. Стрельбу пришлось прекратить.

Стали думать, как выполнить поставленную задачу. Командир взвода Жиглов предложил смелое решение: ночью, незаметно для немцев, выкатить орудия ближе к их окопам и на рассвете в упор подавить их огневые точки. Наметили огневые позиции и ночью незаметно установили на них орудия. Окопались. Наметили укрытия на случай внезапного обстрела. И, как только стало светать, из всех трех орудий внезапно открыли огонь по огневым точкам противника. Немцы не ожидали такого "нахальства" с нашей стороны и сначала не поняли, откуда ведется огонь, а когда разобрались и открыли ответный огонь, было уже поздно. Выполнив задачу, мы успели уйти в укрытие. Разрывы снарядов не причинили нам вреда. Вскоре началась атака наших войск, и после небольшой схватки у деревни, немцы были выбиты оттуда. Огнем своих орудий мы поддерживали атаку бойцов. Так закончились первые сутки пребывания на передовой. В этом бою, после выхода из строя наводчика, я заменил его. После поражения немцев развить наступление на Сухиничи и далее на Москву, части 16-й армии в сентябре 1942 года перешли к обороне, закрепляясь на достигнутых рубежах. Часть сил с Западного фронта тайно от противника срочно перебрасывались под Сталинград, с целью ликвидировать создавшуюся там угрозу. Перед войсками фронта была поставлена задача имеющимися силами

прочно удерживать занимаемые позиции обороны, постоянно держать противника под угрозой нанесения удара со стороны наших войск и этим самым не дать ему перебросить часть своих танковых и пехотных дивизий под Сталинград на помощь армии Паулюса.

Немцы боялись нашего наступления и оборонялись, ведя интенсивный и минометный огонь по нашим позициям круглые сутки. Противотанковые орудия нам все время приходилось выкатывать на открытые позиции и прямой наводкой подавлять огневые точки противника. Делать это надо было быстро и оперативно, иначе немцы тут же засекали нас и открывали минометный огонь, что часто приводило к потерям среди расчетов. На танкоопасных направлениях на ночь выезжали с пушками на нейтральную полосу линии фронта в танкоопасных проходах, окапывались и ждали возможного прохода танков противника. Перед рассветом возвращались обратно. Находясь в обороне, по дошедшей до нас информации мы с неослабным вниманием следили за развертыванием боевых действий под Сталинградом. Начавшееся в ноябре 1942 года победное наступление Красной армии завершилось окружением и пленением армии Паулюса. Вторая крупная победа Красной армии еще больше воодушевила нас, бойцов, на скорейший разгром немецко-фашистских захватчиков. 1943 год наши войска встретили, продолжая вести бои местного значения. Январь выдался холодным, с сильными морозами, от которых доставалось не только немцам, но и нам. Жилья практически не было. Деревни гитлеровцы при отступлении сжигали и разрушали. Поэтому блиндажи и землянки мы строили в лощинах и оврагах. Всем, кто находился на передовой, выдавали валенки, теплое белье, комсоставу даже полушубки. Очень радовались посылкам из тыла: Эти скромные подарки: варежки, носки, кисеты были дороже всего, напоминали о доме и воодушевляли бойцов на скорейшее изгнание врагов с родной земли. 22 февраля 1943 года, накануне юбилея Красной армии, после сильной артиллерийской подготовки с "катюшами", началось новое крупное наступление наших войск в направлении реки Жиздра и далее на Брянск. Взломав сильно укрепленную оборону противника, войска 16-й армии овладели несколькими населенными пунктами и сильно укрепленным пунктом Котовичи. С боями продвигаясь в сторону Брянска, наши войска встречали отчаянное сопротивление немцев остановить наше наступление, стараясь вернуть утраченные позиции. Ими в бой вводились от-

борные пехотные, эсесовские батальоны иногда с психическими атаками. Вражеская авиация по 20-30 пикирующих бомбардировщиков, с диким завыванием сбрасывала свой смертоносный груз на наши позиции. Однако наши части продолжали развивать успех, отражая контратаки врага. Не выдержав нашего натиска, немцы спешно отходили, оставляя один опорный пункт за другим. Наша дивизия во взаимодействии с соседними дивизиями при поддержке танков в конце февраля вышла к реке Ясенок и опорному железнодорожному пункту Нолики. В марте 1943 года на 15-й день наступления при подавлении огневых точек противника в населенном пункте Нолики, я был тяжело ранен в ногу и выбыл из строя. 11-я гвардейская дивизия в составе 16-й армии продолжала двигаться в направлении Брянска и Орловско-Курской дуги. Не раз приходилось встречаться с танками противника в сопровождении автоматчиков, вести огонь по ним. Однажды вражеские танки появились неожиданно из-за кустарников, обошли нас сбоку и двинулись на батарею. Времени на обдумывание не было. Необходимо было быстро развернуть орудия в сторону танков и открыть огонь, пока они еще не обнаружили нас и не открыли огонь. Один из танков, медленно поворачивая башню выстрелил по батарее. Снаряд пролетел над нами и разорвался в нескольких десятках метров от огневой позиции. Все делалось молниеносно. Развернув орудия и зарядив их бронбойными снарядами, мы прямой наводкой выстрелили по танкам. Один из снарядов попал в танк, и он встал. Немного погодя из него повалил дым. В это время раздался оглушительный взрыв. Снаряд разорвался рядом. Взрывной волной меня отбросило в сторону, и я ударился обо что-то твердое. Тяжелое ранение получил командир орудия. Но пушки продолжали стрелять. У второго танка заклинило башню и он, стреляя куда попало, начал пятиться назад, развернулся и вместе с третьим танком скрылся за кустарником. Но там их добились ПТРовцы. Немецкие автоматчики, видя, что танки подбиты и уходят, начали отходить сами. Атака была отражена. После этого боя я стал командиром орудия в звании гвардии сержанта и был им до конца нахождения на передовой. Так, в боях, проходил день за днем, выполнялась тяжелая, изнурительная работа, связанная с постоянной опасностью для жизни. Семь месяцев войны достались на мою долю. Смерть не раз заглядывала в глаза. За это время погибли и вышли из строя многие боевые товарищи. Контузия в голову и тяжелое ранение в ногу не прошли даром и нет-нет да и напоминают о себе,

и чем дальше, тем больше. После ранения семь месяцев находился на излечении в госпиталях: в Москве, потом в г. Воткинске. Было сделано три операции. В сентябре 1943 г. после выздоровления был выписан из госпиталя и там же, пройдя медкомиссию, направлен на учебу во 2-ое Московское пулеметное училище. Летом 1944 года из-за осложнения с ранением был освобожден от занятий и продолжал служить в училище до конца 1945 года. После демобилизации был на Украине, в Крыму, на Кубани. Везде, особенно на Украине, видел огромные разрушения, которые принесла нашей стране война. Все это надо было восстанавливать и строить заново. А для этого, кроме финансовых капиталовложений и материальных ресурсов, потребуется огромная армия рабочих рук и квалифицированных специалистов-строителей. Я уже тогда понял, что надо учиться и приобретать строительную специальность. Приехал на родной Урал и в апреле 1946 года поступил работать на радиозавод в г. Артемовске. Без отрыва от производства вечером учился в школе рабочей молодежи. Получив среднее образование и аттестат зрелости, в 1947 году в Свердловске сдал экзамены в Уральский политехнический институт имени С.М. Кирова и был зачислен студентом на строительный факультет по специальности "Архитектура", который закончил в 1953 году, в числе первого выпуска архитекторов на Урале. В том году был направлен на работу в Уральский Государственный проектно-изыскательский институт "Уралгипротранс". Работал в должности архитектора, руководителя бригады, главного архитектора проектов, начальника архитектурно-строительного отдела (с 1964 по 1970 гг.) За время работы в институте при личном участии были разработано и осуществлено строительство многих проектов жилого и общественного назначения, ряд крупных жилых кварталов и микрорайонов в Свердловске, городах и поселках городского типа Свердловской области, а также при станциях новых железнодорожных линий: Решеты-Богучаны в Красноярском крае (пос. Чунояр, Богучаны и др.), Новосергеевская-Пугачевск (в Оренбургской области), Байкало-Амурской магистрали (на востоке страны - поселки Тунгала, Дугла, Кувикта, Хорогочи). За создание выразительного архитектурного облика жилых поселков БАМа, Кувикта и Хорогочи, строительство которых осуществлялось трудящимися Свердловской области (1975-1984 гг.) был награжден медалью "За строительство Байкало-Амурской магистрали" и Почетной Грамотой Госстроя РСФСР. При освоении целинных земель были запроект-



**Проект №1**  
**Малая архитектурная форма**  
**(линейная графика, отмывка)**

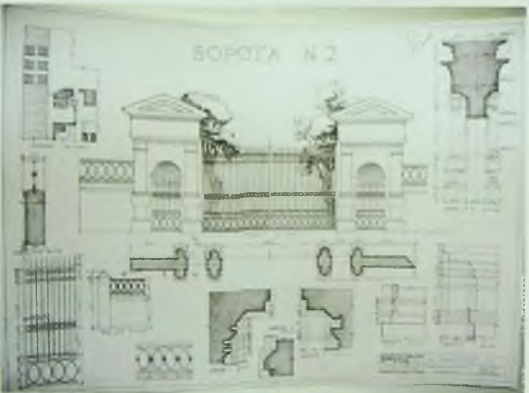
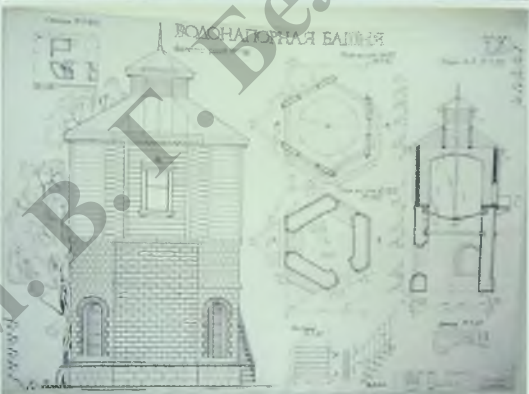
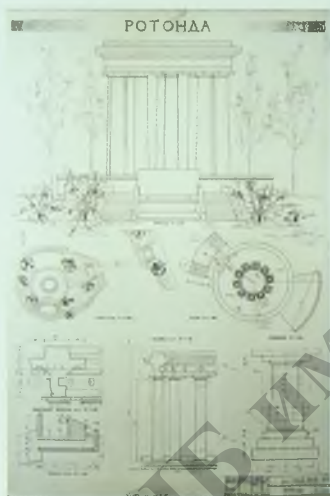

Проект №2  
Памятник архитектуры (цветная отмывка)



Фасад



Перспектива

**Проект №3**  
**Детское игровое пространство**



**Проект №4**  
**Выставочный павильон**

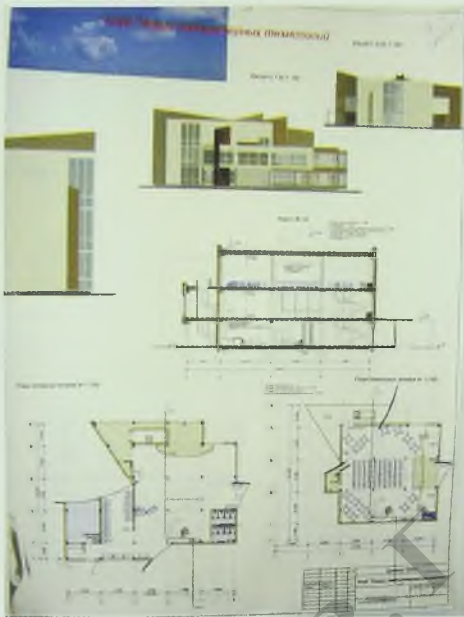

СОУНЬ ИМ. В.И. БЕЛИНСКОГО



тированы и построены ряд крупных жилых поселков, в том числе Щучинский и Кировский. Работая начальником архитектурно-строительного отдела, осуществлял руководство проектированием и строительством жилых и общественных зданий в Свердловске, Перми, Оренбурге, Кургане, Бузулуке и др. В 1984 году за долголетний труд был награжден медалью "Ветеран труда" и по возрасту вышел на пенсию, но еще в течение 12 лет продолжал работать в Архитектурном институте (ныне "Уральская государственная архитектурно-художественная академия"). В Институте принимал участие в подготовке архитектурных кадров и проектировании ряда творческих работ на кафедре. С 1987 по 1995 год по совместительству сотрудничал с творческой архитектурно-проектной мастерской "Свердловскархпроект" (в дальнейшем "Екатеринбургархпроект"), выполнив целый ряд проектов: пионерский лагерь "Радуга" на Шитовском озере, проект микрорайона в городе Серове, рабочие проекты жилых домов, проект реконструкции жилого поселка геологов Новоалексеевка, служебный корпус Среднеуральского УВД в г. Екатеринбурге и другие. Многие из перечисленных объектов построены или находятся в стадии завершения строительства. Член Союза архитекторов России с 1956 года. Принимал участие в конкурсах: на проектировании памятника воинам Уральского добровольческого корпуса на Привокзальной площади в г. Екатеринбурге (в соавторстве, третья премия), на размещение мемориального комплекса боевой и трудовой славы Среднего Урала в годы ВОВ в г. Свердловске (1984 г., в соавторстве, поощрительная премия); на разработку проекта-идеи вокзала на 10 тысяч пассажиров, в комплексе с автовокзалом, воинским залом и гостиницей в г. Комсомольск-на-Амуре (1985 г., в соавторстве, вторая премия). С сентября 1995 года - на пенсии, имею 2-х взрослых детей, 2-х внуков.

*Стриганов Федор Петрович  
Выпуск 1953 г. (Староста группы)*

## АРХИТЕКТУРА И ВЛАСТНЫЕ СТРУКТУРЫ

Родился в 1930 году. После окончания Уральского политехнического института в городе Свердловске в 1954 году изъявил желание работать на своей Родине в Тюменской области, где загорялся Западно-Сибирский нефтегазовый комплекс.

В 1960 году решением Тюменского облисполкома был утвержден заведующим отделом строительства и архитектуры, главным архитектором Тюменской области, и председателем правления Тюменской областной организации Союза архитекторов СССР.

Вспоминается первая встреча с секретарем обкома КПСС по промышленности А.К. Протозановым. Закладывали фундамент здания Дома Советов на центральной площади города Тюмени. Я тогда работал главным архитектором и главным инженером местного проектного института. На стройке встретились с А.К. Протозановым, посмотрел он на фундамент здания, подзывает к себе прораба стройки, сам лично шагами со стороны каждого торца здания отмеряет еще по 6 метров и говорит: "Вот такой длины будет здание Дома Советов". Я говорю: "Александр Константинович, ведь здание проектировалось соразмерно и масштабно находящимся с другой стороны площади зданию обкома КПСС, которое должно главенствовать в ансамбле, к тому же скульптурная композиция, завершающая центр здания, окажется несоразмерно мелкой". Он говорит: "И это поправим".

А когда строительство здания Дома Советов завершалось, он потребовал увеличить объем здания обкома КПСС, разместив за ним симметрично высотные точечные здания, обогатив застройку площади. В общем, в итоге получили дополнительные рабочие площади в здании Дома Советов и обогатилась архитектура центральной площади г. Тюмени.

Разумеется, вся проектно-сметная документация в короткий срок была уточнена институтом, и стройка ни на один день не прекращалась.

В Тюмени на базе судостроительного завода А.К. Протозанов организовал производство нефтеналивных танкеров, естественно по разрешению правительства. Именно эти танкеры по рекам Ковде, Туре, Тоболу доставляли первую нефть на Омский нефтеперерабатывающий завод и по железной дороге на другие заводы страны, дав чиновникам "понюхать" первую сибирскую нефть и выбить у маловеров сомнения, "а есть ли вообще нефть в Сиби-

ри". А тот, кто критиковал К. Протозанова за создание нефтяных танкеров в городе Тюмени, проглотили пилюлю. Решив свои задачи, освободившиеся суда незамедлительно разошлись "на-расхват" по всей Сибири. Он решил в правительстве заявить о прекращении строительства Нижнеобской ГЭС в г. Салехарде, водохранилище которой затопило бы большинство месторождений нефти и газа, заблокировало бы развитие затаежной Сибири.

Вот таков А.К. Протозанов - могучий человек, Пётр I в Сибири.

В 1960 г. избранный председателем Тюменского исполкома, он ввел в штат новый отдел по делам строительства и архитектуры. Главным архитектором Тюменской области был утвержден В.А. Бешкильцев.

В 1963 году в стране были созданы промышленные и сельские обкомы КПСС и облисполкомы, первым секретарем промышленного обкома был избран К. Протозанов, сельского обкома КПСС Б.Е. Щербина.

При обратном воссоединении обкомов КПСС верху высказывались рекомендации о приоритете сельских руководителей, и первым секретарем объединенного обкома КПСС был избран Б.Е. Щербина, А.К. Протозанов - вторым секретарем по промышленности. В 1969 году А.К. Протозанов был избран первым секретарем Восточно-Казахстанского обкома компартии Казахстана, в г. Усть-Каменогорск.

С Б.Е. Щербиной я впервые встретился в начале 1961 года, когда он прибыл в Тюмень с должности второго секретаря Иркутского обкома КПСС и был избран первым секретарем Тюменского обкома КПСС. Первый секретарь в возрасте 42 лет - это, конечно, бывает не так часто. Но это было оправдано: умный, эрудированный, дипломатичный, хорошо входит в контакт с людьми, имеет хорошую практику партийной работы. Он заканчивал Харьковский железнодорожный институт, и имея профессиональную подготовку, быстро ознакомился с хозяйством области. Но по вопросам градостроительства и архитектуры с ним сразу обозначилась дистанция.

Не могу не вспомнить интересный случай. Как-то я вернулся с очередного пленума Союза архитекторов СССР, который проходил в Прибалтике. Прибалты были неутомимыми прогрессистами и смело внедряли новое в застройку, в архитектуру.

Приехал я в Тюмень и сразу направил в газету "Тюменская правда" хвалебную статью об архитектуре Прибалтики, а закон-

чил статью тем, что мы не развиваем стройиндустрию, не строим заводы крупнопанельного домостроения, не расширяем производство отделочных материалов и т.д.

На бюро обкома КПСС Б.Е. Щербина поднял вопрос - что же это выходит, мы ничего не делаем в строительстве? А ну пригласите Бешкильцева, что он тут пишет.

Секретари засуетились, помощники забегали - нет В.А. Бешкильцева, докладывают: он на севере. Встает А.К. Протозанов и говорит: "А в чем В.А. Бешкильцев не прав? Все, что он пишет - так и есть". В общем очередное "линчевание" не состоялось.

Если в целом проследить историю развития архитектуры, то властные структуры всегда выступали соавторами идей архитекторов, а иногда и полностью их подменяли. И это еще раз подтверждается на примере работы выпускника УПИ 1954 года Бешкильцева В.А.

*Бешкильцев Владимир Аввакумович  
Выпускник УПИ 1954 г.*



## ПРОЕКТАНТ В СВЕРДЛОВСКЕ - ДИРЕКТОР В ЧЕЛЯБИНСКЕ

После окончания института (1956) получил предложение остаться на преподавательской работе в УПИ, а также предложение Челябинского Политехнического Института, где в то время зарождалась архитектурная специальность; однако, я избрал "живую работу" архитектора-проектировщика и в течение трех лет трудился в Свердловском "Типромезе".

Проживали мы с женой на частной квартире (не благоустроенной), снимая тесную комнатку, поэтому приняли предложение Челябинского Облпроекта, где получили благоустроенную двухкомнатную квартиру.

В Облпроекте, впоследствии слившимся с горпроектом и преобразованном в "Челябинскгражданпроект" в должности ГАПа работал до конца 1968 года, в основном возглавляя специальную группу по проектированию театров - Магнитогорского драматического на 1200 мест и Челябинского драматического.

В 1969 году приглашен на должность главного архитектора Челябинского отделения Московского института "Союзкурортпроект" в дальнейшем отделение было преобразовано в Челябинский филиал "Союзкурортпроект" и я был назначен директором.

На каких бы должностях я ни был - (за исключением должности директора) никогда не включался в авторский состав, если сам лично не исполнял основные архитектурные чертежи-фасады, планы, основные разрезы, (за что меня нередко критиковали и, вероятно, справедливо).

Тем более это касается директорства, которое я считаю потерянным временем для активной творческой деятельности.

Вспоминаются казусные случаи. Помню с проектом театра драмы для Челябинска мы были на приеме у министра культуры СССР Е. Фурцевой. Прямая, нервная, пожав нам всем руку спросила: "Кто мы и с чем прибыли?" на ответ: "Архитекторы..." процедила: "Ах, архитекторы! - Жаль не дошли до вас еще руки!" (Дошли! Еще как дошли!!)

Очень много советов и экспертиз приходилось проходить в системе "Союзкурортпроекта". Многие оканчивались условием - к 10 утра предоставите исправленный по замечаниям проект - согласуем. Вот и сидели ночами и получали согласование.

Однажды в такой ситуации оказались с генпланом большой здравницы. Жили в гостинице "Россия", номер небольшой, сто-

ла нет. Недолго думая, сняли полированные двери с санузла и к утру с задачей справились.

Архитекторы - народ находчивый. В свое время профсоюзами (а "Союзкурортпроект" организация, подведомственная ВЦСПС) большое внимание уделялось семейному отдыху и пионерским лагерям санаторного типа.

Мы проектировали здравницы со спальными корпусами, номера в которых могли трансформироваться под семьи различного состава с необходимым санитарным оборудованием.

Пионерский лагерь санаторного типа - это сложный комплекс лечебно-оздоровительных, культурных, спальных, учебных и т.п. учреждений, где в зимнее время не прерываются школьные занятия для детей.

Мы выполняли такие лагеря: в городе Тюмени на 720 мест и в поселке Пестрецы ТАССР на 320 мест. Эти экспериментальные проекты легли в основу общесоюзных норм на указанный тип учреждений.

Ярцев Г.А.  
Челябинск, 17.05.05 г.,  
выпускник 1956 г. УПИ

## СУХАНОВО

Так часто мы переживаем заново  
Порывы творчества, часы прогулок, дружеских бесед  
В краю прудов, тенистых рощ, дубрав Суханово,  
Оставивших в душе неизгладимый след.

Оврагом под мостом пройдя к плотине,  
Окинешь взором всхолмленную даль,  
Здесь ива в три обхвата, словно на картине,  
Стоит повергнутая в вечную печаль.

Здесь спрятавшись под тиной прибрежных вод,  
Пронзительную тишину периодически нарушая,  
Ведут лягушки шумный хоровод,  
Надрывным кваканьем просторы оглашая.

А у ротонды под покровом ели,  
Порхая меж густых её ветвей,  
Выводит удивительные трели  
Пернатый вертуоз-волшебник соловей.

А молодая Амазонка  
Кувшин с водою, набранной в ключе.  
Струящимся из пасти лягушонка,  
Несёт, изящно подбоченясь, на плече.

Здесь за столом, по кругу размещенном в мавзолее,  
Под куполом трапез обильных отзвуки гулки  
А где-то в затерявшейся в глуши аллес,  
Две милые бабуси кормят белочку с руки.

Два истукана неизвестного творца (1)  
Вонзившись в даль незрячим оком,  
Бесменно стерегут покой дворца.  
Застыв в безмолвии глубоком.

Обняв полуротонду главного фасада,  
Литая лестница в ажуре чугуна  
Ведет в просторы зимнего задумчивого сада,  
Где окружают вас покой и тишина.

А в бильярдной до ночной поры  
По крытому сукном зеленым полю  
Укладывают в лузы сложные шары -  
Дуплеты, свояки и оберколы

Из бильярдной выйдя на балкон,  
Приятно удивишься, обратив свой взор,  
На в зареве горящий желтый крон  
Цветущих одуванчиков ковер.

Библиотека, каталог, читальный зал,  
Здесь каждый посетитель - интеллектуал,  
Маститый зодчий, гений и талант  
Сидит. Листая толстый фолиант.

Есть возле кошкиного дома монумент -  
Бетонный Кот с железными усами,  
Лишь колыхнет листвою ветерок, и в тот момент  
Блеснет игриво кот зелеными глазами.

Здесь к острым ощущениям охочий,  
Снимая в сауне груз мелочных забот  
Как будто заново рожденный зодчий,  
Нырять в глубь кристально-чистых вод.

Здесь увлекаются элитным видом спорта,  
Толпа болельщиков шумит у корта,  
А победителям классической триады (2)  
Вручаются заслуженно дипломы и награды.

Нередко встретишь тут друзей (обычно их бывает трое)  
Бредущих вдоль прудов к плотнике вниз  
Толкующих азартно о Госстрое  
И о коварстве министерских экспертиз.

Парой мне чудится, как князь Андрей,  
Смертельно раненый под сабель звон и топот конский,  
Здесь умирал в своем имении Волконских  
С тоскою озирая ширь родных полей.

Друзья мои! Нас всякий раз объемлет грусть,  
Когда опять переживаем заново  
Чудесную пору забвения - Суханово,  
Где окружает нас природа, именуемая Русь!

1. Две аллегии из огромных пней
2. "триада" - "пришел, увидел, победил"

Г. Ярцев  
Май 2005 г.



**АРХИТЕКТОРЫ  
НОВОГО  
ПОКОЛЕНИЯ**

**СОУНЬ ИМ. В. Г. БЕЛИНСКОГО**

## Казаков Петр Николаевич

Заведующий кафедрой архитектуры УГТУ-УПИ, кандидат архитектуры.

Родился в 1953 году в г. Свердловске.

В 1976 г. закончил Свердловский архитектурный институт. Работал в Свердловском архитектурном институте младшим научным сотрудником, ассистентом. Закончил очную аспирантуру Московского архитектурного института и в 1984 г. защитил кандидатскую диссертацию на тему: "Развитие планировочной структуры городов в условиях реконструкции производства. На примере городов Среднего Урала".

С 1985 по 1997 г. работал на кафедре "Архитектура промышленных зданий" старшим научным сотрудником, старшим преподавателем, доцентом.

С 1993 по 2000 гг. возглавлял проектную фирму АОЗТ "Эксергия". Под его руководством и при его непосредственном участии выполнялась разработка проектной документации объектов различной сложности: гараж на сложном рельефе на 1120 мест в г. Березники; реконструкция поселка № 51 в г. Лесном; интерьеры Орджоникидзевого Сбербанка в г. Екатеринбурге и многие другие.

С 2000 г. - заведующий кафедрой архитектуры УГТУ-УПИ.

С 1999 г. кафедра архитектуры УГТУ-УПИ после длительного перерыва вновь стала готовить инженеров-архитекторов. Проводится организационная и методическая работа по восстановлению традиций "Бабыкинской школы" и обучению студентов в соответствии с современными требованиями специальности: 291400 "Проектирование зданий" с квалификацией: "инженер-архитектор".

В 2005 г. состоялся первый выпуск новой специальности: 14 архитекторов по дневной форме обучения 5,5 лет и 10 инженеров-архитекторов после окончания архитектурного колледжа.

Руководил 10 дипломниками I выпуска 2005 г. Четыре дипломника от кафедры получили дипломы на I Всероссийском конкурсе дипломных проектов в Казани (апрель - 2005 г.).

## **Первые выпускники возобновленной специальности "инженеров-архитекторов" в УГТУ-УПИ XXI века**

Стартовые условия группы были высокими. Многие студенты в свое время окончили детские художественные школы и общеобразовательные школы с серебряными и золотыми медалями.

На кафедре была создана творческая обстановка, и это дало положительные результаты. В курсовые проекты были включены задания по разработке интерьеров мастерских, переходов, коридоров, столовой в главном корпусе, реконструкции строительного факультета (рук. Постоногов, П.Н. Казаков). В дальнейшем эти проекты осуществлялись во время учебных практик. Таким образом, были выполнены мастерская по рисунку и живописи, мастерская по скульптуре, архитектурные детали ионического ордера на входе на факультет (III этаж) и на кафедру архитектуры. В период подготовки к 50-летию со дня I выпуска архитекторов осуществлены росписи на 3-м этаже стройфака с фамилиями и портретами выпускников 1953-1967 гг., архитектуры XX века и архитектуры Екатеринбурга в переходе от главного корпуса на стройфак, роспись в столовой в египетском стиле в главном корпусе. Общая площадь росписей, составила более 2000 кв. м. Кроме того, выполнено 250 кв. м. росписей на лестничных площадках в пристрое строительного факультета к 75-летию со дня его основания. Частично в осуществлении этих проектов участвовали выпускники 2005 г. Исследовательская работа, заложенная в курсовых, позволила автору подготовить и опубликовать две книги к юбилейным датам кафедры и стройфака.

А курсовые работы по реконструкции здания, выполняемые на 1-2-х курсах к юбилею факультета решением кафедры, перенесены на диплом. В результате студентки Н.В. Дедик и Т.В. Зверева были награждены дипломами II степени на I Всероссийском смотре-конкурсе лучших дипломных проектов в Казани (апрель 2005 г.). Диплом III степени получил А.А. Балакирев за проект: "30-этажный дом повышенного комфорта в г. Новороссийске". Дипломом участника Всероссийского конкурса награждена А.В. Грачева (проект: "жилой комплекс на ул. Фурманова в г. Екатеринбурге"); Н.И. Баев выполнил дипломный проект: "Реконструкция гостиницы "Турист" в Екатеринбурге на ул. Я. Свердлова". (20 этажей, 65 м., с надстройкой до 85 м.), Н.И. Баев и А.А. Балакирев рекомендованы в аспирантуру.

**ГРАФИК**  
**выполнения проектов**  
**по архитектурно-конструктивному проектированию**  
**на 2004-2005 учебный год**

Курс	Семестр	Наименование проекта	Руководители
<i>Основы архитектурно-конструктивного проектирования</i>			
1	1	Проект малой архитектурной формы. Линейная графика	
		Проект архитектурной детали. Ахроматическая отмывка	
	2	Проект памятника архитектуры. Фасад, план, разрез. Цветная отмывка	
		Проект памятника архитектуры. Перспектива. Цветная отмывка	
2	3	Проект детского игрового пространства	
	4	Проект выставочного павильона	
<i>Типология и архитектурно-конструктивное проектирование</i>			
3	5	Проект индивидуального жилого дома	
	6	Проект клуба по интересам	
		Проект промышленного здания	
4	7	Жилой дом средней этажности	
		Проект школы	
	8	Проект общественного здания Проект многоэтажного жилого дома	
<i>Пространственные конструкции</i>			
5	9	Проект большепролетного общественного здания	
<i>Основы реконструкции и реставрации</i>			
5	9	Курсовая работа	
<i>Переустройство и реабилитация жилых зданий</i>			
5	10	Проект реконструкции жилых зданий средней этажности	



## Защита - 2005.

### Подготовка дипломного проекта к защите

Дипломник представляет подготовленный к защите дипломный проект государственной аттестационной комиссии (ГАК) в виде планшетов, которые демонстрируются на специальном стенде. Организацией экспозиции занимается сам дипломник.

Пояснительная записка, подписанная дипломником, руководителем и рецензентом, передаётся секретарю для регистрации. Секретарь фиксирует в документах ГАК тему записки, отмечает количество страниц, фотографий, схем, согласованных с нормоконтролем. Далее записка передается членам ГАК для ознакомления.

#### *Сценарий защиты дипломного проекта*

Защита носит открытый характер. В актовом зале или в большой лекционной аудитории, оформлении соответственно событию: "защита-2005". Руководит процедурой защиты председатель ГАК Соловьев А.К. (Москва).

Председатель ГАК во вступительном слове об открытии защиты дипломов выпускников факультета высказывает пожелания успехов всем дипломникам на защите. Отличных оценок. И далее защита идет по плану.

#### *План защиты:*

- |   |          |
|---|----------|
| 1. Сообщение секретаря  | 1 мин    |
| 2. Выступление дипломника   | 7-10 мин |
| 3. Вопросы к дипломнику   | 3-5 мин  |
| 4. Выступление научного руководителя  | 3 мин    |
| 5. Выступление рецензента   | 2 мин    |
| 6. Выступление членов ГАК (инженеры, архитекторы, преподаватели) присутствующие | 7-10 мин |
| 7. Обобщающее выступление председателя ГАК                                      | 2 мин    |
| 8. Заключительное слово дипломника  | 2 мин    |
| 9. Подведение итогов защиты председателем ГАК                                   | 1 мин    |
| 10. Сообщение секретаря о следующей защите                                      |          |

1. Секретарь ГАК сообщает фамилию, имя, отчество дипломника, который выходит на защиту. Зачитывает тему дипломной работы. Например: Баев Николай Иванович. Тема дипломной работы: "Реконструкция гостиницы "Турист" в Екатеринбурге".

Слово для защиты предоставляется дипломнику.

2. Выступление дипломника.

3. Вопросы к дипломнику. Вопросы по содержанию и оформлению дипломной работы задают как члены ГАК, так и преподаватели, студенты, гости, присутствующие на защите.

4. Выступление научного руководителя дипломной работы (в случае отсутствия руководителя секретарь зачитывает отзыв). Научный руководитель дипломной работы дает характеристику дипломнику как студенту. Характеризует его профессиональные качества, проявившиеся не только в ходе выполнения дипломной работы, но и в течение всего периода обучения в вузе. Обращает внимание на художественно-творческие способности. Дает рекомендации по дальнейшей художественно-творческой деятельности выпускника. Предлагает конкретную оценку дипломной работы. Письменный отзыв научного руководителя вкладывается в методическую записку.

5. Выступление рецензента. Рецензент определяет уровень выполнения дипломной работы как художественно-творческой, так и (в плане выполнения) методической. Раскрывает значимость наглядных планшетов. Обращает внимание на содержание и уровень выполнения проекта. В конце выступления рецензент оценивает дипломную работу и предлагает конкретную оценку (отлично, хорошо и т.д.)

Примечание: при отсутствии рецензента секретарь зачитывает рецензию и объявляет оценку, которую предлагает рецензент. Рецензия вкладывается в методическую записку к диплому.

6. Выступление по поводу качества дипломной работы членов государственной аттестационной комиссии, преподавателей, студентов. Предложение по поводу оценки и практического внедрения диплома.

7. Председатель ГАК обобщает все выступления по поводу дипломной работы. Рекомендации и предложения по дальнейшей художественно-творческой и профессиональной деятельности выпускника.

8. Заключительное слово дипломника. Дипломник в заключительном слове отвечает на вопросы, которые задавались ему, высказывает предложения по совершенствованию учебного процесса, отмечает те учебные дисциплины, которые, по его мнению, много дали для становления выпускника как будущего специалиста архитектора.

9. Завершает сценарий защиты председатель ГАК. Председатель ГАК объявляет: "Защита окончена". Поздравляет дипломника с защитой.

10. Секретарь ГАК объявляет защиту очередного дипломника. Присутствующие на защите студенты помогают расформировывать глубинно-пространственную композицию планшетов и освободить интерьер для последующего дипломника.

## ВЫПУСК 2005 (ФЕВРАЛЬ)

### Год рождения

- |    |                                       |      |   |
|----|---------------------------------------|------|---|
| 1  | Баев<br>Николай<br>Иванович           | 1982 | Окончил две ДХШ - 1996 и 1999 гг., школу с серебряной медалью. Рекомендован кафедрой в аспирантуру.   |
| 2  | Балакирев<br>Алексей<br>Александрович | 1982 | Окончил ДХШ с отличием. Получил диплом 3-й степени на 1-ом Всероссийском смотре-конкурсе лучших дипломных проектов. Апрель 2005, Казань. Рекомендован кафедрой в аспирантуру. |
| 3  | Бредихина<br>Инна<br>Евгеньевна       | 1981 |   |
| 4  | Голубева<br>Татьяна<br>Александровна  | 1981 |   |
| 5  | Грачева<br>Александра<br>Валентиновна | 1981 | Окончила школу с серебряной медалью. Имеет диплом участника 1-го Всероссийского смотра-конкурса лучших дипломных проектов. Апрель 2005, Казань.                               |
| 6  | Дедик<br>Наталья<br>Васильевна        | 1982 | Получила диплом 2-й степени на 1-ом Всероссийском смотре-конкурсе лучших дипломных проектов. Апрель 2005, Казань.   |
| 7  | Ефанова<br>Екатерина<br>Ивановна      | 1982 |   |
| 8  | Зеренева<br>Мария<br>Владиславовна    | 1982 |   |
| 9  | Зверева<br>Татьяна<br>Владимировна    | 1982 | Окончила школу с золотой медалью. Получила диплом 2-й степени на 1-ом Всероссийском смотре-конкурсе лучших дипломных проектов. Апрель 2005, Казань.                           |
| 10 | Колегов<br>Алексей<br>Сергеевич       | 1979 |   |
| 11 | Медведева<br>Анастасия<br>Сергеевна   | 1982 |   |
| 12 | Чистякова<br>Анна<br>Юрьевна          | 1982 |   |
| 13 | Шилдаева<br>Оксана<br>Александровна   | 1982 |   |
| 14 | Энгельгард<br>Ксения<br>Сергеевна     | 1982 |   |

### **Баев Николай Иванович**

Родился в 1982 г. в г. Северодвинск Архангельской области. Окончил среднюю школу №34 с серебряной медалью в 1999 г. и две художественные школы в 1996 и 1999 годах. Поступил в УГТУ-УПИ в 1999 г. на строительный факультет, кафедра архитектуры, специальность: "Проектирование зданий" Окончил УГТУ-УПИ в 2005 г.

Учеба на кафедре архитектуры прошла быстро и весело. Вспоминаются преподаватели, студенты, вечеринки в общежитии в течение пятилетней жизни и многое другое. Из всех преподавателей особенно запомнились Шавшукова Г.Н. и Чебыкин А.А. - эти преподаватели хорошо обучили студентов своему предмету.

С четвертого курса начал работать инженером по обследованию зданий и сооружений. Работать было не просто. Приходилось прпускать учебу и, временами, работу. Трудно было в сессию. Но тем не менее учился на "хорошо".

Из 19 поступивших в университет на кафедру архитектуры окончили 14 человек. Лидера в группе не было, каждый был сам за себя. В той или иной степени проявляли организаторские качества. Учились примерно одинаково. Во время учебы на третьем и четвертом курсе участвовал в лыжных гонках за университет. За эти усилия имеет похвальные грамоты за первые и третье места.

Ананьин М.Ю. - куратор группы спокойно относился к студентам. Но были моменты, когда он приходил, зачитывал длинную речь по поводу учебы лично каждого, и группа начинала "усиленно учиться" до следующего разгона. За все его старания от группы большая благодарность.

За пять с половиной лет обучения студенты прошли семь учебных, производственных, преддипломных практик: 1) ознакомительная; 2) геодезическая; 3) по рисунку; 4) обмерная; 5) строительно-технологическая; 6) проектная; 7) предквалификационная.

Все практики были значимыми и важными. И время, потраченное на них не прошло зря.

За время одной из практик выполнил портреты в подземном переходе СтФ-ГУК Татищева - основателя Екатеринбурга, Татлина - автора башни III Интернационала, архитектора Ладовского - автора утопических архитектурно-скульптурных проектов домов. Надписи: "вход в главный учебный корпус (ГУК)", "переход построен по инициативе декана строительного факультета Сись-



# Проект №5

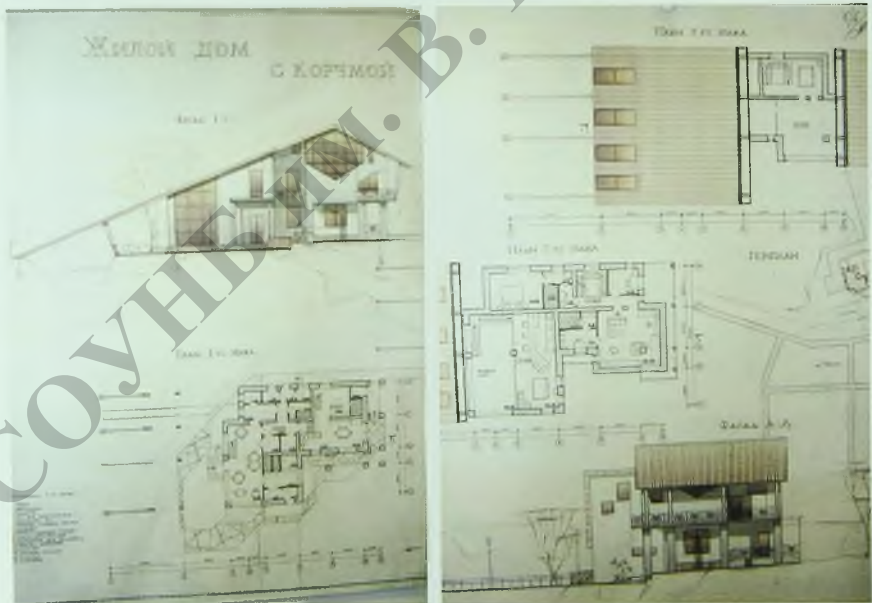

**Проект №6**  
**Клуб по интересам**



**Проект №7**  
**Общеобразовательная школа**

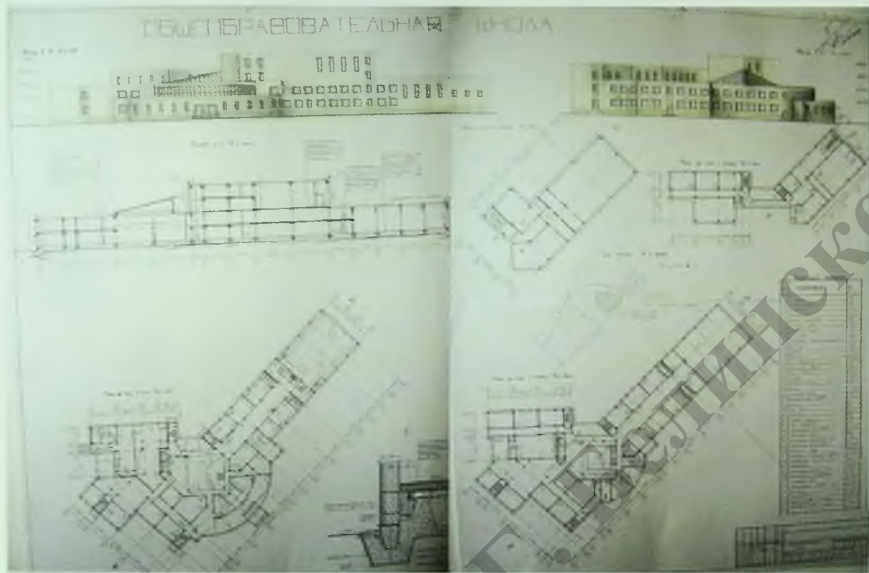

СОУНЬ ИМ. В. Г. БЕЛИНСКОГО

*Архитекторы  
выпуска 1967 года УПИ  
выпуску 2005 УГТУ – УПИ*

Несите эстафету нашу,  
Как факел олимпийского огня,  
Дабы росла Россия краше  
Стараньем прожитого дня.

Талант, дарованный Богами,  
Лелейте душе хрустала,  
Трудом граните неустанно  
И... не забудет Вас Земля.

Живите счастливо, красиво  
И без коррозии Души,  
Питайте оптимизмом силы  
И чувства будут хороши.

На выражах круглых у Жизни,  
При всех превратностях Судьбы,  
Любите странную Отчизну  
И обращайтесь с ней на Ты.

Вовеки будьте Человеки,  
Пылайте страстью неуёмной,  
Сверяйте строго жизни вехи  
С мечтой студенческой ....  
Огромной...



*Выпускник 1967 года  
Кафедры архитектуры УПИ  
Главный архитектор  
Пермской области  
Высочанский В.А.*





мекова В.К.", дорические колонны на дверях, общей площадью 10 м. (руководитель Постоногов Ю.И).

Многие дисциплины запомнились. Но особенно в памяти отложились металлоконструкции и основы архитектурно-конструктивного проектирования. Последняя шла как консультация, но была самой важной по сравнению с остальными. Пожелания первокурсникам: "Учитесь и учитесь! Непрестанно "грызите гранит науки" и тогда из вас выйдут стоящие специалисты". Пожелания и слова благодарности преподавателям: "Спасибо вам за все ваши старания. Без вас мы ничто. Желаю вам прожить еще сто лет и выпустить много талантливых и профессиональных архитекторов".

Тема дипломного проекта под рук. Казакова П.Н. "Реконструкция гостиницы "Турист" в Екатеринбурге" (20 этажей, 65 м, с надстройкой до 85 м.). Рекомендован кафедрой в аспирантуру.

### **Балакирев Александр Александрович**

Родился в 1982 году в Среднеуральске. Школу окончил в Новороссийске Краснодарского края. Окончил детскую художественную школу с отличием.

В УГТУ-УПИ поступил потому что понравился портик и интерьер ГУКа в 1999 г. Окончил УГТУ-УПИ по специальности "Проектирование зданий" в 2005 г.

Первые два года было весело, дальше интересно. Лучше всех была Гинзберг А.Г. если ни с кем не спорила. С других кафедр запомнились Гофман А.Г., Куршпель В.Х., Шавшукова Г.Н.

Совмещал учебу с работой со второго курса и до защиты диплома. Лидер в группе Зеренева и артист, и художник и староста. Подготовка к "Весне УПИ" - самая лучшая общественная работа.

Пожелания: на практике по живописи нужно ездить на пленэр и рисовать. А перед обмерной практикой нужно начитывать лекции "Технология обмеров".

Запомнилась с точки зрения преподавания, необходимости и знания основная дисциплина - "Архитектурное проектирование". Напутствие первокурсникам и пожелание преподавателям кафедры: "побольше творчества".

Значение зав. кафедрой велико: если бы не Тамплон и Казаков, специальности бы не было. Остальные в становлении специальности участия, на мой взгляд, не принимали.

За время обучения на кафедре оставил "материальный вклад": выполнил проект и рабочие чертежи скульптурной мас-

терской на 4 этаже строительного факультета. Жаль, что ни кафедра, ни деканат, не были заинтересованы в исполнении проекта.

Дипломный проект на тему: "30-этажный жилой дом повышенного комфорта в г. Новороссийске" награжден дипломом III степени на Всероссийском смотре-конкурсе лучших дипломных проектов 2005 года (г. Казань), (рук. П.Н. Казаков).

Рекомендован кафедрой для обучения в аспирантуре.

### **Бредихина Инна Евгеньевна**

Родилась в 1981 г. в Златоусте Челябинской области. Школу окончила там же, в 1999 году. В этом же году поступила в УГТУ-УПИ на строительный факультет и окончила его в 2005 году, по специальности: "Проектирование зданий".

Учеба на кафедре "Архитектуры" прошла быстро. Из преподавателей больше всех запомнилась Гинзберг Л.А. как опытный и требовательный преподаватель.

С кафедры "Строительных конструкций" запомнились: Чебыкин, Шавшукова Г.Н., Шур, Куршпель и другие. С кафедры "Строительного производства" запомнился Фоминых А.Г.

Лидером в группе был староста - Балакирев Алексей.

"Материальный след" во время учебы оставила в виде росписи на тему "Храмы Екатеринбургa". Роспись построена по симметричной схеме. В центре Храм на крови "Во имя всех святых в земле Российской просиявших", построенный на месте дома Ипатьева, где была расстреляна царская семья. Автор проекта - архитектор Мазаев А.С. Слева дом священнослужителей Ново-Тихвинско монастыря (улица 8-е Марта, 68), часовня святой Екатерины на пл. Труда. Справа от центра собор Александра Невского (Зеленая роща), Кафедральный собор (раньше стоял на кафедральной площади) ныне площадь 1905 года). На первом плане все вышеперечисленные объекты выполнены в светло-золотистой гамме на зеленом ландшафте, а на втором плане на синем фоне силуэтом обозначены храмы, которые использовались не по прямому назначению, например, как музеи: церковь Верх-Исетского завода, Вознесенская церковь, клуб "Автомобилист" - Свято-Троицкая церковь (ул. Куйбышева, 57); художественно-производственные мастерские, ныне мужской монастырь (угол улиц Луначарского и К. Маркса) и др. Роспись выполнили Бредихина И. и Ефанова Е. на третьем курсе под руководством Постоногова Ю.И.

В качестве напутствия первокурсникам желает терпения и понимания.

Видение своих перспектив в области архитектуры - это надежда на лучшее.

Особенно благодарна Каганович Наталье Николаевне, руководителю дипломного проекта. Тема: "Торгово-развлекательный комплекс по улице Сулимова в городе Екатеринбурге".

### **Голубева Татьяна Александровна**

Родилась в 1981 году в г. Екатеринбурге. С 1988 по 1993 год училась в школе № 86, затем до 1996 в школе № 94, потом с 1996 по 1998 в лицее №110. Поступила в УГТУ-УПИ на кафедру "Архитектуры" на специальность "Проектирование зданий" в 1999 г., и окончила в 2005 г.

Первые два года дались очень легко, а затем начались проекты по специальности - стало намного труднее. С кафедры "Архитектуры" запомнились все преподаватели, но их "крылатые" фразы сейчас сразу не вспомню. Зато помню одну: "Вы что все еще не рассосались?" - спросил преподаватель с кафедры "Культурологи" после нашего полуторачасового ожидания, чтобы поставить оценку в зачетку по окончании курса.

С кафедры "Геодезии" запомнился Рахлин, с "Геологии" - Баранов. С кафедры "СМ" - Капустин, с кафедры "Физики" - Гофман А.Г.

Начала работать только после последней сессии. И совместить ГОСы и диплом с работой удалось.

Лидерами в группе можно было назвать двоих: Балакирев А. - староста и профорг, Зеренева Н. - поэт и художник.

Из практик запомнилась "Геодезическая", было интересно тесно поработать с группой. А самой интересной была обмерная практика. По итогам практики была выполнена роспись на стене перехода СтФ-ГУК на тему: "Ул. 8-е Марта в Екатеринбурге".

В конце тоннеля имеется переход в корпус 4-а строительного факультета, построенного также, как и тоннель по инициативе и активному участию бывшего декана стройфака Сисьменкова В.К. Подлестничное пространство было местом скопления мусора, а треугольная форма предполагала изображение объекта с перспективным сокращением. И поскольку выбор тем для росписи носил демократичный характер, то тему "Перспектива улицы 8-е Марта" выбрала бригада в составе Голубевой Т. и Дубровиной К., студентов третьего курса (2002).

За основу росписи взят фрагмент между ул. Радищева и Малышева наиболее старой архитектуры с декоративной лепкой, разномасштабными и разностилевыми зданиями. Колорит зданий и их рисунок максимально приближен к реальным, и когда роспись была окончена, многие из зрителей отмечали, что здесь изображен фрагмент Санкт-Петербурга. Пришлось обозначить начальный дом памятника архитектуры №26 и указать "ул. 8-е Марта" (рук. Постоногов Ю.Н.).

Значимыми и необходимыми были все предметы и спецкурсы.

Желаю первокурсникам не бояться новых проектов, которые первоначально кажутся невыполнимыми. А преподавателям - терпения и вдохновения.

Планирую углублять свои знания и навыки в области дизайна интерьера и продолжать работать в этой области.

Наибольший вклад в становление специальности "Проектирование зданий" внес Тамплон Ф.Ф. Очень жаль, что он не смог нас выпустить сам. Петр Николаевич Казаков проделал огромную работу, и во многом благодаря ему мы и выпустились.

### **Грачева Александра Валентиновна**

Родилась в 1981 году в Североуральске. Окончила школу №7 с серебряной медалью в 1999 г.

Поступила в УГТУ-УПИ в 1999 г. на строительный факультет кафедры архитектуры, специальность "Проектирование зданий" и окончила УГТУ-УПИ в 2005 г.

На третьем курсе во время практики оставила память о себе на стене строительного пристроя. Вместе с Шилдаевой О.А. выполнила роспись акриловыми красками на тему: "275 лет со дня рождения изобретателя паровой машины И.И. Ползунова". Работа Шилдаевой О. и Грачевой А. основана на поиске материалов в колледже имени изобретателя. Макеты музея в колледже Екатеринбурга и Политическом музее в Москве включены в композицию по периферии росписи. В центре композиции поставлен памятник Ползунову, установленный в Барнауле перед политехническим институтом. Последние годы из отпущенных изобретателю 37 лет Ползунов жил и работал на Алтае. В целом на фиолетовой стене три основных колористических пятна коричневые и серое сопровождаются белыми силуэтами шестерен и других механизмов. Внутри рисунка шестерен надписи: "Авторы памятника скульптор Бродский И.А. 1980 г., архитекторы



Шимин А.А., Сыромятников Г.И." Роспись посвящается 275-летию Ползунова И.И. Под 90 градусов вправо от росписи в угловых стенах перед дверными проемами две фигуры, выполненные в плакатном стиле. Слева кузнец, стоящий на рельсах и высекающий известные слова поэта: "Урал - опорный край державы, ее добытчик и кузнец". Справа - фигура красногвардейца художника-плакати́ста Моора с перефразированной надписью "Ты... хорошо знаешь свой город?" Рук. проекта и практики Постоногов Ю.Н.

Дипломный проект выполнен на тему: "Жилой комплекс по ул. Фурманова в г. Екатеринбурге" Рук. Марков В.Ю., оценка "отлично". Проект отмечен дипломом участника на I Всероссийском смотре-конкурсе лучших дипломных проектов специальности 291400 - "Проектирование зданий", апрель 2005, г. Казань.

### **Дедик Наталья Васильевна**

Родилась в 1982 г. в г. Екатеринбурге. В 1999 г. поступила в УГТУ-УПИ на специальность "Проектирование зданий" кафедры архитектуры строительного факультета и окончила УГТУ-УПИ в 2005 г.

Во время летней производственной практики выполнила роспись в подземном переходе СТФ-ГУК "Экспрессионизм в архитектуре 20 века".

На площади 24 м<sup>2</sup> изображены характерные архитектурные постройки известных архитекторов мира: Ле-Корбюзье, О. Нимейер, Михельсон и др. Руководитель практики Постоногов Ю.И.

Тема дипломного проекта - Реконструкция зданий строительного факультета УГТУ-УПИ в г. Екатеринбурге. Проект получил диплом второй степени на первом всероссийском смотре-конкурсе лучших дипломных проектов специальности 291400 "Проектирование зданий", Казань 2005 г.

### **Ефанова Екатерина Ивановна**

Родилась в 1982 г. в г. Лесной Свердловской области. Там же окончила общеобразовательную школу №7 и детскую художественную школу. В 1999 г. поступила в УГТУ-УПИ на кафедру архитектуры строительного факультета, специальность "Проектирование зданий". Окончила в 2005 г.

В летнюю практику 2002 года на площади 24 м<sup>2</sup> совместно с сокурсницей Бредихиной И.Е. выполнила роспись, посвященную храмам Екатеринбурга (Руководитель - Постоногов Ю.И.).

Дипломный проект на тему Гостиница "Транс Отель" по улице Гоголя в Екатеринбурге, защитила под руководством директора фирмы "Доминанта", Маркова В.Ю.

### **Зеренева Мария Владиславовна**

Родилась в 1982 году в г. Серове Свердловской области. Окончила школу в 1999 году. В этом же году поступила в УГТУ-УПИ на кафедру архитектуры, специальность "Проектирование зданий", строительный факультет и окончила его в 2005 году.

Во время практики на третьем курсе выполнила роспись на стене перехода СтФ-ГУК. Тема росписи: "Неомодернизм и деконструктивизм в архитектуре XX века". На 14 квадратных метрах в черно-белом колорите отображены характерные здания данных направлений.

Дипломный проект: "Торгово-выставочный комплекс "Меркурий" по ул. Р. Люксембург в г. Екатеринбурге" защитила под руководством Казакова П.Н.

### **Зверева Татьяна Владимировна**

Родилась в 1982 году в г. Екатеринбурге, окончила школу №76 с золотой медалью в 1999 году. В этом же году поступила в УГТУ-УПИ на кафедру архитектуры, специальность "Проектирование зданий", строительный факультет и окончила его в 2005 году. Весь коллектив кафедры архитектуры в непростых условиях достойно выполняет преподавательскую, научную и другую работу. Запомнились такие преподаватели как Гофман Алексей Григорьевич - кафедра физики, Шавшукова Галина Николаевна - кафедра "Строительных конструкций".

Совмещать работу и учебу удавалось только на 4-5 курсах благодаря собственному желанию и пониманию со стороны работодателей.

Как и все студены проходила всевозможные практики. Каждая из практик запомнилась по-своему и позволила получить определенный опыт.

На третьем во время производственной практики совместно с Дедик Н.В. выполнила роспись на стене перехода СтФ-ГУК: "Экспрессионизм в архитектуре XX века" (руководитель Постоногов Ю.И.).

Дипломный проект: "Реконструкция зданий строительного факультета УГТУ-УПИ" отмечен дипломом 2-ой степени на Первом Всероссийском смотре-конкурсе лучших дипломных проек-

тов специальности 291400 "Проектирование зданий" в Казани (апрель 2005).

### **Колегов Алексей Сергеевич**

Родился в 1979 году в селе Новопышминское Сухоложского района. Там же получил аттестат за 10 класс в школе №10. Окончил Екатеринбургский монтажный колледж по специальности: "Строительство и эксплуатация зданий и сооружений". В УГТУ-УПИ поступил в 1999 и окончил его в 2005.

Многие преподаватели запомнились любовью к студентам. Сергей Георгиевич Кудрявцев - хорошим отношением к своим подопечным.

Особая благодарность преподавателям истории Кальниченко В.С., физики Гофману А.Г., рисунка Осинкину Л.А., геодезии Рахлину и строительного материаловедения Капустину Ф.Л.

Начал работать с первого курса. Совмещать работу и учебу было тяжело, поэтому часто приходилось выбирать, зачастую, не в пользу учебы. В группе каждый был яркой личностью и чем-нибудь выделялся. Алексей работал фотографом в газете "За индустриальные кадры".

За пять с половиной лет обучения студенты прошли семь учебных, производственных и преддипломную практики. Лучше всего запомнилась геодезическая практика на первом курсе и обмерно-художественная - на втором. Большинство предметов понадобилось при работе по специальности, в частности: геодезия, строительные материалы, типология, архитектурное проектирование.

### **Медведева Анастасия Сергеевна**

Родилась в 1982 г. в городе Березовском Свердловской области, окончила художественную школу, среднюю школу №5 в Березовском в 1999 г. Поступила в этом же году в УГТУ-УПИ на специальность "Проектирование зданий" кафедры архитектуры строительного факультета. Окончила обучение в 2005 г.

Дипломный проект: "Автосалон "Лада" в городе Березовском" защитила под руководством Казакова П.Н. Проект рекомендован государственной комиссией на конкурс.

### **Чистякова Анна Юрьевна**

Родилась в 1982 году в городе Березовском Свердловской области. Окончила среднюю школу №198 в г. Екатеринбурге и ДШИ

в Березовском. В 1999 году поступила в УГТУ-УПИ на кафедру архитектуры строительного факультета специальность - "Проектирование зданий". Окончила университет в 2005 году.

Дипломный проект: "Реконструкция административно-бытового и производственного корпусов завода "Русские самоцветы" в г. Екатеринбурге": защитила, под руководством архитектора Ерина А.А.

### **Шилдаева Оксана Александровна**

Родилась в 1982 году в п. Бисерть. Окончила школу №2 в г. Н. Серги Свердловской области в 1999 году. В УГТУ-УПИ поступила в 1999 г. на специальность: "Проектирование зданий", кафедра архитектуры, строительный факультет, и окончила его в 2005.

Во время одной из практик выполнила роспись, посвященную 275-летию со дня рождения изобретателя паровой машины И.И. Ползунова, совместно с сокурсницей Грачевой А.В. (рук. Постоногов Ю.И.).

Дипломный проект на тему "Жилой комплекс по ул. Белинского в г. Екатеринбурге". Работа выполнена в традиционной технике без применения компьютера. Рук. Кудрявцев С.Г.

### **Энгельгард (Дубровина) Ксения Сергеевна**

Родилась в 1982 году в г. Екатеринбурге. Окончила школу № 134 в Екатеринбурге, в 1999 г. Поступила в УГТУ-УПИ в 1999 г. на специальность "Проектирование зданий", кафедра архитектуры, строительный факультет, и окончила его в 2005 г. (гр. С-663)

Прошла в первом потоке на бюджет, набрав 19 баллов.

Запомнилась Гинзберг, как инженер, хорошо знает свой предмет, ее пары старались не пропускать. Сейчас сильно помогают ее отсканированные методички.

Запомнились художники: Осинкин Л.А. - добротой, Постоногов Ю.И. - полетом фантазии, об этом говорят расписанные стены на учебных практиках.

Из других кафедр запомнилась Шавшукова - металлические конструкции.

Работала с сентября 2002 г. техником-конструктором строительного отдела ОАО "Уралгипромет", вначале на половину ставки. Проекты и экзамены сдавала без "хвостовок", училась почти на "отлично".

В группе было 4 старосты, профорг не менялся, со старостами конфликтов не было. Первый староста ушел в профком, вто-



рой староста ушел в армию, не успев сдать вовремя "хвостовки", третья ушла сама.

Как прошли практики учебные, производственные, преддипломные? На геодезической практике теодолит сбила машина, но девочка из группы принесла новый теодолит, дедушкин.

Практика по росписи стен была на 3-м курсе. Совместно с Голубевой Т.А. расписала стену в переходе СтФ-ГУК на тему: "Ул. 8 марта в Екатеринбурге" (руководитель Постоногов Ю.И.).

Производственная практика состоялась по месту работы. Помогло наличие библиотеки, изучение компьютерных программ.

Запомнилась с точки зрения преподавания, необходимости, значимости: "Архитектура" и "Строительные конструкции".

Напутствия первокурсникам и пожелания преподавателям кафедры.

Студентам - вовремя сдавать проекты, проявлять интерес к учебе.

Преподавателям - совершенствовать программу обучения, больше давать компьютерных программ.

Свое видение перспективы работы в области архитектуры, дизайна своего роста вижу в получении опыта, т.к. без него не берут в большие фирмы.

Дипломный проект: "Торговый центр "Феникс" в г. Н. Тагиле" защитила под руководством архитектора Кудрявцева С.Г.

# ТУРИЗМ



## ПОЧЕТНАЯ ГРАМОТА

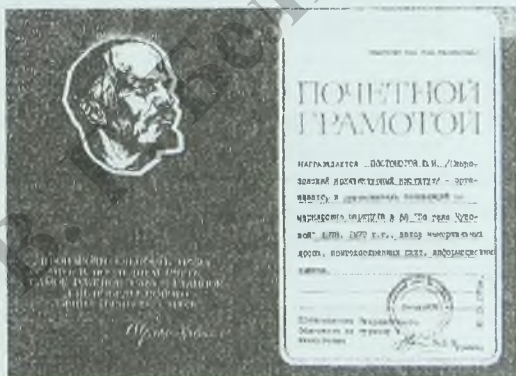

## СМЕЛО ВСТУПАЙТЕ В ЖИЗНЬ!

Был на вашей защите дипломных проектов. Хочется сказать вам несколько слов, вам выпускникам УГТУ-УПИ.

В первом выпуске архитекторов, в 1953 году - более пятидесяти лет тому назад - я получил специальность архитектора. Моими учителями были К.Т. Бабыкин - основатель специальности на Урале, Н.С. Алферов, создавший первый учебный архитектурный институт в нашем городе, К.К. Никулин - архитектор из "Гипромеза".

Был я направлен на работу в "Гипромез". В ту пору был там один архитектор - К.К. Никулин, остальные техники - архитекторы. Даже в отделе кадров меня спросили, имею ли я высшее образование. Я ответил: - "Да".

- Но как же так, Вы архитектор, а у нас все архитекторы - техники.

- "Ну, вот я - архитектор, но имею высшее образование".

Долго думали в отделе кадров пока сообразили что к чему.

Проработал там шесть лет не отказываясь ни от какой работы: от проекта перегородок в бытовых помещениях до жилого дома в пять этажей или прокатного цеха в несколько пролетов.

В 1956 году поступил в заочную аспирантуру на кафедру архитектуры в УПИ и закончил ее.

В 1959 году был приглашен в только что приехавший в наш город институт промышленных сооружений АСИА СССР (Академии строительства и архитектуры СССР). Там заведовал лабораторией зданий культурно-бытового назначения в течение десяти лет. После моего ухода лаборатория еще существовала более двадцати лет, вплоть до ликвидации в период приватизации.

Защитил кандидатскую диссертацию и получил звание старшего научного сотрудника по специальности "Архитектура".

В 1967 году профессор Н.С. Алферов организовал Уральский филиал Московского Архитектурного института и увел часть кафедры института УПИ в новый институт.

Я преподавал там по совместительству, а в 1969 году перешел на постоянную работу. Кафедру надо было создавать заново. Был заведующим аж трех кафедр, которые создавал постепенно одну за другой в течение тридцати лет: кафедры градостроительства, эстетики природного ландшафта и теории архитектуры. Работал деканом промышленного и гражданского факультетов. Защитил докторскую диссертацию и получил звание профессора.

В 1992 году меня выдвинул Ученый совет УГАХА в члены РААСН (Российская академия архитектуры и строительных наук) и был избран членом-корреспондентом.

Кроме того, я постоянно пополнял свои знания, изучая свойства архитектурных ордеров, теорию построения архитектурных композиций, новые данные по ландшафту и градостроительству.

Много писал и издавал сборники научных трудов.

Сейчас я на должности профессора-консультанта при моей родной кафедре - ТИАД (теории искусств, архитектуры и дизайна) и пишу учебные пособия для студентов по теории архитектуры и статьи в журналы Академии. Вот такой путь моей работы. Вы можете выбрать другой образец, например, из жизни другого архитектора.

Но везде надо трудиться.

У вас большие инженерные знания - это очень важно: не надо будет тратить время на их дополнительное самостоятельное изучение. А вот архитектуре и градостроительству вам придется подучиться. Помните, что ваш объект - здание, сооружение или композиция из них, всегда будет находиться в ансамбле с другими зданиями в городе или населенном пункте, в окружении природы, в среде, которая важна для них.

Помните это и всегда решите правильно задачу размещения своего объекта.

Смелее вперед, не поддавайтесь общему мнению, держите свою линию и цените опыт мудрых предшественников!

Бодро шагайте по жизни!

*Створческим приветом  
доктор архитектуры, профессор УГАХА,  
член-корреспондент РААСН Десятков В.Г.*

*18.03.2005.*

*(выпускник 1953 г.)*



АРХИТЕКТУРНОЕ ДЕРЕВО  
 ПРОФЕССОРА, ЧЛЕНА-КОРРЕСПОНДЕНТА РААСН  
 ДЕСЯТОВА В.Г.

2005

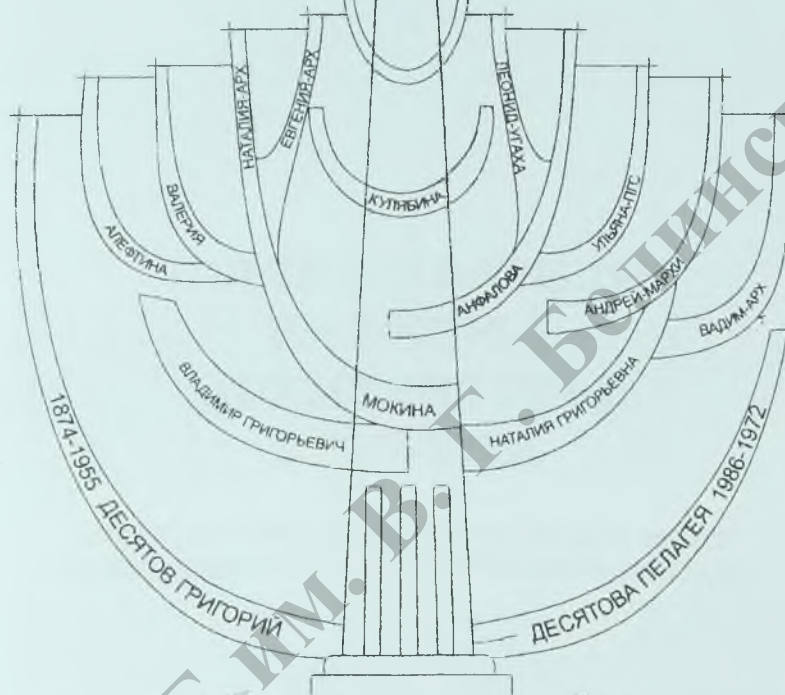

- ПОНЯТИЕ  
1952
- УПИ-СТУДИЯ  
1947-1955
- ГИПРОМЕЗ-АРХ  
1953-59
- АСКА СССР  
ЗАВ. ПЛАН  
1958-1960
- УПИ-АСИРИЯ  
КАНД. АРХ  
1959
- УФ. МАРИЯ  
САД. И. И.  
ДЕСЯТ  
1955
- ПРОЕКТОЛЬТАНТ  
ИТАКА
- КОРРААСН  
1992
- ДОКТОР АРХ.-РБ  
1985

СОУНЬ ИМ. В. Г. БЕЛИНСКОГО

85-летию УГТУ-УПИ  
посвящается  
1920-2005 гг.

**ПРЕПОДАВАТЕЛИ  
КАФЕДРЫ  
АРХИТЕКТУРЫ  
УГТУ-УПИ**

**АРХИТЕКТОРЫ, ИНЖЕНЕРЫ, ХУДОЖНИКИ,  
РАБОТАВШИЕ С ВЫПУСКНИКАМИ 2005 ГОДА**

### **Каганович Наталья Николаевна**

Род. в 1952 г. в Ленинграде.

С 1985 г. член Союза архитекторов. В 1970 г. поступила в УФ МАИ, в 1976 г. закончила САИ.

Основные места работы: С 1976 г. работала в институте "Свердловскгражданпроект" в АПМ-3, начиная с должности архитектора и до должности ведущего архитектора. С 1990 г. ведущий архитектор в ТАО "Екатеринбургархпроект", а с 1992 г. в персональной творческой мастерской "Бюро Кагановича В.Е.". С 2004 г. работает в УГТУ-УПИ, СТФ, на кафедре "Архитектуры", в должности доцента. За время работы на кафедре выпустила трех дипломников.

Основные запроектированные и построенные объекты: Общежитие для артистов цирка в г. Екатеринбурге (в соавторстве); общественно-торговый центр по пр. Космонавтов в г. Екатеринбурге (в составе авторского коллектива); застройка микрорайона "Гавань" в г. Реже; проект благоустройства телевизионной башни в г. Екатеринбурге (в соавторстве); общественно-торговый центр по ул. Трубников в г. Первоуральске; общественно-торговый центр по ул. Ленина в г. Первоуральске; здание городской библиотеки в г. Первоуральске; застройка микрорайона №8 в г. Первоуральске (в соавторстве).

Увлечения: искусство, история, литература, рукоделие, коллекционирование фарфора.

### **Кудрявцев Сергей Григорьевич**

Род. в 1952 г. в Каменск-Уральском, Свердловской области. Окончил Свердловский архитектурный институт в 1976 г. Член Союза архитекторов с 1989 г.

Основные места работы: 1977-1980 гг. - Свердловский домостроительный комбинат (старший инженер), 1989-1990 гг. - институт "Свердловскгражданпроект" (архитектор I категории); 1990 г. - "Архпроект" (ведущий архитектор); СКК (директор); "Уралдрагмет" (главный архитектор); с 2003 г. в УГТУ-УПИ (на кафедре "Архитектуры" в должности доцента).

Основные проекты в городе Свердловске: застройка квартала по ул. Победы - Уральских рабочих с общественными заданиями - почтой, кафе, библиотекой; микрорайон "Центральный", детский сад-ясли на 100 мест; площадь "Октябрьская" (с соавтором); жилой комплекс по ул. Фрунзе - Большакова (автор).



**ИНЖЕНЕРЫ-  
АРХИТЕКТОРЫ  
ВЫПУСК - 2005,  
СТРОИТЕЛЬНЫЙ  
ФАКУЛЬТЕТ  
УТТУ-УПИ**



Баев  
Николай Иванович

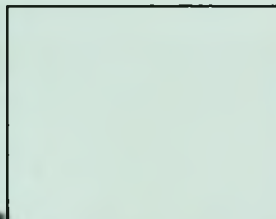

Балакирев  
Алексей Александрович



Бредихина  
Инна Евгеньевна



Голубева  
Татьяна Александровна



Грачева  
Александра Валентиновна



Дедик  
Наталья Васильевна

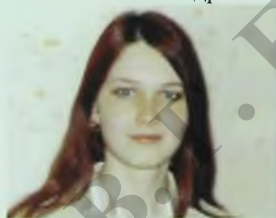

Ефанова  
Екатерина Ивановна

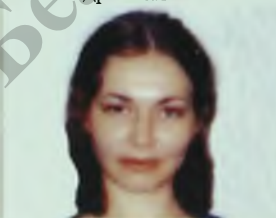

Зеренева  
Мария Владиславовна

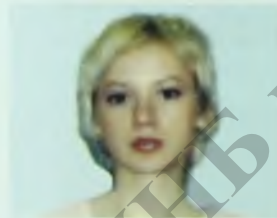

Зверева  
Татьяна Владимировна

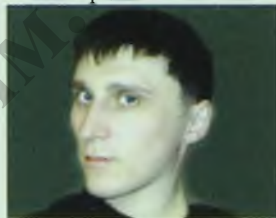

Колегов  
Алексей Сергеевич



Медведева  
Анастасия Сергеевна



Чистякова  
Анна Юрьевна



Шилдаева  
Оксана Александровна

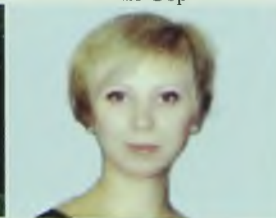

Энгельгард (Дубровина)  
Ксения Сергеевна

## ЗАЩИТА ДИПЛОМНЫХ ПРОЕКТОВ - 2005



«Реконструкция зданий строительного факультета УГТУ-УПИ»  
Зверева Т.В., Дедик Н.В.



Защита окончена... Смена экспозиции



«Торговый центр «Феникс» в г. Н. Тагиле»

**ЗАЩИТА ДИПЛОМНЫХ ПРОЕКТОВ (ФЕВРАЛЬ - 2005)**



«Автосалон «Лада» в г. Березовском»  
Защищается Медведева А.С.  
Проект рекомендован гос. комиссией на конкурс



Стоят на фоне дипломного проекта Колегова А.С.  
Спортивно-оздоровительный комплекс «Юность»  
слева направо: Чистякова А.Ю., Медведева А.С.,  
Энгельгард (Дубровина) К.С., Голубева Т.А., Колегов А.С.,  
Дедик Н.С., Зверева Т.В.



Студенты гр. С – 633



Вантенинова  
Котлов Алексей  
Сергеевич

Чистякова Анна  
Юрченко

Пилаева Оксана  
Александровна

Голубева Татьяна  
Александровна

Ефанова Екатерина  
Ивановна

Бредихина Инна  
Борисовна

Зингулев Александр  
Георгиевич, зам. декана

Кудрявцев Сергей  
Георгиевич – доцент

Зеренка Мария  
Владимировна

Зверева Татьяна  
Владимировна

Делик Наталья  
Васильевна

Мелвелева Анастасия  
Сергеевна

Энгельгардт (Дубровина)  
Сергеевна

Ксения Сергеевна

Бача Николай  
Иванович

Ананьев Михаил  
Юрьевич – доцент, к.т.н.

Мальцева Ирина  
Николаевна –  
доцент, к.т.н.

Гинзбург Людмила  
Арсеньевна – доцент

Навигина Наталья  
Павловна –  
ст. преподаватель /  
наб. каф. / канд. арх.

Кузнецова Людмила  
Дмитриевна –  
ст. преподаватель

Нестеров Юрий  
Иванович – профессор  
Александрович – доцент

Студенты-дипломники и кафедра «Архитектура»

АРХИВ ЧИСТЯКОВОЙ



Конкурсные проекты: здание института "Свердловскгорпроект" (автор); международный конкурс "Гастрольный театр" (соавторы Видрак Л.И., Катц В.В., 1987 г.).

Творческие увлечения: теннис, горные лыжи, живопись, графика с участием в выставках: в г. Москве 1995 г., в музее архитектурного института 1997 г. и др.

За годы работы в вузе выпустил трех дипломников.

### **Никитина Наталья Павловна**

Род. в 1958 г. в Кунгуре, Пермской области. Училась в школе №9 в классе с углубленным изучением черчения, сейчас его преобразовали в специальный архитектурный класс. Также окончила художественную школу. В 1982 г. поступила в Свердловский Архитектурный институт на кафедру "ЖОЗ" (жилые общественные здания). Учиться было трудно, но интересно. Дипломный проект защитила на оценку "отлично".

Во время учебы на практике работала в "Свердловскгражданпроект", там же осталась после окончания института. С 2003 г. работает в УГТУ-УПИ старшим преподавателем на кафедре архитектуры СтФ.

Является автором построенных проектов: кафе на 100 мест, магазин "Кулинария" (г. Свердловск), ясли детского сада на 140 мест по ул. 40 лет Октября (г. Свердловск). Принимала участие в авторском коллективе в разработке жилых домов по ул. Победы, гостиница "Октябрьская" по ул. Софьи Ковалевской, больницы № 14 на Уралмаше и др.

Увлечения: живопись, декоративно-прикладное искусство, литература.

### **Пархоць Олег Петрович**

Род. в 1951 г. в Гродно, Белоруссия.

В 1972 г. окончил (БИСИ) Белорусский инженерно-строительный институт. С 1980 г. работает в УГТУ-УПИ на кафедре "Архитектуры", кандидат архитектуры, доцент.

Работал в ВЧ 77 103, в военпроекте. По его проектам построены: "Елань" военный городок; стрелковый стенд (г. Екатеринбург); общественные здания СВГТУ; декоративная решетка здания военной типографии.

За двадцать лет работы в УПИ выпустил 400 дипломников. Увлечения: малоэтажное строительство.

## ИНЖЕНЕРЫ КАФЕДРЫ АРХИТЕКТУРЫ

### **Ананьин Михаил Юрьевич**

Род. в 1962 г. в Екатеринбурге.

Окончил Уральский политехнический институт имени С.М. Кирова в 1984 г. Строительный факультет, кафедра "Строительных конструкций", специальность ПГС.

Доцент по кафедре "Архитектуры", кандидат технических наук, специальность "Строительные конструкции, здания и сооружения" 2001 г.

Основные места работы: УГТУ-УПИ.

Построенные объекты: быстровозводимые здания из складывающихся секций, серийное изготовление на заводах металлических конструкций (Первоуральск, Новосибирск, Новокузнецк). Изготовлено более 1000 комплектов зданий; здания вспомогательных производств Елабужского автозавода; легкие оградительные конструкции на базе металлопрофилей, серийное изготовление на Первоуральском заводе и т.д.

Руководил и выпустил 15 дипломников.

Заведующие кафедрой, при которых работал: Тамплон Фридрих Фридрихович, Суханов Борис Иванович, Казаков Петр Николаевич.

Награды: призовая медаль ВДНХ, почетная грамота законодательного собрания Свердловской области.

Увлечения: Горный туризм и спорт, музыка (от классики до тяжелого рока).

### **Анучина Елена Сергеевна**

Род. в 1974 г. в Невьянске. Там же училась в школе №1, после окончания поступила в УГТУ-УПИ на специальность ПГС. Закончила в 2001 г. Работать осталась здесь же, на кафедре "Архитектуры", ассистентом. Консультирует дипломников.

"Помню свой дипломный проект: "Комплекс жилых домов высокоплотной застройки по ул. Амундсена - Волгоградская".

Построенные объекты: два индивидуальных жилых дома, один в области (за чертой города), другой в Екатеринбурге.

За год консультирует по 30 человек, т.е. за четыре года работы проконсультировала 120 дипломников, учится в аспирантуре.

Все четыре года работает под руководством Казакова Петра Николаевича, (он был избран заведующим кафедрой Архитектуры в 2001 г.).

В свободное время занимается горнолыжным спортом.

### **Варес Галина Юрьевна**

Род. в 1962 г. в Екатеринбургe.

Закончила в 1984 г. Строительный факультет УПИ, кафедры "Строительные конструкции". Кандидат технических наук, доцент кафедры "Архитектуры" (руководитель диссертации был Тамплон Фридрих Фридрихович, тогда зав. Кафедрой "Архитектуры".)

Основные места работы: Уральский политехнический институт (УПИ), Екатеринбургское представительство немецкой фирмы "Рихау" в должности инженера по сбыту.

Выполненные проекты за время научной деятельности: проекты мобильных зданий из легких металлических конструкций. Построены объекты: в г. Екатеринбургe (по ул. Шефской) и в г. Лысьва - арочные здания.

Проводит консультации по дипломному проектированию и осуществляет руководство дипломными проектами выпускников кафедры.

Увлекается горными лыжами, рыбалкой, музыкой.

### **Гинзберг Людмила Аркадьевна**

Род. в 1937 г. в Одессе, на Украине.

Окончила Рижский политехнический институт, строительный факультет в 1960 г. Доцент кафедры "Архитектуры".

Основные места работы: в течение 12 лет работала в проектно-институте "Уралгипромез", с 1975 г. преподаватель на строительном факультете УГТУ-УПИ.

Реализованных проектов много, но все они находятся на территориях промпредприятий.

Количество дипломников, выпущенных за годы работы в вузе более 100. За 30 лет кафедрой заведовали: Шауфлер Гуго Вильгельмович, Тамплон Фридрих Фридрихович, Казаков Петр Николаевич.

Ветеран труда, награждена множеством грамот.

Увлечения: сад, поэзия, искусство.

### **Мальцева Ирина Николаевна**

Род. в 1957 г. в Нижнем Тагиле. Среднее образование получила в 1974 г. в родном городе. В 1979 г. окончила Уральский политехнический институт (УПИ), строительный факультет по специальности: "Промышленное и гражданское строительство" (ПГС).

В 1987 г. защитила диссертацию и стала кандидатом технических наук, а спустя три года присвоено звание доцента. Работу в УПИ начала на кафедре "Технология вяжущих материалов и строительных изделий" факультета "Строительного материаловедения" (1984-1987 гг.). В это время с 1984 по 1996 гг. кафедрой заведовала профессор, доктор технических наук М.Н. Кайбичева. После окончания УГТУ-УПИ работала в филиале УПИ в Нижнем Тагиле (1979-1984 гг.).

За 26 лет работы в Университете выпустила 200 дипломников. Выполненных и построенных объектов нет. Получено два авторских свидетельства на изобретение по строительным конструкциям, 70 публикаций. Прошла стажировку в Америке и Германии. Была на симпозиуме в Германии и Болгарии. Имеет почетные грамоты различных рангов.

Вместе с мужем, дочерью и сыном любит отдыхать на загородной даче. Увлекается туризмом, не упускает возможности покататься на горных лыжах.

#### **Пузырева Людмила Дмитриевна**

Род. в 1966 г. в Свердловске. Окончила УПИ в 1991 г.

Основные места работы: УПИ "Строительный" факультет, пришла работать лаборантом в 1984 г., сейчас программист и ученый секретарь кафедры "Архитектуры", старший преподаватель кафедры "ТГСИВ".

Количество дипломников выпущенных за годы работы в вузе - 25.

Заведующие кафедрой, при которых работала: Тамплон Ф.Ф., Суханов Б.И., Казаков П.Н.

Награды: благодарности от ректора университета.

Увлечения: сад, выращивание цветов и общественная работа.

#### **Суханов Борис Иванович**

Род. в 1937 г. в Екатеринбурге, где и живет. Окончил Уральский политехнический институт в 1959 г. Имеет степень кандидата технических наук, ученое звание доцента. Ветеран УПИ.

Был заведующим каф. архитектуры УГТУ-УПИ (1999-2000 гг.).

Места работы: завод "Электроавтоматика", "Промэнергопроект", УПИ. Имеет авторские публикации. Дипломников выпущенных за годы работы более 300. Имеет медаль: "Ветеран труда".

Увлечен изучением природы.



## **Трошкова Нина Дмитриевна**

Род. в 1948 г. В 1971 г. окончила Тюменский инженерно-строительный институт по специальности инженер-строитель ПГС (промышленно-гражданское строительство).

Работала ассистентом кафедры архитектуры ТюмИСИ. В 1976 г. окончила аспирантуру Уральского "ПромстройНИИпроекта". Сданы экзамены кандидатского минимума по философии, иностранному языку и специальности.

В 1976-1992 гг. работала научным сотрудником Уральского "ПромстройНИИпроекта", затем ведущим инженером в тресте "Трубопроводстрой" и "Облстрой".

С 1992 по 2000 гг. работала зам. директора ООО "Фундамент". В 2000-2001 гг. занимала должность доцента кафедры "Основания фундаментов" УГТУ-УПИ, где вела курс "Основы проектирования и стройдела" у студентов "Металлургического" факультета и факультета "Строительного материаловедения".

С 2001 г. - доцент кафедры "Архитектуры" УГТУ-УПИ.

Подготовлен и прочитан курс лекций по "Основам проектирования и стройдела" для студентов 5 курса "Металлургического" факультета и студентов 3 и 4 курсов факультета "Строительного материаловедения".

Разработаны и утверждены рабочие программы по дисциплине "Основы проектирования и стройдела" для специальности "Металлургия цветных металлов". Подготовлены к печати методические указания к выполнению дипломных и курсовых проектов по курсу "Основы проектирования и строительное дело", для студентов дневной и заочной форм обучения по специальности "Металлургия цветных металлов".

Опубликовано 36 работ, в том числе монография "Фундаменты индивидуальных жилых домов".

Выполнено множество проектов фундаментов жилых домов. Построены жилые дома в г. Екатеринбурге (районы Ботанический и Пионерский).

Увлекается комнатным цветоводством, садоводством, коллекционированием репродукций известных живописцев.

## ХУДОЖНИКИ КАФЕДРЫ АРХИТЕКТУРЫ

### **Осинкин Леонид Александрович**

Род. в 1937 г. После окончания Художественно-графического факультета НТГПИ (Н. Тагил) в 1964 г., пять лет преподавал инженерную графику и начертательную геометрию студентам учебно-консультационного пункта Уральского политехнического института в г. Алапаевске Свердловской области. Участвовал в городских художественных выставках.

Начиная с 1985 г. произведения демонстрировались на вузовских, городских, областных выставках. Его графические работы находятся в государственных краеведческих музеях.

Пять его студентов награждены дипломами Международных конкурсов. Преподает художественные дисциплины: рисунок, живопись на специальности "Проектирование зданий" в Уральском государственном техническом университете, где в должности доцента работает по совместительству на кафедре "Архитектуры" с 1999 г.

С первого приема студентов на специальность "Инженер-архитектор" является членом экзаменационной предметной комиссии на кафедре "Архитектуры".

За педагогический труд был награжден юбилейной медалью "За доблестный труд" в ознаменование 100-летия со дня рождения Ленина (1970 г.) Алапаевским городским Советом депутатов. Награжден дипломом "За новаторство в композиции" второго Международного конкурса на лучший архитектурный рисунок (2003 г.)

### **Постоногов Юрий Иванович**

Род. в 1936 г. Окончил Художественно-графический факультет пединститута в г. Нижний Тагил (1962-1967 гг.), Свердловский аэроклуб (1956 г.), военное училище (1958 г.), Омское летно-техническое училище (1971 г.), Кременчугское вертолетное училище (1972 г.), летал на 5 типах летательных аппаратов.

Кандидат педагогических наук (1985 г.), доцент (1989 г.), профессор (1993 г.).

Места работы:

- Трест "Свердловскстрой" - лепщик архитектурных деталей. Объект: библиотека им. Белинского (1954-1956 гг.);
- Инструктор туризма (Первоуральск), (1958-1959 гг.);

- Токарь на Старотрубном заводе (Первоуральск), (1959-1961 г.);
- Инженер-архитектор "Свердловскгражданпроекта" г. Нижний Тагил (1967-1970 гг.);
- Пилот гражданской авиации (Уктус), г. Свердловск (1971-1973 гг.);
- Руководитель группы промышленной эстетики (Уралхиммаш) (1973-1976 гг.);
- Зав. Кафедрой пяти художественных кафедр (1976-1996 гг.);
- 5 лет зав. лабораторией дизайна архитектурной среды (1996-2001 гг.);
- профессор кафедры "Архитектуры" УГТУ-УПИ (2001-2005 гг.).

Работая в УПИ оборудовал мастерскую-аудиторию по рисунку и живописи, скульптурную мастерскую, вход на кафедру "Архитектуры", руководил учебными практиками в ходе которых выполнил монументально-декоративные росписи: "Переход из ГУКа на стройфак", "Столовая №4 в ГУКе", "Третий этаж стройфака к 50-летию архитектурного образования на Урале", "Пристрой СтФ - к 75-летию Факультета".

Опубликовал 2 монографии "50 лет архитектурному образованию на Урале" (2003) 2 издания; Архитектура, строительный факультет, УГТУ-УПИ, Екатеринбург - 2004 .

Издано 263 публикации (из них 2 - учебных пособия, 5 - монографий).

Участник 20 выставок от городских до международных.

Выполнил 6 памятников, из них: мемориал воинам-десантникам, погибшим в Чечне (11\*22 м. Ульяновск). Памятник отмечен грамотой командующего войсками Приволжско-Уральского военного округа генерал-полковника А. Баранова и благодарностью Верховного Главнокомандующего Вооруженными силами РФ В. Путина (2002 г.).

Награды: медаль "Ветеран труда" (1986 г.), знак "Отличник народного просвещения РСФСР" (1990 г.), "Почетная грамота Министерства Образования РФ" (2004 г.).

За время работы в вузе выпустил 80 дипломников.

В молодости увлекался спортом, выполнил нормативы кандидата в мастера спорта по греко-римской борьбе и туризму.

**Любимцев Игорь Александрович**

Род. в 1972 г. в Темир-Тау, Казахстан СССР.

В 1996 г. окончил Уральский государственный университет им. М. Горького. Обучение прошел на кафедре искусств и культурологии.

Работает в УПИ с 2003 г. на кафедре "Архитектуры" ассистентом, преподает историю архитектуры, историю русского искусства, ведет подготовительные курсы.

Увлекается батиком, стрельбой, фотографией.

СОУНЬ ИМ. В. Г. БЕЛИНСКОГО



*Поздравляю выпускников 2005 г.  
инженеров-архитекторов и желаю  
творческих успехов на благо  
Уральского региона в XXI веке*

**Алексин Владимир Николаевич, декан строительного факультета** заведующий кафедрой "Системы автоматизированного проектирования объектов строительства", кандидат технических наук, доцент. Родился в 1953 году в Свердловске. В 1970 г. окончил школу № 88 Кировского района с золотой медалью.

С 1970 по 1975 гг. обучался на строительном факультете Уральского политехнического института им. С.М. Кирова (ныне УГТУ-УПИ), который окончил с отличием по специальности "Промышленное и гражданское строительство". Во время учебы активно занимался спортом (футбол, баскетбол, хоккей с мячом). Был членом комсомольского бюро факультета, председателем студенческого научно-технического общества факультета. В период обучения был ленинским стипендиатом.

С 1978 г. - в УГТУ-УПИ: аспирант, доцент кафедры строительных конструкций (1982-1992 гг.), канд. техн. наук (1981 г.), ученое звание доцента (1986). Основатель и заведующий кафедры "Системы автоматизированного проектирования объектов строительства" УГТУ-УПИ (1992 г.). В 1999 г. кафедра заняла 2 место в рейтинге выпускающих кафедр университета. Декан строительного факультета (с апреля 2005 г.).

Имеет более 150 научных работ, авторское свидетельство на изобретение. Лауреат конкурса ВСНТО. Неоднократный участник Российских и Международных конференций. Член редакционной коллегии Международного научного журнала "Информационные технологии в строительстве" (Великобритания). Автор главы для стран СНГ в Международном справочнике по проектированию в сейсмических районах (США).

Прошел годичную научную стажировку (1985-86 гг.) и неоднократно проводил научную работу (1989-2001) в Университете Сити (Лондон). Стажировался в проектных и строительных фирмах США по Правительственной программе "Бизнес для России" (1995).

Ученый секретарь диссертационного совета по присуждению ученой степени доктора технических наук по четырем специальностям при УГТУ-УПИ. Под его научным руководством защищены 3 кандидатских диссертации.

Награжден грамотами Министерства образования РФ и Правительства Свердловской области, "Почетный выпускник УГТУ-УПИ", советник Российской академии архитектуры строительных наук, академик Нью-Йоркской академии наук, занесен в книгу "Кто есть кто мире" (США), член-корреспондент Свердловского регионального отделения экологической академии России, директор Екатеринбургского филиала межрегиональной общественной организации "Содействие развитию и применению пространственных конструкций в строительстве", президент ассоциации "Университетский академический архитектурно-строительный комплекс Урала". Почетный строитель России.

## **Первый выпуск инженеров-архитекторов в УГТУ-УПИ после окончания УАСК**

В июне 2005 г. дипломные проекты защитили 10 инженеров-архитекторов на кафедре "Архитектура" строительного факультета, но прежде они окончили Уральский государственный межрегиональный колледж строительства, архитектуры и предпринимательства.

Все дипломные проекты имели конкретный адрес в г. Екатеринбург, т.е. объект вписывался в городскую среду. Это были жилые дома и комплексы (4 проекта), автосервис (2 проекта), гостиницы (2 проекта). Проекты выполнялись с применением компьютерной техники, и лишь Л.В. Мезец выполнила 15 планшето́в "вручную". На сегодня это большая ценность. Одной дипломнице после успешной защиты сразу предложили работу в институте "Свердловскгражданопроект".

Проект офисного здания И.А. Маслова на 14 планшетах рекомендован на конкурс дипломных проектов и намечен к реализации в 2008 г. Т.Е. Сухих государственная аттестационная комиссия рекомендовала в аспирантуру, а ее проект - на Всероссийский конкурс.

Инженеры-архитекторы заявили о себе как специалисты, соответствующие государственным стандартам высшей школы, теперь это предстоит подтвердить в условиях рынка, в проектных организациях.

Несмотря на сложности организационного характера, отсутствие материальной базы (всего 2 аудитории) кафедра сумела выпустить инженеров-архитекторов по специальности "Проектирование зданий". Надо заметить, что предыдущий выпуск архитекторов был осуществлен кафедрой в 1967 г. Большая заслуга в открытии специальности принадлежит Ф.Ф. Тамплону. В 1999 г. был первый набор (19 человек). Нелепая случайность оборвала жизнь Фридриха Фридриховича и до диплома архитекторов "доводил" заведующий кафедрой, кандидат архитектуры П.Н. Казаков.

## ПОДГОТОВКА ДИПЛОМНОГО ПРОЕКТА К ЗАЩИТЕ

Дипломник представляет подготовленный к защите дипломный проект государственной аттестационной комиссии (ГАК) в виде планшетов, которые демонстрируются на специальном стенде. Организацией экспозиции занимается сам дипломник. Пояснительная записка, подписанная дипломником, руководителем и рецензентом, передается секретарю для регистрации. Секретарь фиксирует в документах ГАК тему записки, отмечает количество страниц, фотографий, схем. Далее записка передается членам ГАК для ознакомления.

### Сценарий защиты дипломного проекта

Председатель ГАК во вступительном слове об открытии защиты дипломов выпускников факультета высказывает пожелания успехов всем дипломникам на защите, отличных оценок. И далее защита идет по плану.

Защита носит открытый характер, в актовом зале или в большой лекционной аудитории, оформление соответственно событию с аншлагом: "защита-2005" Руководит процедурой защиты председатель ГАК: Чугункин Александр Иванович, директор проектного института "Уралгражданпроект".

#### План защиты:

1	Сообщение секретаря	1 мин
2	Выступление дипломника	7-10 мин
3	Вопросы к дипломнику	3-5 мин
4	Выступление научного руководителя	3 мин
5	Выступление рецензента	2 мин
6	Выступление членов ГАК	7-10 мин
7	Обобщающее выступление председателя ГАК	2 мин
8	Заключительное слово дипломника	2 мин
9	Подведение итогов защиты председателем ГАК	1 мин
10	Сообщение секретаря о следующей защите	30 мин

1. Секретарь ГАК сообщает фамилию, имя, отчество дипломника, который выходит на защиту. Зачитывает тему дипломной работы. Например: "Защитается Брагин Дмитрий Владимирович. Тема дипломного проекта: "Автосервис в г. Екатеринбурге", рук. Кудрявцев В.Г. Слово для защиты предоставляется дипломнику".



2. Выступление дипломника.

3. Вопросы к дипломнику. Вопросы по содержанию и оформлению дипломной работы задают как члены ГАК, так и преподаватели, студенты, гости, присутствующие на защите.

4. Выступление научного руководителя дипломного проекта, (в случае отсутствия руководителя секретарь зачитывает отзыв). Научный руководитель дипломной работы дает характеристику дипломнику как студенту. Характеризует его профессиональные качества, проявившиеся не только в ходе выполнения дипломного проекта, но и течение всего периода обучения в вузе. Обращает внимание на художественно-творческие и конструкторские способности. Дает рекомендации по дальнейшей художественно-творческой и архитектурной деятельности выпускника. Предлагает конкретную оценку дипломного проекта и перспективу его внедрения. Письменный отзыв научного руководителя вкладывается в пояснительную записку.

5. Выступление рецензента. Рецензент определяет уровень выполнения дипломной работы как художественно-творческой, так и в плане выполнения методической и функциональной части. Раскрывает значимость наглядности планшета. Обращает внимание на содержание и уровень выполнения проекта. В конце выступления рецензент оценивает дипломную работу и предлагает конкретную оценку (отлично, хорошо и т.д.)

Примечание: при отсутствии рецензента секретарь зачитывает рецензию и объявляет оценку, которую предлагает рецензент. Рецензия вкладывается в пояснительную записку к дипломному проекту.

6. Выступления по поводу качества дипломной работы членов государственной аттестационной комиссии: архитекторов, художников, дизайнеров, представителей фирм, преподавателей, студентов. Предложения по поводу оценки и практического внедрения дипломного проекта.

7. Председатель ГАК обобщает предыдущие выступления по поводу дипломной работы, рекомендации и предложения по дальнейшей художественно-творческой деятельности выпускника и предоставляет заключительное слово дипломнику.

8. Заключительное слово дипломника.

Дипломник в заключительном слове отвечает на вопросы, которые задавались ему, высказывает предложения по совершенствованию учебного процесса, отмечает те учебные дисциплины, которые, по его мнению, много дали для становления выпуск-

кника, как будущего специалиста-архитектора, благодарит отдельных преподавателей, кафедру, факультет, университет.

9. Завершает сценарий защиты председатель ГАК. Председатель ГАК объявляет: "Защита окончена". Поздравляет дипломника с защитой и желает творческих успехов.

10. Секретарь ГАК объявляет защиту следующего дипломника. Присутствующие на защите студенты помогают демонтировать глубинно-пространственную композицию из планшетов и освободить интерьер для следующей экспозиции.

**КРАТКИЕ БИОГРАФИИ ВЫПУСКНИКОВ  
В ИЮНЕ 2005 г.**

	Год рождения
1. Брагин Дмитрий Владимирович	1982
2. Желонкина Светлана Михайловна	1981
3. Лекомцев Павел Сергеевич	1981
4. Мамаева Ульяна Алексеевна	1980
5. Маслов Иван Александрович	1980
6. Мезец Лидия Владимировна	1980
7. Нехорошкова Елена Николаевна	1980
8. Никулин Михаил Александрович	1981
9. Сухих Татьяна Евгеньевна	1982
10. Чирцов Илья Геннадьевич	1981

### **Брагин Дмитрий Владимирович**

Родился в 1982 г. в Артёмовском Свердловской области. После 9-ти классов поступил в Уральский Архитектурно-строительный колледж на специальность "Архитектура" и окончил его в 2001 г. Сдал экзамены в УГТУ-УПИ потому, что очень хотел стать инженером-архитектором. Окончил строительный факультет по специальности "Проектирование зданий" в 2005 г.

Учеба в институте прошла нормально. Даже можно сказать хорошо. Бывало по-разному. В студенческой жизни были и неудачи, как и у других студентов. Из преподавателей запомнились Гинзберг Л.А., своей строгостью и жесткостью.

Работу и учебу приходилось совмещать постоянно. На работу устроился со второго курса, так до конца учебы и работал. Приходилось очень трудно, потому что очень сильно уставал. Однако, что делать, сам выбрал такую жизнь. Работа очень сказалась на учебе, т.к. не успевая вовремя сдавать курсовые проекты, приходилось их делать за ночь и получать пониженные оценки.

В группе не было ярко выраженных лидеров. В каждом человеке есть что-то свое, особенное.

Куратор группы, Людмила Дмитриевна, - это отдельная история. Скажу только, что она самый добрый, самый заботливый человек. Всегда нас поддерживала и помогала в трудные минуты студенческой жизни. На факультете оставил свой "материальный след" в виде росписей греко-римских ордеров перед входом на кафедру "Архитектуры".

Напутствие первокурсникам и пожелания преподавателям кафедры. Студентам: старайтесь не прогуливать пары. Преподавателям: побольше хороших студентов.

С точки зрения роста, надеюсь найти свою карьерную "лесенку".

Дипломный проект "Автосервис в г. Екатеринбурге", рук. Кудрявцев С.Г.

### **Желонкина Светлана Михайловна**

Родилась в 1981 г. в пос. Рефтинский Свердловской области. Окончив там же 8 классов, продолжила обучение в Уральском Архитектурно-строительном колледже в течение 4 лет.

Пыталась поступить в Уральскую государственную архитектурную академию большой конкурс и высокая стоимость оплаты помешали обучению в академии. Поэтому предпочла получить образование в легендарном УПИ. Окончила его в 2005 г. по спе-



# БЛАГОДАРСТВЕННОЕ ПИСЬМО

Республика Татарстан  
Министерство строительства,  
архитектуры  
и жилищно-коммунального хозяйства



Министерство строительства,  
архитектуры и  
жилищно-коммунального хозяйства  
Республики Татарстан  
объявляет благодарность  
инженерно-архитектурной школе  
г. ЕКАТЕРИНБУРГА (УТУУ – УПИ)  
за активное участие

в I всероссийском смотре-конкурсе  
лучших дипломных проектов  
на специальности 291400,  
отмечая высокое качество архитектуры  
дипломных проектов, которые были  
представлены на смотр-конкурс,  
а также за правильное понимание задач  
инженерно-архитектурного образования

Министр

Хуснуллин М.И.





**БЛАГОДАРСТВЕННОЕ  
ПИСЬМО**

Ромов и Д. А. [Signature]  
Екатеринбург  
Владимир А. [Signature]  
Москва - Е. А.  
Москва [Signature]  
Москва [Signature]  
Новосибирск [Signature]  
Иркутск [Signature]  
Уфа [Signature]  
Новосибирск [Signature]  
Казань [Signature]  
Волгоград [Signature]  
Казань [Signature]  
KASAN [Signature]

I Всесоюзный смотр-конкурс лучших дипломных проектов  
специальности 291400 - «Проектирование зданий»  
Казанский государственный  
архитектурно-строительный университет г. Казань, 2005

КАЗАХСКИЙ ГОСУДАРСТВЕННЫЙ  
АРХИТЕКТУРНО - СТРОИТЕЛЬНЫЙ  
УНИВЕРСИТЕТ

У КОМПЕТИЦИОННОГО ЭКСПЕРТНО-ОЦЕНОЧНОГО КОМПЛЕКСА  
СПЕЦИАЛЬНОСТИ 291400 - "ПРОЕКТИРОВАНИЕ ЗДАНИЙ"

## ДИПЛОМ

II степени

награждается

ДЕЛНА Наталья Васильевна

за дипломный проект на тему:

Реконструкция зданий строительного  
факультета УГТУ - УПИ в г. Екатеринбург  
Руководитель - доц. Гиньберг Л.А.

Председатель Жюри ЖКО  
по специальности 2914

А.А. Соловьев

Ректор КазГАСУ

В.В. Курякина

23 - 28 апреля 2005 года

Казань

КАЗАХСКИЙ ГОСУДАРСТВЕННЫЙ  
АРХИТЕКТУРНО - СТРОИТЕЛЬНЫЙ  
УНИВЕРСИТЕТ

У КОМПЕТИЦИОННОГО ЭКСПЕРТНО-ОЦЕНОЧНОГО КОМПЛЕКСА  
СПЕЦИАЛЬНОСТИ 291400 - "ПРОЕКТИРОВАНИЕ ЗДАНИЙ"

## ДИПЛОМ

II степени

награждается

ХЕБРЕВА Татьяна Владимировна

за дипломный проект на тему:

Реконструкция зданий строительного  
факультета УГТУ - УПИ в г. Екатеринбург  
Руководитель - доц. Гиньберг Л.А.

Председатель Жюри ЖКО  
по специальности 2914

А.А. Соловьев

Ректор КазГАСУ

В.В. Курякина

23 - 28 апреля 2005 года

Казань

КАЗАХСКИЙ ГОСУДАРСТВЕННЫЙ  
АРХИТЕКТУРНО - СТРОИТЕЛЬНЫЙ  
УНИВЕРСИТЕТ

У КОМПЕТИЦИОННОГО ЭКСПЕРТНО-ОЦЕНОЧНОГО КОМПЛЕКСА  
СПЕЦИАЛЬНОСТИ 291400 - "ПРОЕКТИРОВАНИЕ ЗДАНИЙ"

## ДИПЛОМ

III степени

награждается

БАЛАКПРЕВ Алексей Александрович

за дипломный проект на тему:

30 - этажный жилой дом повышенного  
качества в г. Новосибирске  
Руководитель - доц. арх. Катаков П.Н.

Председатель Жюри ЖКО  
по специальности 2914

А.А. Соловьев

Ректор КазГАСУ

В.В. Курякина

23 - 28 апреля 2005 года

Казань

КАЗАХСКИЙ ГОСУДАРСТВЕННЫЙ  
АРХИТЕКТУРНО - СТРОИТЕЛЬНЫЙ  
УНИВЕРСИТЕТ

У КОМПЕТИЦИОННОГО ЭКСПЕРТНО-ОЦЕНОЧНОГО КОМПЛЕКСА  
СПЕЦИАЛЬНОСТИ 291400 - "ПРОЕКТИРОВАНИЕ ЗДАНИЙ"

## ДИПЛОМ УЧАСТНИКА

награждается

Грачева Александра Валентиновна

за дипломный проект на тему:

Жилой комплекс по ул. Фучика  
в г. Екатеринбург. Руководитель -  
директор фирмы «Даминта»  
Марков В.Ю.

Председатель Жюри ЖКО  
по специальности 2914

А.А. Соловьев

Ректор КазГАСУ

В.В. Курякина

23 - 28 апреля 2005 года

Казань





**I КОНКУРС  
ДИПЛОМНЫХ ПРОЕКТОВ СПЕЦИАЛЬНОСТИ: «ПРОЕКТИРОВАНИЕ ЗДАНИЙ»  
КАЗАНЬ – 2005**

- СОЛОВЬЕВ А.К. (Москва)
- МИРОШИН А.Н.
- ЧЕРКАСОВ Г.Н. (Москва)
- СНИСАРЕНКО С.Н. (Краснодар)
- САМОЙЛОВ П.В. (Новосибирск)
- КУПРИЯНОВ В.Н. (Казань)
- КАЗАКОВ П.Н. (Екатеринбург)
- ЛАЗАРЕВ А.Г. (Ростов)
- СКЛЯДНЕВ А.И. (Липецк)
- УДЛЕР Е.М. (Казань)
- КОСТОГАРОВА Е.П. (Москва)
- ФАВАЛИЕВА Н.М. (Казань)
- МУБАРАКШИНА Ф.Д. (Казань)
- БАЛАКИНА А.Е. (Москва)
- ГИНЗБЕРГ Л.А. (Екатеринбург)
- КОЖОВА Т.П. (Казань)
- АГИШЕВА Э.Н. (Казань)

Руководители конкурсных дипломных проектов (Казань, 2005)



циальности "Проектирование зданий". Запомнилось все: и первые дни в институте, и родные 14 одногруппников, из которых до конца дошло только 10, и глубокоуважаемые преподаватели. Особенно запомнилась Гинзберг Л.А., которая вела предмет "Основы архитектурно-конструктивного проектирования". С кафедры "Сопrotivления материалов" запомнился веселый и находчивый Сисьмеков В.К.

На третьем курсе стало тяжело оплачивать обучение, и поэтому начала работать. Два года работала официанткой. График работы был скользящим, но иногда учебу все же приходилось пропускать. Все недочеты и пропуски давали о себе знать, особенно во время сессии.

Замечательная подруга, "одногруппница" и староста группы Ульяна Мамаева была для всех тем самым "маячком", за которым тянулся каждый. Ведь она организатор различных мероприятий и художник, просто веселый человек и отличный собеседник.

Куратору Пузырёвой Людмиле Дмитриевне нужно бы поставить памятник за особое терпение. С каким трудом она вытаскивала своих подопечных в учебу и вытягивала из них квитанции об оплате. Она все вытерпела. И за это ей большая благодарность.

Пришлось пройти различные практики, чтобы профессионально разбираться в своем деле: один месяц после первого курса на благо университета, роспись перехода из строительного факультета в ГУК, после второго курса - месяц на предприятии по энергетике. Практики важны, но нужны только те, которые непосредственно относятся к специальности.

Всем первокурсникам желает терпения, ведь архитектором стать не просто. Преподавателям необходимо прикладывать больше усилий к обучению студентов. Они в основном ветрены и безрассудны, поэтому неплохо было бы быть с ними строже и требовательней. П.Н. Казаков, зав. кафедрой пытался вырастить из нас настоящих архитекторов. Что из этого получилось - покажет время.

Дипломный проект: "Автосервис с гостиницей (14 планшето- в 60\*120 см) в г. Екатеринбурге", рук. Казаков П.Н.

### **Лекомцев Павел Сергеевич**

Родился в 1981 г. в г. Верхняя Пышма. Среднее образование получал в школе №3 (Верхняя Пышма), а затем в школе №121 (Екатеринбург). Далее обучался в Уральском Архитектурно-стро-

ительном колледже, закончив который, поступил в УГТУ-УПИ и окончил его в 2005 г. по специальности "Проектирование зданий".

Из преподавателей кафедры "Архитектуры" с особой благодарностью вспоминает зав. кафедрой Казакова. Этот человек был готов помочь в любую минуту и не был равнодушен к проблемам студентов. Роль же декана факультета и его заместителей в учебном процессе и воспитании обучающихся осталась не заметной.

Так же, как отличных преподавателей, характеризует Сафронова (история) и Шавшукову Г. Н., лектора по металлоконструкциям.

Начиная с третьего курса, студент-архитектор начал работать. При этом с учебной работой удавалось совмещать достаточно успешно.

Что касается группы: жили дружно, лидера как такового не наблюдалось, но особым авторитетом пользовалась староста, Мамаева Ульяна.

Куратор группы Пузырёва Г.Д., была не достаточно активна, хотя в помощи студентам никогда не отказывала.

Особо запомнилась практика, во время которой будущие архитекторы расписывали подземные переходы УПИ. Правда, запомнилась тем, что погода была прекрасная, хотелось гулять, а приходилось работать в полуподвальном помещении.

Особо значимыми из изученных дисциплин считает: металлоконструкции, железобетонные конструкции и архитектурное проектирование. Как интереснейший предмет отмечает историю.

Первокурсникам выпускник 2005 г. советует думать о будущем, преподавателям же желает "не забывать о том, что они когда-то тоже были студентами".

"В Екатеринбурге много работы для архитектора, при желании можно достичь многого". На современном рынке труда видит перспективы для развития и карьерного роста в рамках своей специальности.

Дипломный проект: "Жилой дом на ул. Сулимова в г. Екатеринбург", рук. Кудрявцев Г.С.

### **Мамаева Ульяна Алексеевна**

Родилась в 1980 г. в Екатеринбурге. После 10-ти классов продолжила обучение в Уральском Архитектурно-строительном колледже, в течение четырех лет. Поступила в УГТУ-УПИ в 1999 г. на специальность "Проектирование зданий" и окончила в 2005 г.

Учеба на кафедре "Архитектуры" прошла замечательно. Каждый преподаватель оставил свой след в подготовке специалиста, но особенно запомнилась "самая яркая женщина" Гинзберг Л.А.

Начала работать с четвертого курса. Но совмещать работу и учебу оказалось "тяжким трудом". Группа, была на редкость богата индивидуальностями.

Принимала участие в общественной работе, всегда шла на встречу и с радостью оказывала помощь коллегам.

Различные дисциплины пришлось пройти во время обучения в УПИ, но с точки зрения необходимости, значимости запомнились "Конструкции" (металл, дерево, железобетон и т.д.).

Вместе с Нехорошковой Е.Н. выполнила роспись: "Архитектурный стиль "символизм". Связь архитектуры и монументального искусства:

- "Рабочий и Колхозница" - скульптура представляла СССР на всемирной выставке в Париже (1937 г), ск. В.И. Мухина, арх. Б.М. Иофан.

- Неосуществленный проект: "Дворец Советов со скульптурой В.И. Ленина (Свердловский вариант)".

Всем первокурсникам пожелала: "Ничего не проходит даром! Все и все нужны!!!"

Дипломный проект: "Автосервис в Екатеринбурге" (12 планшетоу 60\*120 см) рук. Казаков П.Н.

### **Маслов Иван Александрович**

Родился в 1980 г. в Перми. Окончил Архитектурный техникум. Хотелось узнать основы расчета строительных конструкций, поэтому поступил в УГТУ-УПИ на специальность "Проектирование зданий" и окончил стройфак в 2005 г.

Учеба на кафедре "Архитектуры" шла в быстром темпе, из-за необходимости работы по специальности.

С кафедры "Строительных конструкций" запомнил Шавшукову Г.Н.

Начал работать со второго курса. Совмещал курсовые проекты с заданием на проектирование на производстве.

Староста - Мамаева Ульяна - лидер в группе. Считаю, что роль куратора в группе состоит в том, чтобы довести до студентов все сведения об организации учебного процесса.

Все практики проходил на рабочем месте в "Энергостройпроекте" в Перми.

С точки зрения преподавания необходимости и значимости запомнилась такая дисциплина как "Железобетонные конструкции".

В качестве напутствия первокурсникам желает "Замечать всю новую архитектуру Европы и Азии, развивать и осуществлять значимые проекты".

Дипломный проект: "Офисное здание на набережной в Екатеринбурге" (14 планшетов 60\*120 см), рук. Молоков А.В. Проект рекомендован государственной аттестационной комиссией на конкурс дипломных проектов по специальности "Проектирование зданий" - 2005 г. Реализация проекта намечена на 2008 г.

### **Мезец Лидия Владимировна**

Родилась в 1980 г. в пос. Белоярский Свердловской области. Поступила в УГТУ-УПИ после Архитектурно-строительного колледжа и окончила строительный факультет по специальности "Проектирование зданий" в 2005 г.

Учиться на кафедре было интересно. Особенно запомнились Сисьмеков В.К., Гинзберг Л.А., Шавшукова Г.Н.

Интересные работы и задания были на занятиях по скульптуре (преподаватель Постоногов Ю.И.).

Работу и учебу совмещала на 5 курсе.

Лидером в группе С-573 была староста Мамаева Ульяна.

Больше всего запомнилась практика на факультете. Я участвовала в росписи подземного перехода: "Стройфак - главный учебный корпус", вместе с Т. Сухих выполнила роспись "Современный Екатеринбург". На последнем повороте перехода изображены современные здания столицы Урала. Отобраны 6 объектов общественных сооружений, наиболее интересных по стилевому и цветовому решению: Уральский региональный центр управления перевозками (ул. Челюскинцев), торговый город "Дирижабль" (ул. Шварца, Ботанический район), Покровский пассаж (ул. К. Либкнехта, 2001 г.), администрация Свердловской области (Октябрьская площадь, 1970 г.), Атриум палас отель (Центр международной торговли ул. Куйбышева, 1999 г.), цирк (ул. 8-е Марта, 1979 г.). Цветовое решение росписи приближено к реальному колориту и выполнено в холодной гамме на нейтральном серо-желтом фоне. Здания скомпонованы в оригинальный силуэт с доминирующим высотным элементом Областной думы. Фланкирующие купола Цирка и "Дирижабля" придают композиции вид крупномасштабного проекта (рук. Постоногов Ю.И.).



Куратором была Пузырёва Л.Д., она очень хорошо организовывала учебный процесс.

Практика в проектных организациях очень помогает в учебном процессе, освоении профессии.

Все дисциплины, даже если они носили обзорный характер, были необходимы и запомнились в той или иной мере. С точки зрения преподавания запомнились "строительные конструкции", "металлоконструкции и железобетон".

Первокурсникам советую вовремя выполнять курсовые работы, ответственно подходить к своей специальности.

В будущем буду работать по специальности "инженер-архитектор".

Дипломный проект: "Жилая группа по ул. Энергетиков в Екатеринбурге" - был заказным. (15 планшетов 55\*75 см). Выполнила без компьютера, "вручную", рук. Казаков П.Н.

### **Нехорошкова Елена Николаевна**

Родилась в 1980 г. в Екатеринбурге. Закончила 147 школу. Выбирала между архитектурной академией и УПИ. УГТУ выпускает инженеров-архитекторов, а академия инженеров не готовит. Поэтому решила окончить технический вуз и освоить именно эту специальность. Окончила стройфак по специальности "Проектирование зданий" (2005).

Учеба на кафедре "Архитектуры" прошла хорошо. Очень запомнилась Гинзберг Л.А. "...Такая боевая, все ее сначала боялись". Запомнилась геология, и преподаватель Баранов Б. В. Любимцев И.А. очень интересно преподавал историю архитектуры, он был близок к студентам.

На последних курсах приходилось совмещать работу и учебу, было сложно, и в ущерб учебе.

Группа университетская была очень дружная. Ребята сдружились ещё в колледже, где вместе учились до поступления в университет. Куратор группы - Пузырёва Л.Д. помогала ребятам учиться - следила за успеваемостью, за оплатой, переживала за подготовку дипломных проектов.

Запомнилась практика по охране памятников. Вместе с Мамаевой У.А. выполнила роспись в переходе СтФ-ГУК: "Освоение космоса, аэропорт им. Кеннеди".

С точки зрения преподавания очень запомнилась Шавшукова Г.Н. Вся группа понимала преподаваемые материалы. Очень интересные жизненные примеры приводил Сисьмеков В.К. на занятиях сопромата.

Первокурсникам пожелаю: "Учиться добросовестно", ведь то, что они сейчас не доучат, возможно, уже никогда не узнают.

Дипломный проект: "Офисное здание по проспекту Космонавтов в Екатеринбурге", рук. Казаков П.Н.

### **Никулин Михаил Александрович**

Родился в 1981 г. Окончил школу №65 г. Екатеринбург, ДХШ №1, Архитектурно-строительный колледж, УГТУ-УПИ - логичное продолжение архитектурного образования, год окончания 2005.

Были сложности на втором и третьем курсах по техническим предметам, но в целом было интересно. Все преподаватели кафедры яркие и интересные люди. Отношения складывались различные, но кафедру трудно представить без любого из них.

Запомнились преподаватели: Сафронов (история) - глубокий, увлеченный человек.

Куратор очень помогала нам в решении бытовых и бюрократических вопросов.

По учебным практикам необходимы экскурсии. Производственные организованы хорошо. Преддипломные - считаю, только мешают.

Дипломный проект: "Жилой комплекс на ул. Щербакова в Екатеринбурге", рук. Калабин А.В.

### **Сухих Татьяна Евгеньевна**

Родилась в 1982 г. Окончила в 1998 г. школу №47, затем закончила УАСК (уральский архитектурно-строительный колледж) в 2001 г.

Учеба прошла с большими трудностями. Из преподавателей запомнились: Сисьмеков В.К., Каганович Н.Н.

В группе лидером была староста - Мамаева У.А.

Практика очень понравилась в "Пищепромпроекте" в г. Екатеринбурге по ул. Гоголя 25, в "Техностройпроекте" в г. Екатеринбурге.

Запомнились с точки зрения преподавания, необходимости, значимости: рисунок, живопись, скульптура (преподаватель Постоногов Ю.И.)

Напутствия первокурсникам: Все делать вовремя и сдавать в срок все проекты.

Пожелания преподавателям кафедры: Организовывать "правильно" учебный процесс. (Казакову П.Н.).

Перспектива в области архитектуры и дизайна: вижу себя ГАПом (главным архитектором проекта) или ГИПом (главным инженером проекта).

Диплом на тему "Гостиница по ул. Краснофлоцев в г. Екатеринбурге", рук. Каганович Н.Н. Проект рекомендован ГАК (государственной аттестационной комиссией) на Всероссийский конкурс, а автор в аспирантуру.

### **Чирцов Илья Геннадьевич**

Родился в 1981 г. в Перми. Окончил 9 классов и Пермский строительный колледж. Поступил в УПИ потому, что на кафедре архитектуры открылась специальность "Проектирование зданий", которая позволяет расширить не только знания и умения в области архитектуры, но и инженерного дела. Окончил стройфак в 2005 г.

Учеба на кафедре "Архитектуры" прошла очень интересно. В начале обучения было очень тяжело, не спали ночами, делали планшеты.

В нашей группе лидером была староста Мамаева Ульяна, хороший организатор, широко развитый во всех сферах деятельности человек.

Пожелания первокурсникам: хотя бы на практиках производственных, если нет возможности дома, изучать компьютер и программы. Главное определиться, кем быть, архитектором или конструктором после окончания вуза.

С точки зрения преподавания запомнилась Гинзберг Л.А., а по значимости предмет металлоконструкции, сопромат.

Дипломный проект: "Жилой дом в Екатеринбурге", рук. Каганович Н.Н.

## БЫТЬ В ЛАДУ С САМИМ СОБОЙ (напутствие выпуску - 2005 г.)

Жизнь наша многообразна, коротка и часто переменчива (со знаком вплоть до наоборот), хотя осознание этой динамичности приходит, к сожалению поздно, так уж человек устроен.

В молодости кажется, что все "навсегда". Поэтому повторю для молодых людей, кончающих ВУЗ то, что слышала когда-то, от своего первого руководителя, оптимиста, жизнелюба и мудрого человека - архитектора Толочкова Григория Аполлоновича (он был начальником строительного отдела института "Унипромедь", "куда я попала по распределению).

Его установки казались вначале умозрительными, но в память врезались. И только много позже пришло осознание их неопределимой пользы и точности, какую дает опыт, извлекаемый из собственной жизни (очень не простой) умным, сильным, гордым и чистым человеком, которым он и оставался до конца.

В моей интерпретации это выглядит примерно так:

1. Не терять любопытства к жизни, не "бронзоветь" при любых удачных и благоприятно складывающихся обстоятельствах.

2. Стараться не погрязнуть в бытоустройстве (так как это большой соблазн!), расширять свои взгляды и не останавливаться в своем духовном и профессиональном развитии. И не считать пустой тратой сил освоение знаний и навыков, интересных лично для Вас, но не связанных напрямую с выбранной профессией.

3. И самое главное, наверное - это не дать жизни сломать себя в неблагоприятно сложившейся ситуации. Постараться быть верным самому себе, не переступать через себя ни в профессиональном, ни в нравственном отношении в любых, предлагаемых жизненно обстоятельствах.

Хочу в заключение пожелать каждому из вас найти свою дорогу в жизни и оставаться по возможности постоянно "в ладу с самим собой".

Вязникова В.А.

25.03.2005.

Выпускник УПИ 1957 г



# БОРЬБА ГРЕКО-РИМСКАЯ



## АРХИТЕКТОРЫ КАФЕДРЫ АРХИТЕКТУРЫ



Казаков Петр Николаевич  
зав.каф. архитектуры.  
доцент, канд. арх-ры



Каганович Наталья Николаевна  
доцент

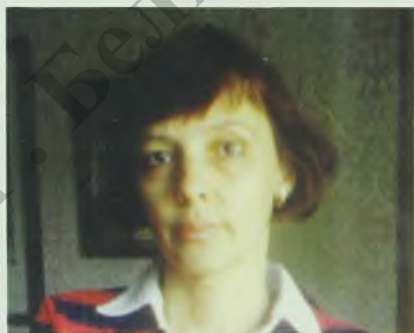

Никитина Наталья Павловна,  
ст. преподаватель



Кудрявцев Сергей Григорьевич,  
доцент



Пархоць Олег Петрович,  
доцент, канд. арх-ры

**МАСТЕРСКАЯ СКУЛЬПТУРЫ  
НА СТРОИТЕЛЬНОМ ФАКУЛЬТЕТЕ**



*Проект и исполнение Постоногова Ю.И.*



## МАСТЕРСКАЯ РИСУНКА И ЖИВОПИСИ НА СТРОЙФАКЕ



Витраж,  
стелаж для планшетов  
(75 x 55 см)



1

2

3



1. Стелаж для планшетов (75x75. 100x100 см)
2. Натюрмортно-модельный фонд
3. Гардероб для одежды студентов

Полки для гипсовых слепков,  
откидной стол для натюрмортов

*Проект и исполнение Постоногова Ю.И.*



**Первый выпуск  
инженеров-архитекторов из УГТУ-УПИ  
в 2005 г. (июнь)  
после окончания  
архитектурно-строительного колледжа в 2001 г.**



*Брагин А.В.*



*Желонкина С.М.*



*Лекомцев П.С.*



*Мамаева У.А.*



*Маслов И.А.*



*Мезец Л.В.*



*Нехорощкова Е.Н.*



*Сухих Т.Е.*

*Чирцов И.Г.*



*Никулин М.А.*

**Подземный переход: строительный факультет (СТФ)  
– главный учебный корпус (ГУК)**



*Студенты: Зверева Т.В., Дедик Н.В. 2002 г.  
Начало росписи*



*Завершенная роспись: капелла в Роншане,  
оперный театр в Сиднее, башня Эйнштейна*

**Диплом - 2005  
(июнь)**



*Дипломный проект: «Автосервис с гостиницей в Екатеринбурге»  
защищает Желонкина С.М.*



*Дипломный проект «Офисное здание на набережной  
в Екатеринбурге» защищает Маслов И.А.*

**Диплом - 2005  
(июнь)**



*Дипломный проект: «Автосервис в Екатеринбурге»  
защищает Мамаева У.А.*



*Председатель ГАК, директор «Уралгражданпроект» Чугункин А.И.  
оглашает результаты защиты проектов: Желонкина С.М.,  
Мамаева У.А., Чирцов И.Г., Маслов И.А., Мезец Л.В. 30.06.2005.*



**АКАДЕМИЧЕСКАЯ ЖИВОПИСЬ**



*Преп. Постоногов Ю.И.*

## ДЕКОРАТИВНАЯ ЖИВОПИСЬ



Мятая бумага



Пуантель



Витраж



Коллаж

Преп. Постоногов Ю.И.

## ИНЖЕНЕРЫ КАФЕДРЫ АРХИТЕКТУРЫ



*Ананьин Михаил Юрьевич*



*Анучина Елена Сергеевна*



*Варес Галина Юрьевна*



*Гинзберг Людмила Аркадьевна*



*Мальцева Ирина Николаевна*

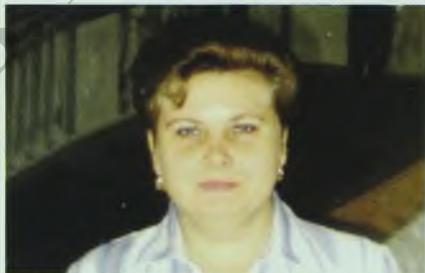

*Пузырева Людмила Дмитриевна*



*Суханов Борис Иванович*



*Трошкова Нина Дмитриевна*



## ХУДОЖНИКИ КАФЕДРЫ АРХИТЕКТУРЫ



Любимцев  
Игорь  
Александрович  
ассистент

Осинкин  
Леонид  
Александрович  
доцент



Постоногов  
Юрий  
Иванович  
профессор





## ГЛАВА I

### ЗАКЛЮЧЕНИЕ

Архитекторы старого поколения "Бабыкинской" высшей школы ведут отсчет от 1947 г. Во всех 15-ти выпусках разница в возрасте в группах была от 8 до 13 лет. С 1947 до 1960г. в группах учились участники ВОВ, т.е. в 8 выпусках из 15. Взрослые студенты, опаленные войной, разумеется, положительно влияли на школьную молодежь своим трудолюбием, настойчивостью, твердой жизненной позицией. Многие из бывших фронтовиков с отличием окончили институт (Елагин Г.Н., Поликанов М.В., Медведев И.И., Ярцев Г.А., Юрин П.И.)

Наряду с инженерной подготовкой хорошо была поставлена художественная составляющая. Занятия вели художники с высшим профессиональным образованием и высокими званиями. Профессор Бершадский Ю.Р., заслуженный деятель искусств Украины; профессор Игошев В.А., народный художник РСФСР, позже народный художник СССР; Г.А. Мелентьев, А.П. Охлупин, Родионова А.П., Уфимцев Н.В., Мильчаков В.А. - ныне почетный профессор УГАХА.

Это были грамотные и добросовестные преподаватели, применяющие индивидуальные методы обучения и достигающие цели: "научить студента держать мысль на кончике карандаша".

Видимо неслучайно из студентов-архитекторов вышли прекрасные "боксеры" (художники "БОКСа", стенгазеты УПИ - "Боевой орган комсомольской сатиры"). Такие как Сердюков Ю.И., Ярцев Г.А., Обухов А.И., Дубровин В.И., Станкевский В.Д. и др. Были выпускники, посвятившие себя наряду с архитектурой полностью изобразительному искусству: Шауфлер Г.В., Охлупина Г.Ф., Чурсин В.А., Слукин Б.С., Вязникова В.А., Тетюцкий В.И. и др. Многие архитекторы показывали свои работы на художественных выставках и вступили в Союз художников РФ (Шауфлер Г.В., Чурсин В.А., Тетюцкий В.И.).

Человек творческого труда всегда ищет возможности использовать свой жизненный потенциал и при умении грамотно, инженерному распределять время, находит себя в спорте. Среди архитекторов это: мастер спорта по парусному спорту Ю. Романов (выпуск 1956 г.), мастер спорта международного класса, член сборной "Уралочки" по волейболу Винокурова Л.П. (выпуск 1958 г.), мастер спорта по туризму, заслуженный путешествен-

ник России Птицын Г. (выпускник кафедры архитектуры 1964 г.), кандидат в мастера спорта по Греко-римской борьбе, чемпион Свердловска и 5-кратный чемпион Красноярска (гл. архитектор Красноярска) В.А. Лопатин (выпуск 1956 г.). Эти примеры приведены для пессимистов, которые видят в современной жизни лишь меркантильную сторону существования.

СОУНЬ ИМ. В. Г. БЕЛИНСКОГО

**ГЛАВА II**

**НАЧАЛО  
АРХИТЕКТУРНОГО  
ОБРАЗОВАНИЯ  
НА СРЕДНЕМ УРАЛЕ**

СОУНЬ ИМ. В. П. БЕЛИНСКОГО

СРЕДНЕЕ [ ] ХУДОЖЕСТВЕННО-  
 АРХИТЕКТУРНОЕ [ ] ОБРАЗОВАНИЕ  
 НА УРАЛЕ 100 лет 1902-2002

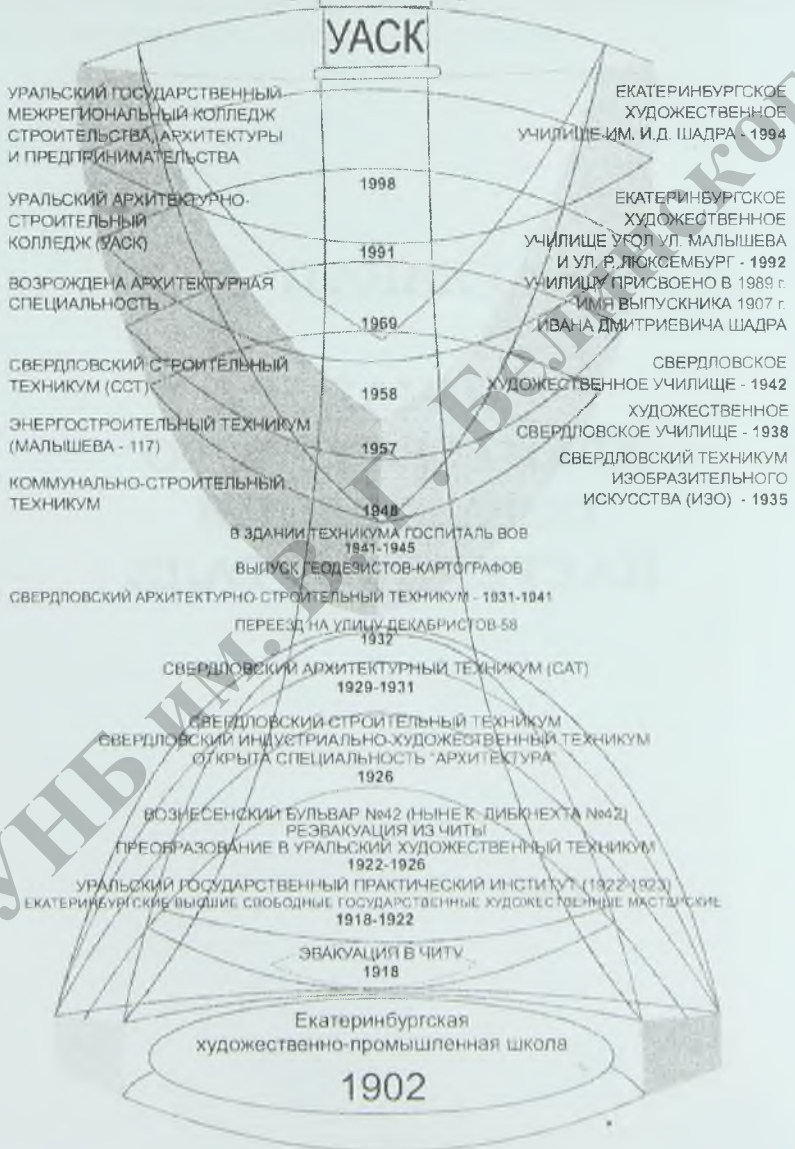



## **"ЛЕТОПИСЬ" СРЕДНЕГО АРХИТЕКТУРНОГО ОБРАЗОВАНИЯ В ЕКАТЕРИНБУРГЕ**

Архитектуру Среднего Урала трудно представить без специалистов-архитекторов среднего звена. Поэтому не случайно техников-архитекторов выпускали школа, техникумы, колледж.

Очень трудная судьба выпала на долю архитектурного образования в Екатеринбурге - столице Среднего Урала.

6 декабря 1902 г. была открыта Екатеринбургская художественно-промышленная школа.

Школа открылась по решению Екатеринбургской Уездной Думы Горнопромышленного округа и состояла в ведении Министерства финансов по Учебному Отделу. Все учителя были приглашены из Центрального училища технического рисования барона Штиглица А.П. г. Санкт-Петербурга.

Первым директором в 1902 г. назначен Каменский Михаил Федорович. При школе функционировали камнерезная и ювелирная мастерские.

Кстати школу в 1907 году окончил И.Д. Шадр, известный советский скульптор. Теперь его именем названо Свердловское художественное училище. В здании, где он учился установлена мемориальная доска к столетию со дня его рождения (1987, автор Постоногов Ю.И.).

В 1918 г. школа эвакуирована Колчаком в Читу.

В 1922 г. школа реэвакуирована из Читы и преобразована в Уральский промышленный техникум, который готовил скульпторов, техников-архитекторов, техников по архитектурному оборудованию зданий, техников по обработке камня, строителей и механиков.

В 1926 г. в Уральском художественно-промышленном техникуме по адресу Вознесенский бульвар № 42 (ул. К. Либкнехта - 42) была организована Архитектурная специальность. (В настоящее время в здании располагается Сельскохозяйственная академия).

В 1929 г. техникум реорганизован в Свердловский индустриально-художественный техникум с отделениями: архитектура гражданского строительства, деревянное стандартное строительство, строительство, санитарно-техническое строительство.

Первый выпуск состоялся в 1931 г. в количестве 35 человек. Выпускали по данной специальности до 1941 г. включительно, всего архитекторов было выпущено 370-400 человек. Техникум

в 1932 г. переехал на ул. Декабристов-58, и стал называться Свердловский Архитектурный техникум (САТ).

В 1941 по 1945 г. в здании располагался военный госпиталь.

Во время Великой Отечественной войны техникум готовил геодезистов-картографов. В 1948 г. 23 ноября техникум передали Министерству коммунального хозяйства РСФСР и переименовали в Коммунально-строительный техникум. В связи с подготовкой специалистов для Министерства строительства электростанций техникум некоторое время носил название "Энергостроительный техникум". С 1948 г. выпуск архитекторов продолжали до 1957 г. и всего выпустили около 200 человек. В это время произошло объединение двух техникумов Энергостроительного и Коммунально-строительного на базе Энергостроительного техникума в здании по ул. Малышева - 117.

В июле 1957 г. уже как Свердловский строительный техникум он был передан в ведение Свердловского совнархоза.

В 1958 г. он переименован в Свердловский строительный техникум (ССТ). Надпись на фронтоне сохранилась до нашего времени.

Архитектурную специальность возобновили только в 1969 г., а первый выпуск состоялся в 1972 г. в количестве 18 человек. Выпуск архитекторов продолжается и в настоящее время. Всего архитекторов выпустили за все годы около 3000 человек.

В 1969 г. инициатором возрождения архитектурной специальности был директор техникума Геннадий Николаевич Елагин (директор 1965-1970 г.) и Валентина Владимировна Ваулина (зав. Архитектурным отделением 1970-1988 г.)

В 1991 г. техникум получил статус колледжа и стал называться: "Уральский Архитектурно-строительный колледж" (УАСК). Учредитель-министерство строительства России.

В 1998 г. 16 ноября получил новое название: "Уральский государственный колледж архитектуры строительства и предпринимательства".

Это произошло в связи с открытием филиалов в Ханты-мансийском округе, в городах Нягань, Когалым, Советский, а также в г. Карпинске Свердловской области, Первоуральске и Каменск-Уральском...

В предлагаемом исследовании приводятся цифры из книг, статей, архива Союза Архитекторов Екатеринбурга, архива индустриального техникума (ныне колледжа), из буклета и газеты к столетию колледжа УАСК.

Итак, на сегодня мы располагаем следующими материалами: А.П. Бандровская, Н.А. Вилесова: "Архитекторы Екатеринбургa и Свердловской области" (Екатеринбург, 2003), статья Рейхардта: "Выпускники САТ" (Домострой, 2003), воспоминаниями выпускников архитектурного техникума 1938, 1940 гг.: Данилова К.С., Жданова А.И., Упоровой Г.П., директора техникума Елагина Г.Н. и зав. арх. частью Ваулиной В.В., преподавателей: Кулагиной С.Н., Старковой М.А., Тихоновой В.А. (зав. каф. Арх-ры), Поскиной А.А. (заместитель директора по методической работе), Боровковой С.П. (зам. директора по воспит. работе).

Если предположить, что техникум выпустил более 3 тыс. специалистов, то из них стали: членами союза архитекторов 72 техника-архитектора, Заслуженными архитекторами РСФСР - 2, Заслуженный строитель РСФСР - 2, Заслуженный работник Узбекской ССР - 1, главными архитекторами области - 1, главными архитекторами городов - 6, главными архитекторами районов - 2, главными архитекторами проектных институтов - 10, начальниками АПМ (архитектурно планировочная мастерская) - 23, главными архитекторами заводов, предприятий - 7.

Участников Великой Отечественной войны 1941-1945 среди членов союза архитекторов-выпусков техникумов было - 24. Многие награждены боевыми орденами и медалями, из них два полковника: Данилов К.А. и Мокин Я.В.

В декабре 2002 г. Уральский государственный межрегиональный колледж строительства, архитектуры и предпринимательства г. Екатеринбургa отметил свой 100-летний юбилей.

Это учебное заведение является основной базой подготовки специалистов среднего уровня для строительных организаций Свердловской обл. Выпускников колледжа можно встретить в любой точке России, в Казахстане, на Украине, в дальнем и ближнем зарубежье.

Вековой юбилей Уральского государственного межрегионального колледжа строительства, архитектуры и предпринимательства можно назвать юбилеем всего художественного профессионального и архитектурного образования в Екатеринбурге.

Тем более, что Свердловское художественное училище им. Шадра в 2002 г. тоже отметило свое 100-летие. И это по праву, т.к. имея общие корни художественно-промышленной школы архитектура и искусство разделились в 1935 г. на Свердловский архитектурно-строительный техникум и Свердловский техникум ИЗО (изобразительное искусство). С тех пор техники-архитекто-

ры и художники-педагоги развивались самостоятельно в своих учебных заведениях. А через 67 лет одновременно отпраздновали вековую дату.

Первые 100 лет художественного училища подробно описал профессор С.П. Ярков в своей книге "Художественная школа Урала" (Екатеринбург, 2002 г.), а мы продолжаем рассматривать архитектурную составляющую художественно-промышленной школы на примере техникумов и колледжей.

## **ДИРЕКТОРСКИЙ СОСТАВ УАСК ЗА 100 ЛЕТ**

Средние учебные заведения создавались, строились, развивались благодаря директорам-руководителям учебного процесса: Каменский М.Ф. (1902 г.) Эрзя, Парамонов А.Н., Шаховский С.А., Шарлаимов П.П., Быков В.М., Лямин В.Е., Трембовлер И.М., Матвеев К.Н., Архипов Н.А., Зотин Б.В. (1930-1941), Бобылева В.В. (1941-1948), Смирнов В.Н., Косьвинцев А.А., Кузнецов А.В. (1952-1957), Минаев Н.Е. (1957), Климов А.М. (1957-1958), Одегов С.Ф. (1957-1965), Елагин Г.А. (1965-1970), Зинченко А.Ф. (1971-1977), Наумов В.Н. (1977-1980), Литвинов А.И. (1980-1987), Келлер Г.И. (1988-2003), Мурыгин Н.В. (2003), Шевченко К.В. (с 2004 г.).

За это время сменилось 25 директоров, работавших в среднем по 4 года.

Колледж более 10 раз менял свое название. В настоящее время в УАСКе и его филиалах обучается 4,5 тыс. студентов на дневном, заочном, очно-заочном и подготовительном отделениях. При колледже создан Центр дополнительного образования.

Плодотворной учебно-воспитательной работе способствует высокая квалификация администраторов и преподавателей, стабильность коллектива. Около 20-ти и более лет отдали колледжу: Гамов И.Ф., Темерчев Э.П., Пупова Л.И., Родыгина М.В., Курбангалеев Ш.С., Анчугова З.А., Бруй Л.Н., Таракина Н.М., Аксенов Н.И., Антонова А.В., Бруевич Э.Ю., Боровик С.П., Веретехина Л.С., Пискунов Ю.В., Кузьминова Т.В., Ступпо М.Н., Веселова Н.В., Келлер А.М., Козлов Л.А., Кукуй В.М., Кукуй Л.Д., Лутошкина Л.Г., Оконишникова Н.С., Сварич О.М., Тихонова В.А., Томина Н.Н., Сафина Я.К., Хайритдинова Л.Г., Скачкова Л.В., Смирнов И.Н., Шимова А.В., Орехов И.Е.

Штатный преподавательский состав УАСК включает в себя более 200 человек. Кроме того, к работе в качестве преподавате-



На верхнем завитке: 11.02.1887-1941.09.04

Текст на мемориальной доске:

слева сбоку: «К 100-летию со дня рождения»

на ленте: В этом здании, в бывшей Екатеринбургской художественно-промышленной школе в 1902-07 гг. учился выдающийся советский скульптор Иван Дмитриевич Шадр (Иванов)



**«Уральский рабочий». 8 апреля 1989 года**

80 лет назад Иван Шадр, тогда просто Иванов, еще не знаменитый скульптор, а ученик Екатеринбургской художественно-промышленной школы, ходил по этим коридорам, пробовал себя как ваятель в этих классах. Потом в его жизни будут Петербург и Рим, такие знаменитости, как Э. Бурдель и О. Роден, но благодарную память о первой школе он сохранит навсегда.

Теперь старое здание школы вошло в комплекс Свердловского сельскохозяйственного института. Здесь установлена мемориальная доска в честь известного советского скульптора И. Шадра. Автор ее - скульптор Ю. Постоногов.

Фото А. Нагибина



Слева:  
Осипов Ю.С.  
(ныне президент РАН)  
Наумов В.А.  
Мемина В.В.  
Мальцева С.Н.  
(архив Мальцевой С.Н.)



Директор техникума  
Зотин Б.В. (справа)  
вручает знак выпускника техникума  
заслуженному строителю СССР  
Варгасову Д.А. - выпускнику 1943 г.  
21.03.1977 г.  
(архив Мальцевой - Кулагиной)



25.02.1975 г. Строительный техникум  
I зональный семинар преподавателей математики ССУЗ Урала

# ПОЧЕТНАЯ ГРАМОТА



ОБЕТ ДОТВОРАТУРСКОМУ СЪЕЗДУ И  
РЕЗОЛЮЦИИ КАКЖЕ ИСТУЧЕНЫ  
КАКЖЕ СЛУЖИТЕ СЛУЖИТЕ -  
ИЗНАКО СЛУЖИТЕ СЛУЖИТЕ  
ИЗНАКО СЛУЖИТЕ СЛУЖИТЕ  
ИЗНАКО СЛУЖИТЕ СЛУЖИТЕ  
ИЗНАКО СЛУЖИТЕ СЛУЖИТЕ



# ПОЧЕТНАЯ ГРАМОТА

ИЗНАКО СЛУЖИТЕ СЛУЖИТЕ  
ИЗНАКО СЛУЖИТЕ СЛУЖИТЕ  
ИЗНАКО СЛУЖИТЕ СЛУЖИТЕ  
ИЗНАКО СЛУЖИТЕ СЛУЖИТЕ  
ИЗНАКО СЛУЖИТЕ СЛУЖИТЕ

ИЗНАКО СЛУЖИТЕ  
ИЗНАКО СЛУЖИТЕ  
ИЗНАКО СЛУЖИТЕ

ИЗНАКО СЛУЖИТЕ  
ИЗНАКО СЛУЖИТЕ  
ИЗНАКО СЛУЖИТЕ

ИЗНАКО СЛУЖИТЕ  
ИЗНАКО СЛУЖИТЕ





Конференция «Связь физики с будущей профессией»  
(1984-1985 учебный год). Архив Старковой М.А.



На занятиях физ. кружка. 3-й справа налево Епифанов Сергей  
(ныне сотрудник УГАХА). Архив Старковой М.А.



5 декабря 1992 г. - 90 лет техникуму ССТ. Выпуск 1977 г. -  
куратор Старкова М.А. (5-я слева с цветами). Архив Старковой М.А.



лей, руководителей дипломного проектирования, консультантов, рецензентов привлекаются около 100 человек - преподавателей различных заведений (в том числе кандидатов и докторов наук), ведущих специалистов строительных и проектных организаций.

Научно-исследовательская деятельность студентов организуется предметно-цикловыми комиссиями. Проводятся конкурсы: "Лучший дипломный проект", "Лучший по профессии", "Выставка изделий, изготавливаемых студентами".

Колледж поддерживает связи с потребителями специалистов различных предприятий г. Екатеринбурга, Урала и др. регионами России. С организациями заключаются договоры на проведение практик. В период практики для получения первичных профессиональных навыков студенты проходят квалификационные испытания на получение рабочей профессии с выдачей соответствующего удостоверения.

С целью трудоустройства своих выпускников колледж поддерживает связь с Городским и Областным центрами занятости населения, постоянно информируя о выпусках специалистов по всем специальностям. Колледж заключил с Министерством строительства и архитектуры Правительства Свердловской области "Соглашение о сотрудничестве в деле подготовки специалистов" и осуществляет в этой области целый комплекс мероприятий, как по организации практического обучения своих студентов, так и профессиональной работе с выпускниками.

Много лет работает студенческий "Клуб Веселых и находчивых студентов" (КВиНС).

На сегодня колледж располагает учебным корпусом. 2-этажным пристроем с закрытым переходом к учебному корпусу, мастерскими, гаражом, спортивно-оздоровительным комплексом с тренажерными залами, учебно-вспомогательными и складскими помещениями. В распоряжении колледжа находятся 45 аудиторий, 5 лабораторий и 5 специализированных кабинетов-лабораторий, учебные полигоны, 4 компьютерных класса, 2 из них с выходом в Интернет.

Созданы компьютерные классы в филиалах г. Нягань, г. Советский. Колледж также имеет актовый зал, автоматизированную библиотеку с читальным залом с действующей локальной сетью, методический кабинет, оснащенный демонстрационным оборудованием.

В колледже возведен спортивный комплекс, сдача которого была приурочена к 100-летию колледжа, что позволило решить

проблему обеспечения студентов необходимыми помещениями для занятий спортом и организацией досуга.

Кроме того, имеется 2 общежития, одно из которых располагает столовой и медпунктом с изолятором. Обеспечение учащихся общежитием - гарантировано. Во 2-ом общежитии проводится реконструкция комнат для создания комфортных условий для проживающих.

Колледж гордится своими выпускниками и студентами такими, как: Чудов Игорь (специальность "Архитектура") - выпускник 2001 года. Он занял 1 место в номинации "Компьютерная живопись и дизайн", в III открытой международной Олимпиаде по компьютерной графике, проектированию и дизайну на базе Тольяттинского политехнического колледжа (28-30 апреля 1999 г.). Игорь получил почетные грамоты от творческого союза художников ЮНЕСКО, председателя Госстроя России и начальника управления образованием г. Тольятти, а также памятный подарок - видеоплеер. Игорь принимал участие во всех четырех номинациях Олимпиады. В настоящее время бывший студент колледжа работает дизайнером.

Миронова Виктория Александровна - выпускница колледжа с отличием 1999 года, являлась старостой группы. В 1999 г. участвовала в Городском конкурсе на памятный знак к 200-летию юбилею А.С. Пушкина совместно со скульптором Грюнбергом К.С. Работа экспонировалась в музее архитектуры г. Екатеринбурга. В 1999 г. также участвовала в конкурсе "Велюкс-Россия" с проектом реконструкции чердачного помещения главного корпуса УАСК.

Виктория преподавала в колледже, а сейчас работает в фирме по дизайну, архитектуре и ландшафту.

Кибаров Сергей Викторович - выпускник 2001 года, специальность "Архитектура", являлся старостой группы, Губернаторским стипендиатом 2000/2001 учебного года, вел активную общественную работу. По заданию администрации колледжа в 2000 году Сергей разработал проект цветового решения дворового фасада, пристроя к главному учебному корпусу, учебных мастерских и комплекса вспомогательных сооружений УАСК, а также участвовал в его реальном воплощении.

Сергей выполнил экспозиционный макет 10-этажного жилого дома по улице Радищева в г. Екатеринбурге по заказу корпорации ТОО "Маяк". Его проект памятной доски по заданию Совета Ветеранов - юнг Северного флота получил первое место и был

реализован. Торжественное открытие памятной доски было приурочено к юбилейным торжествам в честь 55-летия Победы в Великой Отечественной войне (2000 г.). За свой вклад в увековечение памяти погибших на фронтах войны, Сергей поощрен благодарственным письмом от совета Ветеранов всех войн.

100-летие учебного заведения - как родоначальника художественного и архитектурного образования на Урале, следует рассматривать не только как праздник, но и как событие в жизни коллектива, когда можно подвести итоги и наметить новые рубежи на ближайшую перспективу во втором столетии третьего тысячелетия.

СОУНБ ИМ. В. Г. БЕЛИНСКОГО

## СВЯЗЬ ВРЕМЕН В АРХИТЕКТУРНОМ ОБРАЗОВАНИИ

Наступившее 85-летие УГТУ-УПИ - событие знаменательное. Однако, даже эта временная веха говорит о еще сравнительной молодости учебного заведения и, кажется, трудно сопоставимой с фундаментальностью и престижами, которые стали присущи Уральскому политехническому институту, получившему широкую известность "кузницы индустриальных кадров" уже в 40-50 годы прошлого столетия.

В 2004 г. отметил свое 75-летие, один из ведущих факультетов УПИ - строительный, подготовивший за это время 17900 инженеров по разным специальностям, в том числе и архитектурной.

В 1931 г., обладая большим опытом проектной и производственной практики, на постоянную педагогическую работу в должности декана факультета промышленных гражданских зданий и преподавателя курса промышленной архитектуры и архитектурного проектирования перешел К.Т. Бабыкин.

В период 1947-1967 г.г. на строительном факультете УПИ осуществлялась подготовка архитекторов. Выпускающая кафедра "Архитектура" была образована по инициативе К.Т. Бабыкина, при поддержке ректората УПИ и Свердловской организации Союза архитекторов СССР. Становление специальности "Архитектура" происходило при его непосредственном участии в учебном процессе и руководстве кафедрой до 1957 года.

Незабываемыми остались годы учебы для архитекторов, учившихся в это время. Казалось, что престиж вуза, воспринимавшегося как Храм науки, ко многому обязывает. Безукоризненным был состав преподавателей, каждый из которых представлял собой личность, обладавшую прекрасным знанием предмета, неукоснительной требовательностью к студентам, но и доброжелательностью по отношению к ним. Впечатлял комплекс корпусов УПИ, монументальность главного учебного корпуса с художественной парадностью, основных помещений (вестибюль, фойе, актовый зал, библиотека).

В те годы не говорили о гуманизации вузов, но в УПИ много делалось для всестороннего развития студенческой молодежи. Благодаря, деятельности клуба УПИ студентам предоставлялась возможность посмотреть лучшие и новые фильмы, послушать выступление поэтов, певцов и музыкантов, лекции с demonstra-



цией диафильмов по искусству. Все это происходило в актовом зале, удобно совмещалось с учебными занятиями. Памятными оставались ежегодные фестивали студенческой художественной самодеятельности, в которых участвовали все факультеты; общестудентские праздничные вечера и вечера факультетские. Весьма популярной была газета "За индустриальные кадры" и особенно сатирическая стенгазета "БОКС" - детище студентов архитектурной специальности. Многие приобщались к спортивной жизни и участвовали в соревнованиях.

Учеба на архитектурной специальности имела свою специфическую окраску, поскольку сочетала в себе инженерно-техническую и художественно-эстетическую стороны, последняя из которых не была свойственна техническому вузу.

В начале 50-х годов решался вопрос о присвоении выпускникам квалификаций "Архитектор" или "Инженер-архитектор". В связи с этим в учебном плане происходили колебания в пользу инженерно-технических дисциплин или художественных. В любом случае инженерно-технические дисциплины выдавались в большом объеме и на достаточно глубоком уровне (основания и фундаменты, строительные материалы, конструкции зданий: деревянные, металлические, железобетонные; технология строй производства и др.), но при этом последовательно сокращались часы занятий по рисунку и живописи.

Поколению архитекторов, выпускников тех лет, довелось работать во времена критического отношения к так называемым "архитектурным излишествам", продиктованного правительственным постановлением 1955 г. В этих условиях они оказались хорошо подготовленными к решению большого круга инженерно-технических задач.

К.Т. Бабыкин в равной степени прекрасно владел инженерно-техническими, производственными, архитектурно-художественными и композиционными составляющими профессии. Связь с реальным проектированием и строительством привносила в учебный процесс. К знаниям по архитектурному проектированию приглашались архитекторы с практическим опытом: Смирнов В.И., Лоскутов А.И., Оранский П.В. и др.

Организация занятий по проектированию при индивидуальных консультациях преподавателей с последующей защитой курсовых проектов на кафедре формировала навыки обоснования принятых решений и четкого доклада по проекту, умение общаться с аудиторией.

Учебная программа включала целый ряд практик: геодезическую, производственную на новостройках города (с присвоением разряда рабочей профессии), двухмесячную ознакомительную с памятниками архитектуры Москвы, Ленинграда и их пригородов, производственную архитектурную в ведущих проектных организациях города под руководством опытных архитекторов, преддипломную с изучением в натуре объектов и сбора материалов по заданной теме дипломного проекта, ориентированного на конкретную градостроительную ситуацию г. Свердловска.

Организация курсового и дипломного проектирования в закрепленных за учебными группами аудиториях без права выноса планшетов за пределы института способствовала созданию творческой обстановки в студенческом коллективе и опять-таки приближала к реальным условиям работы в проектных организациях.

Архитекторы, получившие образование на кафедре "Архитектуры" в УПИ восполнили дефицит архитектурных кадров в проектных институтах Свердловска, Челябинска, Перми, Нижнего Тагила и др. городов Урала, Центральной России, Союзных республик. Они составили основной отряд архитекторов Свердловска на вторую половину XX столетия.

В дальнейшем кафедра "Архитектуры" УПИ послужила основой для создания Свердловского архитектурного института, возвращенного Н.С. Алферовым и многие годы возглавляемого им.

Константина Трофимовича Бабыкина помнят с благодарностью и по достоинству называют основателем высшего архитектурного образования на Урале, принимая за точку отсчета 1947 г.

Внимательно взглядываясь в факты биографии К.Т. Бабыкина, следует отметить, что свою педагогическую деятельность он начинал в 1914 г. с разработки программы курсов техников архитектурной специальности, организованных в Екатеринбургской Художественно-промышленной школе, созданной в 1902 г. На этих курсах он читал историю архитектуры, архитектуру и вел практические занятия по архитектурному проектированию.

В 1918 г. эти курсы были преобразованы в практический институт, где К.Т. Бабыкин с 1922 по 1931 г.г. вел занятия по вышеназванным предметам. Позднее Художественно-промышленный техникум многократно переименовывался и на его базе были образованы Художественное училище им. Шадра и строительный техникум, тоже претерпевший многократные переименова-

ния, изменения профиля учебного заведения и его ведомственной принадлежности. В настоящее время он функционирует как "Уральский государственный межрегиональный колледж строительства, архитектуры и предпринимательства".

В Строительном техникуме архитектурная специальность была создана в 30-ые годы. Ведущая роль в формировании и развитии архитектурного образования среднего звена принадлежит архитекторам К.Т. Бабыкину, Г.А. Голубеву и С.В. Домбровскому. Штатными преподавателями тех лет были Г.А. Голубев (1928-1932 г.г., 1934-1936 г.г.), С.В. Домбровский, А.Ю. Ехауеким, В.В. Кавадеров (1932-1935 г.г.), Г.Г. Голубев (1938-1941 г.г.). Основная часть преподавателей-архитекторов работала по совместительству: Шишов Л.В. (1932-1941 г.г.), Кожевников Л.А. (1934-1936 г.г.), Валенков Г.П., Коротков Е.Н. (1934 г.), Емельянов В.В. (1930-1934 г.г., 1938-1939 г.г., 1944-1945 г.г.), Романов А.Ф. (1936 г.), Рейшер М.В., Жеманов Н.И. (1937-1950 г.г.) и др.

Выпускники техникума архитектурной специальности предвоенных лет при отсутствии архитекторов с высшим образованием на многие годы составили основные кадры проектных институтов и организаций, выполняющий большой объем проектных работ по гражданскому и промышленному строительству Урала. Многие работали на инженерных должностях, руководители архитектурных групп, отделов, выдвигались на административные должности. Среди членов Свердловской организации Союза архитекторов России более 50 выпускников Свердловского строительного техникума (ССТ), а это свидетельствует о признании их творческих достижений по профессии. Хорошо известны в Свердловске имена архитекторов Андреева Н.И. (выпуск 1932 г.), Архангельского В.А. (1932 г.), Шишова Л.В. (1932 г.), Гуляева А.Я. (1933 г.), Андреева Н.А. (1937 г.), Максимовой А.Д. (1936 г.), Вольхина О.Л. (1939 г.), Можайского С.С. (1939 г.), Мокина Я.В. (1940 г.), Рахмановой Е.Д. (1941 г.) и др.

Выпуск техников-архитекторов был прерван в послевоенные годы и возобновился в 1969 году, благодаря усилиям арх. Г.Н. Елагина, занимавшего пост директора Свердловского строительного техникума с 1965 по 1970 г.г.

Первый выпуск возобновленной специальности состоялась в 1972 г. на вечернем отделении. Вначале на архитектурную специальность набор учащихся осуществлялся на вечернее и дневное отделение на базе 8 и 10 классов. ССТ находился в ведении Минтяжстроя СССР. Существовало мнение, что архитектурная

специальность для него является чужеродной. Прием на архитектурную специальность последовательно сокращался и был прекращен в 1979 г. Однако на следующий год прием восстановили благодаря содействию СО САР СССР и председателя комиссии по архитектурному образованию Центрального Правления СА СССР арх. В.Н. Белоусова.

Первый преподаватель-архитектор в штате техникума появился в 1972 г. Ваулина В.В. ССТ в это время возглавляли директор А.Ф. Зинченко, зам. директора по учебно-воспитательной работе В.А. Наумов, заведующий вечерним отделением В.А. Ходов, совмещающий работу зав. отделением с обязанностями председателя цикловой комиссии "Архитектурно-строительных дисциплин". С благодарностью вспоминается проявленное ими внимание, поддержка, консультативная помощь по учебно-организационным вопросам, архитектурной специальности.

Педколлектив техникума отличался высоким профессионализмом, работоспособностью, творческим настроем. Предметы спеццикла вели преподаватели с производственным стажем работы. Общеобразовательные предметы и внеклассная работа была максимально ориентированна на профессию. Большое внимание уделялось методике обучения и совершенствованию учебного процесса.

В учебном заведении со своей историей, сложившимися традициями, высокой общественной оценкой качества подготовки специалистов и результатов их профессиональной деятельности приходилось заново отстраивать учебный процесс архитектурной специальности.

Подготовка техников-архитекторов осуществлялась по программам Московского архитектурно-строительного техникума. Учебные и тематические планы неоднократно изменялись. Вводились новые предметы и практики, изменился состав и содержание курсовых проектов. В целом все было направлено на совершенствование уровня подготовки специалистов.

Занятия по архитектурному проектированию и целому ряду спец дисциплин архитектурного цикла вели штатные преподаватели-архитекторы Ваулина В.В. (1972-1993 г.г.), Тихонова В.А. (с 1978 г.), Холевинская Г.В. (1986-1993 г.г.). В руководстве дипломным проектированием, рецензированием дипломных проектов участвовали архитекторы из ведущих проектных институтов города, члены СО СА: Ликина И.Д., Романов Ю.А., Копырин Л.М., Вишева Л.Э., Молянов Ю.В., Служкин Б.С., Каба-



ков В., Манжелевский А.М., Малышев Ю.Т. и др. Все это архитекторы, окончившие УПИ при К.Т. Бабыкине.

За период 1972-1993 г.г. накопился значительный педагогический опыт по специальности. Уровень подготовки техников-архитекторов заслуживал положительные отзывы от проектных организаций. Их с удовольствием принимали на производственную практику и на работу по распределению и по заявкам от проектных организаций. Свердловска, Челябинска и др. городов Урала. Выпускники успешно работали в проектных мастерских, районных отделах архитектуры, многие продолжали учебу по профессии на Стройфаке в УПИ и в Свердловском архитектурном институте. В числе преподавателей УралГАХА успешно трудятся, прошедшие довузовскую подготовку в ССТ такие архитекторы как: В. Яковлев, С. Елифанов, В. Рожин, М. Голобородский, защитивший кандидатскую диссертацию.

В 1991-1992 г.г. учебный план специальности "Архитектура" был переработан с целью приближения к требованиям колледжа и увязки с учебным планом вуза для того, чтобы обеспечить возможность дальнейшего обучения в вузе по сокращенной программе. Открытая в УГТУ-УПИ на кафедре "Архитектура" специальность "Проектирования зданий" расширяет возможности выпускников колледжа продолжить учебу в вузе. В состоявшемся в этом году первом выпуске инженеров-архитекторов, есть молодые специалисты, прошедшие довузовскую подготовку в Колледже строительства, архитектуры и предпринимательства.

Подводя итоги всему сказанному выше, хочется обратить внимание на то, что начало архитектурному образованию на Урале положено в 1914 году, организацией курсов техников архитектурной специальности, которые со временем переросли в архитектурную специальность Свердловского строительного техникума.

У истоков архитектурного образования в широком смысле, а не только высшего, стоял К.Т. Бабыкин, в 30-ые гг. успешно сочетавший педагогическую деятельность на стройфаке УПИ и на архитектурной специальности ССТ. К моменту открытия архитектурной специальности на Стройфаке УПИ К.Т. Бабыкин имел уже тридцати трех летний опыт педагогической работы по подготовке инженеров-строителей и техников-архитекторов и мог наблюдать на практике и оценить результаты своего труда. Становление высшего архитектурного образования на Урале явилось заключительным этапом его педагогической и профессиональ-

ной деятельности, позволившим восполнить недостающие кадры архитекторов в годы послевоенного строительства.

Ощутившееся в 50-60 г.г. отсутствие проектировщиков среднего звена привело к возобновлению выпуска техников-архитекторов в 1969 г. в ССТ. Это стало актуальной задачей, реализованной с участием учеников К.Т. Бабыкина - Г.Н. Елагина (выпуск 1953 г.), Ваулиной В.В. (выпуск 1959 г.) и большой группой практикующих архитекторов, выпускников разных лет, принимавших участие в работе архитектурной специальности по совместительству. В этом, как и в самой организации учебного процесса просматривается преемственность и продолжение основ архитектурного образования, заложенных в свое время К.Т. Бабыкиным.

Вызывает сожаление, что разносторонний 45-летний педагогический опыт К.Т. Бабыкина до сих пор остается не исследованным и во многом время для этого уходит вместе с его учениками и сподвижниками по профессии. По большому счету К.Т. Бабыкин является основоположником Уральской архитектурной школы в образовании, базируется на тесной взаимосвязи теории и практики, формы и содержания, истории и современности. Незаслуженно в тени остаются шестнадцать лет отданных подготовке инженеров-строителей. Влияние К.Т. Бабыкина на уровень их профессиональной подготовки и общей культуры несомненно, поскольку он стремился раскрыть специфику и задачи архитектуры строителям, от которых в значительной степени зависело качество воплощения архитектурных замыслов в натуре.

Сегодня дело архитектурного образования, начатое К.Т. Бабыкиным, развивается в трех направлениях: в "Уральском межрегиональном колледже строительства, архитектуры и предпринимательства", в УралГАХА и на кафедре "Архитектура" в УГТУ-УПИ.

Знаменательно, что первый выпуск инженеров-архитекторов в УГТУ-УПИ состоялся в 2005 г., в год 85-летия учебного заведения и 125-летие со дня рождения К.Т. Бабыкина.

21.10.2005 г.

*Ваулина В.В.*

*Архитектор, выпускник УПИ 1959 г.*

*Преподаватель, председатель  
цикловой комиссии "Архитектура".*

*В ССТ (Свердловском строительном техникуме)*

*с 1972 г. по 1993 г.*

## И ПУСТЬ ЖИВУТ МОИ ВОСПОМИНАНИЯ...

В июле 1987 по свердловскому радио объявили, что техникуму требуется на работу методист. Опыт работы методиста у меня был (1960-1963) в качестве старшего методиста учебно-методического кабинета Средне Уральского Совнархоза. Директора строительного техникума (Одегова) я знала и поэтому спокойно пошла устраиваться на работу. Но войдя в кабинет, увидела за столом другого директора - это был Елагин Геннадий Николаевич. Познакомились. Но "добро" не получила - он считал, что на должности методиста техникума должен работать инженер, а не педагог, с чем я тогда не согласилась. Но все-таки Елагин Г.Н. попросил оставить "мои координаты" у его секретаря. Секретарем тогда была Лурье Софья Исааковна. Я ей понравилась с "первого взгляда" и на прощанье она мне сказала: "Сердце мне подсказывает, что будем работать вместе". И она оказалась права.

Но случилось так, что ночью меня увезли на "скорой помощи" в больницу, а на второй день мама мне принесла записку от Елагина Г.Н., в которой он просил меня с ним созвониться. На коляске меня подвезли к телефону в ординаторской и на мое счастье Елагин Г.Н. был на месте. После приветствия я услышала, что принята на работу.

Войти в техникум с палочкой в руках смогла только 22 сентября. Первым кто встретил меня у входа, был Потемкин Игорь Степанович. Он подошел ко мне и как секретарь партбюро сказал, что директор на августовском педсовете доложил коллективу о приеме нового ст. методиста, но она пока лежит в больнице. Вот так сердечно меня встретили в коллективе, и я благодарна всем, с кем работала эти самые лучшие годы в моей трудовой деятельности.

Окунулась в работу сразу же, а главное почувствовала, что нужно делать, для ее оживления в педагогическом коллективе. В техникуме было 8 методических комиссий, в одну из них - (физико-математических дисциплин) я и вошла. Председателем нашего "цикла" (так мы называли свою комиссию) была Тихоцкая Галина Ивановна - удивительный, красивый, умный, добрый человек - Заслуженный учитель РСФСР. Мы ее ласково называли "наша мама".

Со многими преподавателями "цикла" моя дружба продолжается по настоящее время, несмотря на то, что уже 18 лет живу в Москве. Это Бабушкина Марина Всеволодовна, Сокотова Евфа-

лия Ивановна - преподаватель математики, Старкова Маргарита Александровна - преподаватель физики. Сокотову Е.И. и Смирнову М.А. знаю с 1952 года, мы вместе учились в Свердловском педагогическом институте на физмате. Первое, что я ввела в техникуме был смотр-конкурс методических предметных комиссий. По итогам смотра-конкурса проводился педсовет, на котором вручались почетные грамоты победителям.

В дни зимних каникул стали традиционно проводиться педчтения, экскурсии преподавателей в другие техникумы, вузы и предприятия Свердловска и Свердловской области. Большое внимание в работе педколлектива уделялось воспитательной работе с учащимся. При методкабинете техникума, работал семинар классных руководителей, на котором всегда шел обмен опытом работы преподавателей педагогов и инженеров. Особое внимание уделялось военно-патриотическому воспитанию учащихся. В техникуме проводилось очень много мероприятий в этом направлении: многочисленные соревнования, военно-исторические викторины, конференции, инициатором которых в первые годы моей работы в техникуме был Елагин Г.Н. А в дни месячника военно-патриотической работы (февраль) техникум просто "гудел"; весь коллектив: и учащиеся, и преподаватели, и сотрудники принимали участие в соревнованиях, а вечером в актовом зале подводились итоги, победители награждались почетными грамотами, памятным сувенирами. Недаром техникум был награжден почетным знаком ДОСАФ СССР за военно-спортивную работу.

Наш строительный техникум в городе из 35 существовавших тогда ССУЗ (Средних Специальных Учебных Заведений) был в числе первых, и поэтому мы часто встречали гостей из других городов страны по обмену опытом работы.

Вспоминаю 1978 год. Министерство высшего и среднего специального образования РСФСР в нашем городе проводило совещание заместителей директоров техникумов по воспитательной работе, ждали гостей и мы. Мне было поручено подготовить и провести классный час. Я не была тогда классным руководителем, но как старший методист техникума и руководитель семинара классных руководителей должна была его провести. Помню сколько дней и ночей готовила его, составляла сценарий и тему выбрала трудную: "Вставай в наш строй". В те годы в стране было движение - работали народные дружины. Вот о дружинах, работниках милиции, погибших в схватках с хулиганами, о выпускни-



ках техникума, служивших в органах МВД по охране порядка и пошел рассказ. 5 мая 1987 актовый зал был полон: в первых рядах - гости, все остальные места были заняты студентами старших курсов и преподавателями. Результат был таков, что преподаватели - классные руководители 1-2-х курсов попросили меня еще раз провести такой час для учащихся 1-2-х курсов. В проведении этого мероприятия мне помогли учащиеся группы С-230, в которой я вела "элементы высшей математики". Группа на базе 10 классов. В группе было 3 человека, - отслужившие в армии и, вступившие там в партию. Я дала им партийное поручение по подготовке классного часа на правах зам. секретаря партбюро. Но после первого разговора и знакомства со сценарием уже вся группа "загорелась" и мы успешно решили эту задачу.

В техникуме за время моей работы прошло еще одно очень знаковое мероприятие - встреча учащихся и преподавателей с директором 30-40-х гг. Зотиным Борисом Васильевичем, который ушел на фронт в первые дни войны. Встреча состоялась 21 марта 1977 года; на нее были приглашены и выпускники техникума военных лет. Директор Зотин Б.В. вручал им знаки об окончании техникума. На фотографии Зотин Б.В. вручает знак выпускнику техникума 1943 года Варгасову Донату Александровичу - заслуженному строителю СССР (позднее он закончил УПИ энергофак - это мой двоюродный брат). Справа мы видим самого главного ветерана - Лурье С.И.

23 февраля 1977 г. состоялась встреча еще с одним директором техникума - Бобылевой Валентиной Васильевной, которая приняла техникум от Зотина Б.В. и руководила им в тяжелые военные годы. Мы приехали к ней в ее день рождения - в этот день ей исполнилось 75 лет! Как она была рада! Со мной были фото и кино корреспонденты, и мы смогли запечатлеть этот момент.

Работая в техникуме, я была избрана руководителем методического объединения преподавателей математики ССУЗ Свердловской области. Куда входило 86 техникумов, позднее - Уральской Зоны, где было уже 308 техникумов. И, конечно, не могла не пригласить свой актив к себе, в родной мой дом - техникум. Такое совещание - I зональный семинар председателей методических объединений преподавателей математики Урала и было проведено 25-26 февраля 1975 года. В первый день после окончания работы совещания попросила всех гостей собраться у входа, и мы сфотографировались на память, а уже утром на следующий день такая фотография к всеобщему удивлению и радости была пода-

рена гостям, осталась на память и фотография президиума этого совещания, где слева - сидит Осипов Ю.С., тогда он был доктором физико-математических наук и работал в Уральском научном центре, ныне - президент Российской Академии наук.

В начале 70-х годов математики Свердловска первыми провели смотр-конкурс кабинетов математики. К нам за опытом стали приезжать представители многих регионов России, особенно многочисленной была делегация из г. Ленинграда. Зональный кабинет в награду за наш труд договорился с "Интуристом" и нам была предоставлена возможность выехать в Болгарию. В городе Пловдиве состоялась встреча с учителями математической гимназии и пищевкусового техникума. Руководителем группы была утверждена я и мне было поручено скомплектовать группу из 30 человек. Я обратилась к Зинченко Аркадию Федоровичу, директору техникума отпустить за рубеж как можно больше преподавателей техникума. Не хотелось упускать такой возможности. Аркадий Федорович тогда возглавлял Совет директоров ССУЗ города и он пошел мне на встречу - 9 человек из 30 были мои коллеги по ССТ. Приказом по техникуму внеочередной отпуск был предоставлен с 10 февраля по 26 февраля 1974 г. следующим преподавателям:

1. Анисимовой Татьяне Ивановне - преп. электротехники
2. Бабушкиной Марине Всеволодовне - преп. математики
3. Брайниной Фаине Борисовне - преп. англ. языка
4. Ваулиной Валентине Владимировне - преп. по архитектуре
5. Красновой Вере Михайловне - преп. стр. конструкций
6. Старковой Маргарите Александровне - преп. физики
7. Сокотовой Еффалии Ивановне - зав. 3/отд., преп. математики
8. Тихоцкой Галине Ивановне - преп. математики
9. Мальцевой Светлане Николаевне - ст. методисту, преп. математики

В 1976 году моя просьба вновь повторилась, но уже для оформления поездки в Чехословакию. И снова были отпущены 6 человек. Каждый раз Зинченко А.Ф. провожал нас на вокзал и желал хорошего отдыха.

Вспоминая Аркадия Федоровича, в глазах возникает его образ - всегда элегантного, со вкусом подобранного галстука, добрым лицом. Помню, проводила заседание месткома (в 1976-77 г.г. была председателем), на котором обсуждался вопрос о предоставлении квартиры зам. директора по АЧХ. В списке на жилье он не стоял, недавно пришел работать в техникум. Но он нужен был

техникуму, т.к. готовилась перестройка учебных мастерских. Находясь на посту председателя профсоюзной организации и понимая ситуацию, все-таки не могла пойти против правил, по которым тогда жили, поэтому одна проголосовала "против" выделения квартиры зам. по АЧХ. Решение было принято. Зинченко А.Ф. встал и на ходу сказал: "Светлана Николаевна, закончите заседание. - зайдите ко мне". В груди "екнуло". Но когда я вошла в его кабинет, он встал, подошел ко мне, обнял за плечи и произнес слова, которые я слышу и сейчас: "За то и люблю, что имеешь свое мнение". И потому с какой интонацией он это произнес, я поняла, что увольнение мне не грозит. И легко вздохнула. После этого он показал мне на стул, и разговор пошел в обычном режиме по учебно-методическим проблемам, которые мы всегда решали вдвоем. Зинченко А.Ф. в настоящее время уже нет в живых. Но память об этом человеке, прекрасном руководителе сохранится в сердцах у всех, кто знал его. Спасибо ему за все!

Главными специалистами в техникуме в 60-70-е годы были ПГС - промышленное и гражданское строительство и СМО - строительные машины и оборудование. Но в 1969 году благодаря огромной работе директора Елагина Г.Н. в техникуме произошла перемена - вместо специальности ВИК (водоснабжение и канализация) была открыта специальность "архитектура". Прием был: 1 группа, 25 человек на базе 10 классов. Конкурс был огромный! Помню, вызвал меня Геннадий Николаевич и сказал, что многое в приеме зависит от результатов вступительного экзамена по математике, т.к. рисунок все сдали на "отлично".

В распоряжении приемной комиссии было 3 варианта (по трудности) экзаменационных билетов по математике, утвержденных директором. Вот и был взят самый "трудный", что и "облегчило" работу приемной комиссии, по подготовке к вступительным экзаменам. В техникуме работали подготовительные курсы в течение всего учебного года продолжительностью 1, 2, 3 и 6 месяцев. Много сил вложили в подготовку абитуриентов преп. математики Бабушкина Марина Всеволодовна и преп. рисунка Аксенов Николай Иванович. Главная задача была выполнить план по приему учащихся. Набрать достойных, чтобы подготовить Родине высококвалифицированные кадры строителей.

Не могу умолчать еще об одном эпизоде из моей работы в техникуме. Я уже упоминала выше, что на базе нашего техникума неоднократно проводились городские, областные, зональные и Министерские совещания. Точно не помню даты, но техникум

принимал преподавателей НВП (начальная военная подготовка) - очередные заседания по плану Зонального методкабинета. И в это время (так уж совпало) зав. кабинетом Ромадин Николай Георгиевич был вызван в РК КПСС. Ему ничего не оставалось делать, как попросить меня "занять" гостей. Я подробно рассказала о военно-патриотической работе в техникуме, свободно владея информацией, т.к. весь коллектив техникума активно работал в этом направлении. И когда Ромадин Н.Г. пришел, все поблагодарили его за хорошо поставленную работу в техникуме. Вот эта работа так "запала" мне в душу. Что с ней я не рассталась и сейчас, живя в Москве, находясь на орбите ветеранского движения уже 18 лет. Продолжаю свою педагогическую деятельность по патриотическому воспитанию молодежи, используя богатый опыт работы в строительном техникуме. Работаю на общественных началах в Московском городском совете ветеранов в комиссии по патриотическому воспитанию молодежи ответственным секретарем. Одновременно в Российском Комитете ветеранов войны и военной службы в молодежной комиссии, которую возглавляет Герой Советского Союза, Национальный Герой России, отважная летчица (полка ночных бомбардировщиков "ночная ведьма") Надежда Васильевна Попова.

*Кулагина (Мальцева)  
Светлана Николаевна  
г. Москва, октябрь 2005 г.*



Елагин  
Геннадий Николаевич,  
выпускник  
каф. архитектуры УПИ 1953 г.,  
директор Свердловского  
строительного техникума  
1965-1970 гг.

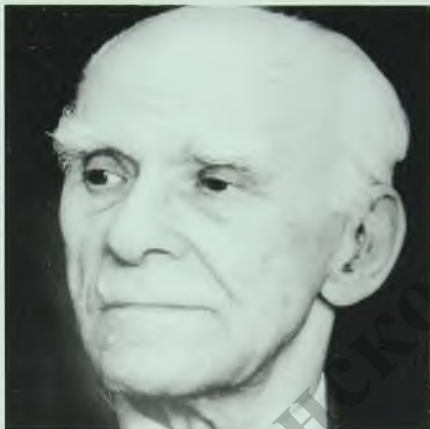

Жданов  
Александр Ионович,  
выпускник  
архитектурно-строительного  
техникума, 1940 г.

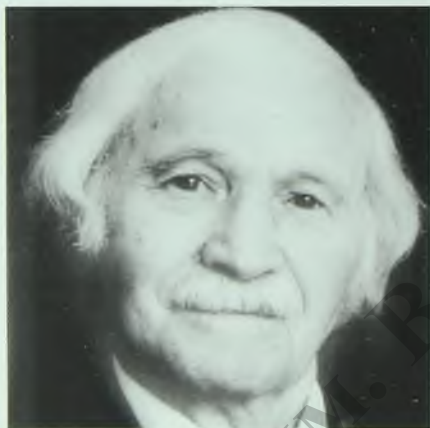

Можайский  
Сергей Сергеевич,  
выпускник техникума  
1939 г.





Дед - Николай Николаевич



Отец (казак),  
Данилов Александр Николаевич



После окончания Свердловского  
аэроклуба - 1940 г.



Данилов К.А.  
После окончания Новосибирской  
авиационной школы летчиков



Данилов К.А.  
Командир  
авиаэскадрильи  
дальней авиации  
п/полковник  
1959 г.

# ДИПЛОМ

Настоящий диплом выдан Свердл. архит.-строит. тех.-уч.  
гражданину Данилову К. А. родивш. 28 дня ИЮЛЯ месяца  
1921 года, в том, что он окончил курс обучения в июне мес. 1940 года  
по специальности техника архитектора.  
Гр. Данилов К. А. защитил в государственной квалификационной  
комиссии дипломную работу на тему Мол. дворца  
с оценкой отлично.

На основании постановления государственной квалификационной комиссии  
от 4/VI-1940 года и приказа по арх.-стро. техникуму от 6/VI-1940 года  
за № 88 гр. Данилову К. А. присвоена квалификация техника  
по архитектурной специальности.

Основание: Постановление ЦИК СССР от 19/IX 1938 об учебных программах и режиме в высшей школе  
и техникумах, п. 1, ст. 2, раздела III (собр. законод. СССР № 68, ст. 409).

Председатель Гос. квалификационной комиссии: И. Данилов

Директор техникума: К. К. К.

Зам. директора по учебной части: В. В. В.

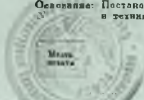

Празднование 50-летия Победы в ВОВ (1995 г.)

РАЗДЕЛ I  
ОБЩИЕ ДАННЫЕ

1. Летная специальность Лётчик Присвоения класс Первый  
 2. Фамилия Ковалев имя Павлович отчество Павлович  
 3. Год рождения 1921  
 4. Образование: общее Средне-техническое  
 военное — окончил Кавалерийское училище Год окончания 1941  
 5. С какого времени в ВВС Советской Армии с 1940 года

Лет по типам самолетов (ко дню заполнения книжки)

Типы самолетов	По 2	Р-5	СВ	ЩР-2	Б-25	Ил-4	Ил-16	Б-24	Ли-2	Ил-12	
Летает	Часы	45.33	683.55	534.1	529.56	121.35	497.11	324.36	18.10	50.0	30.0
	Полеты	194	42.94	2.70	1548	12.9	42.5	2.14	30	100	15
Типы самолетов											
Летает	Часы										
	Полеты										
Типы самолетов											
Летает	Часы										
	Полеты										

Итого 2.630 часов 53 минут 15.96 полетов

М. П.

Книжка заведена 1 июля 1953 г.

Начальник штаба № 32902-1-й ВВС ВВС Восточного Фронта  
(подпись, подлинник)

Участник: 587 Контрразведчик на боевом  
авиационном в качестве заместителя командира  
Ил-16 с истребительными авиационными подразделениями  
на боевом защиты на поле боя и на фронте

<u>Воздушный транспорт</u>	<u>— 5</u>	<u>Восход</u>	<u>— 5</u>
<u>Воздушный транспорт</u>	<u>— 5</u>	<u>Восход</u>	<u>— 5</u>
<u>Наводчик</u>	<u>— 5</u>	<u>Восход</u>	<u>— 5</u>
<u>Разведчик</u>	<u>— 5</u>	<u>Восход</u>	<u>— 5</u>
<u>Сторож</u>	<u>— 5</u>	<u>Восход</u>	<u>— 5</u>
<u>Участок разведки</u>	<u>— 1</u>	<u>Восход</u>	<u>— 5</u>
<u>по линии</u>		<u>Восход</u>	<u>— 5</u>

Восход на боевом защиты на поле боя  
наводчик авиационного подразделения АИ-16  
№ 32902-1-й ВВС ВВС Восточного Фронта  
Зван



ХАРАКТЕРИСТИКА - РЕКОМЕНДАЦИЯ  
старшего методиста Свердловского  
строительного техникума Минтяжстроя СССР  
МАЛЬЦЕВОЙ Светлане Николаевне

Год рождения 1934, национальность русская,  
партийность - член КПСС, образование высшее

МАЛЬЦЕВА Светлана Николаевна поступила на работу в Свердловский строительный техникум в сентябре 1967 года на должность старшего методиста техникума.

За время работы, как методист и преподаватель математики, проявила себя квалифицированным педагогом. В 1968 году была избрана руководителем методического обучения преподавателей математики техникумов г. Свердловска и области, и находилась на этой общественной работе до 1976 года, затем была избрана председателем Местного Комитета профсоюза техникума, а в 1976 году - зам. секретаря партийного бюро техникума.

К поручениям относится добросовестно. За время работы в техникуме за хорошую работу неоднократно отмечалась в приказах.

В 1970 году была награждена медалью в честь 100-летия со дня рождения В.И. Ленина, а в 1975 году - значком "Победитель соцсоревнования".

Политически грамотна, морально устойчива.

Партийное бюро и Местный Комитет Свердловского строительной техникума рекомендуют тов. МАЛЬЦЕВУ Светлану Николаевну для поездки в качестве туриста в страны Ближнего Востока в 1979 году.

Характеристика рассмотрена на заседании партийного бюро и Местного Комитета профсоюза Свердловского строительного техникума 6 октября 1978 года; протокол № 12.

Директор Свердловского  
строительного техникума  
Секретарь партийной организации  
Председатель Месткома

Наумов В.А.  
Шкателова М.А.  
Веретехин А.В.

Кировский РК КПСС рекомендует тов. МАЛЬЦЕВУ Светлану Николаевну для поездки в страны Ближнего Востока.

Секретарь Кировского РК КПСС

Степанов Е.П.

10 октября 1978 г.

*Такая характеристика нужна была,  
чтобы выехать за границу СССР*

## ТЕХНИКУМ-БАЗА ВЫСШЕГО ОБРАЗОВАНИЯ

Для многих учащихся учеба в ССТ стала первой ступенью в получении специальности, которые после окончания техникума продолжали учиться в УПИ на стройфаке и в архитектурном институте.

Учащиеся после окончания 9 классов с интересом постигали не только черчение, рисунок, спецпредметы, но успешно овладевали точными и гуманитарными науки: математикой, физикой, химией, русским, литературой.

Преподаватели давали общеобразовательные знания, увязывая их с будущей специальностью.

Математики - Бабушкина М.В. и Мальцева С.Н. проводили КВН между командами "Радикал" и "Кохинор".

Шилпугина Т.М. и Старкова М.А., с учащимися 1-х курсов проводили вечера: "Занимательной физики", "Физика в бою", выпускали газеты "Физика и геодезия", "Физика в строительном деле: Строительные машины и оборудование. Архитектура. В физическом кружке ребята "мастерили" приборы собственной конструкции. Володя Яглов (ныне Владимир Борисович Яглов директор учебного комбината Газпрома) изготовил телескоп, в который физкружковцы в зимний вечер декабря выходили на площадку за здание техникума и наблюдали созвездия и поверхность Луны.

Ребята участвовали в олимпиадах. Елифанов Сергей (сейчас работает преподавателем в архитектурном институте) занимал 1-е место в городской и областной олимпиаде по физике.

За время работы директора техникума Елагина Геннадия Николаевича, участника ВОВ, проводилась большая военно-патриотическая воспитательная работа с учащимися.

В честь годовщины Победы в Великой отечественной войне проводился литературный монтаж с участием преподавателей-участников ВОВ с прекрасным оформлением сцены "солдаты на отдыхе у костра", в землянке.

Учащиеся всего техникума и преподаватели участвовали в соревнованиях в день чествования нашей Армии 23 февраля. Были разные виды соревнований: разборка и сборка автомата Калашникова на время, оказания первой медицинской помощи, разжигание костра на время, установка палатки и т.д., а вечером подводились итоги среди групп, и был воскресный бал.

Методист техникума Мальцева С.Н. проводила смотры-конкурсы работы предметных комиссий, смотр оснащенности каби-

нетов наглядной документацией и техническими средствами, открытые уроки и т.д.

Преподаватели проработали более 20-25 лет. В таком дружном педколлективе работать было интересно и учащиеся учились с желанием и интересом, а затем, поступая в высшие учебные заведения легко усваивали материал. Учащиеся прошлых лет с любовью вспоминают учебу в ССТ.

*Преподаватель физики с 1965-1992 гг.  
Старкова Маргарита Александровна.  
Октябрь 2005 г.*

СОУНБ ИМ. В. Г. БЕЛИНСКОГО

## ИРКУТСК, СВЕРДЛОВСК, САХАЛИН

22 июня 1941 года начались невероятные по тяжести испытания для советских людей. Именно в этот день в 4 часа утра по Московскому времени фашистская Германия обрушила всю свою военную мощь на Советский Союз.

Шквальным артиллерийским огнем и минометными бомбардировками с воздуха по западным приграничным районам страны фашистская армия начала войну против СССР.

Протяженность линии фронта была гигантской. Она простиралась на полторы тысячи километров от Балтийского до Черного морей. Начались бои за каждый населенный пункт, каждый дом, каждую пядь нашей земли.

Но не для каждого из нас, ветеранов той войны, этот день стал днем, когда он лично с оружием в руках подымался в атаку на врагов или окопался в вынужденной обороне.

У всех у нас военная судьба сложилась по-разному. Для одних первый день войны стал и последним днем их жизни, другие прошли все ее четыре года до победного конца.

Жил я в тот год в шести тысячах километров от линии фронта, в восточной Сибири, в Иркутске. Полгода назад мне исполнилось 15 лет. Всего лишь месяц, как я окончил восьмой класс средней школы.

О вероломном, без объявления войны, нападении Германии на нашу страну Советское правительство сообщило населению по радио в поддень по Москве. Мы же в Иркутске узнали об этом после пяти часов вечера местного времени, когда завершали свой воскресный отдых и возвращались домой из загородных поездок.

Погода в тот день с утра стояла отменная, но после полудня небо затянули тучи, и к вечеру разразилась сильнейшая гроза с градом, что стало зловещим предзнаменованием грядущих событий.

Правительственное сообщенное было ошеломляющим. Люди резко изменились - одни впали в транс, другие, наоборот, стали более собранными и озабоченными. На следующий день началась мобилизация мужского населения в возрасте 23-36 лет в Рабоче-крестьянскую Красную Армию (РККА). Так тогда называли наши вооруженные силы страны. Несколько возрастов в те годы уже служили в армии по призыву предвоенных лет. Нам же, подросткам школьникам, до призыва было далеко. Но и мы горели желанием взять в руки винтовку и ринуться в бой, Нам каза-



лось, что именно мы, молодежь, должны быть в первых шеренгах рот и батальонов.

Что собой представляло международное положение нашей страны в предвоенные тридцатые годы? СССР был единственным на земном шаре социалистическим государством и находился в плотном кольце враждебно настроенных к нам капиталистических стран. Им не нравились наши успехи в техническом перевооружении советской промышленности, в подъеме сельского хозяйства, в освоении Арктики, развитии авиации. Им претили подъем культуры, образования, науки в нашей стране.

Особенно противостояли нам Германия и Япония.

То там, то здесь вспыхивали войны. Фашистская Италия Бенито Муссолини вела захватническую войну в северо-восточной Африке против Абиссинии (ныне Эфиопия).

В Испании фашистская хунта генерала Франко держала под жесточайшим террором население собственной страны. Ей противостоял мужественный Народный фронт Испании. Международная реакция, держа на словах политику невмешательства во внутренние дела Испании, на деле же активно помогала фашистам.

Германский фашизм Адольфа Гитлера в тридцатые годы прибрал к рукам все страны Центральной Европы, подчинил своим интересам их народы и их экономику и устремился к границам СССР. Советское правительство пыталось договориться с сопредельными странами: Польшей, Румынией, Финляндией о совместном обеспечении безопасности своих государственных границ, но не нашло у них поддержки, так как эти страны уже находились под сильнейшим влиянием Германии.

1 сентября 1939 года Германия ввела свои войска в Польшу. Так началась Вторая Мировая война. Быстро преодолевая польскую территорию, Германия стала приближаться к границам нашей страны. В ответ на это Советское правительство 17 сентября ввело в Польшу воинские соединения и освободило Западную Украину и Западную Белоруссию, отторгнутые Польшей от России еще в годы гражданской войны. Чтобы обезопасить свою северную столицу город Ленинград от авантюры финской военщины, также принявшей сторону Германии. Правительство СССР направило Финляндии дипломатическую ноту с предложениями по взаимной безопасности границ. Но финское правительство ноту отвергло, и, более того, допустило артиллерийский обстрел советской приграничной территории. 30 сен-

тября 1939 г. советские войска перешли государственную границу и отодвинули ее от Ленинграда на 20-25 километров. Позднее финская сторона начала создавать военный плацдарм на Карельском перешейке. В ответ на это наша страна начала кампанию по ликвидации Карельского плацдарма. Это стало началом советско-финской войны, продолжавшейся до весны 1940 года.

От западных акул империализма не отставала и Япония. Свои агрессивные планы по отторжению восточных территорий СССР Япония не скрывала. Еще свежи были в памяти события лета 1938 у озера Хасан, как в марте следующего года два батальона напали на советскую погранзаставу Продеково, а спустя еще полгода весь мир узнал о происках японской военщины в районе реки Халхин-Гол. На исходе 1939 и особенно в 1940-1941 г. Япония во много раз умножила число военных инцидентов на восточных границах СССР.

В воздухе повсюду пахло грозой, и закрывать глаза на международную обстановку было нелепо и население страны готовилось. Посещали курсы противоздушной, противохимической, санитарной обороны, обучались радиodelу, мотоциклетному спорту, участвовали в лыжных кроссах, учились в тирах стрелять, метать гранаты, прыгали с парашютных вышек. Все эти знания и навыки включались в существовавшие в предвоенные годы комплексы нормативов на Значки "Готов к труду и обороне", "Готов к противоздушной и противохимической обороне", "Готов к санитарной обороне", "Ворошиловский стрелок" и другие. Многие из значков были двух ступеней. Лично я накануне войны имел пять значков ГТО, ПВХО, ГСО, "Ворошиловский стрелок" и "Морьяк".

Вполне естественно, что подогреваемые подъемом военно-патриотического воспитания населения и имея хорошую первичную подготовку к военной службе, мы, подростки, с первых же дней Великой Отечественной войны стали осаждать военкоматы и наравне с взрослыми настаивать на призыве в действующую армию. Но в военкоматах работали серьезные люди и они отлично понимали, что мы еще дети, и отправляли нас домой "додать манную кашу".

Памятен мне такой случай. Военком сказал, что возьмет нас, только если мы принесем направление путевку из райкома комсомола. Повторять нам необходимости не было. Мы рванулись в райком ВЛКСМ. Там нас внимательно выслушали, сердечно поблагодарили за патриотический порыв и вручили нам путевки.

Но каково же было наше разочарование, когда в военкомате нам разъяснили, что полученные путевки были не в армию, а на строительство оборонных предприятий. "Других путевок не дадим"! - сказали нам в райкоме, куда мы сбегали еще раз. И добавили, что наши руки нужнее на стройке толевой фабрики.

Но какое же отношение к фронтовым нуждам имеет сооружение предприятия по выпуску рулонного строительного материала? - недоумевали мы. И только годы спустя мы узнали, что так для конспирации называли будущий авиационный завод.

На стройке использовать нас могли лишь на земляных работах да на разборке старых фундаментов, ведь никаких строительных профессий мы не имели. Но мы старались изо всех сил, надеясь, получить хороший отзыв. Мы надеялись, что положительный отзыв поможет нам при новом обращении в военкомат.

А пока... Домой после работы мы возвращались, как выжатые лимоны, еле волоча ноги. И так день за днем, неделю за неделей весь июль и август. Короче, в призыве отказали "по малолетству".

Была еще и другая причина - состояние здоровья. Я имел серьезные ограничения по службе в армии из-за хронического воспаления среднего уха.

В 1942 году я вместе с родителями переехал в Свердловск, где даже перенес серьезную хирургическую операцию - трепанацию черепа, связанную с заболеванием ушей. Лечащий врач Роман Борисович Пинус безапелляционно заявил мне, что "отныне мне не видать армии, как своих ушей". И для большей убедительности предупредил, что он является еще и членом призывной медицинской комиссии.

Казалось бы, что обойти его невозможно. Но выручило то, что однажды он сам заболел, и его в комиссии заменял другой отоларинголог. Иосиф Моисеевич Неизвестный. Узнав об этом, я воспрянул духом, вновь направился на медкомиссию. Там, скрыв от врача перенесенную хирургическую операцию, получил в "бегунке" заветное "годен".

Окрыленный обманом врача во имя святого дела защиты Отечества, я быстро обежал остальных врачей и 2 апреля 1943 уже ехал в поезде в Пермь в военно-медицинское училище. Учеба в училище протекала в постоянном напряжении и в сочетании с внутренней и караульной службами, а также с работой на объектах гарнизона и дежурством в госпиталях. И сколько ни настаивал на отправке на фронт - получал отказ. "Успеешь, навоеешь-

ся, - отвечали мне, - фронт от тебя не уйдет!". И положение на фронтах было критическим, мы еще питали надежду, что так и будет.

Но после коренного перелома на фронтах, наше беспокойство возобновилось. Нас снова стал тревожить вопрос: неужели война закончится без нас. Мы снова осаждали командование училища, и снова нас "ставили на место".

Как сон пролетели два года, и закончился первый период военной службы, одновременно с окончанием Великой Отечественной войны - в мае 1945 года. Принять участие на полях сражений на западе мне не удалось, если не считать отдельных операций по ликвидации бендеро-власовского подполья в освобожденном Киеве.

От первого периода военной службы у меня осталась награда Народного комиссара обороны СССР - нагрудный знак "Отличник РККА". Это редкая награда. Для меня она была первой высокой, и я ее особо чтю. Вручили мне и медаль "За победу над Германией в Великой Отечественной войне 1941-1945 гг."

С мая 1945 года начался второй период моей армейской службы. Меня, офицера-медика, направили в Москву за назначением. Главсанупр Красной Армии вопрос решил быстро - вручил мне предписание, и я был направлен в распоряжение военного коменданта станции Куровская в ста километрах от Москвы.

Там меня определили в номерную команду, указав эшелон. Куда он шел - неизвестно. Спрашивать не велено. Сказали, что где надо - высадят. Первые два года службы я отмотал на колесах от Свердловска до Перми и обратно. Затем была попытка поступить в Военно-медицинскую академию в Ленинграде и возврат в Свердловск, после этого - переезд училища в Киев, где я его окончил. И вот начинается путь в воинскую часть.

"Встретили" нас в Хабаровске. Отсюда пути многих, с кем ехали на Дальний Восток, разошлись. Я, проехав через всю Россию по железнодорожным рельсам, получил назначение в 16 армию и был направлен по реке в Николаевск на Амуре. Железнодорожный стук колес сменился шлепаньем колес по воде. Пейзаж тоже изменился.

Поворачиваясь то влево, то вправо, пароход продолжал свое следование дальше на Восток.

В Николаевске меня направили на остров Сахалин, куда добраться мне следовало на морском пароходике по Татарскому проливу.



Пролив встретил нас неприветливо. Суденышко швыряло из стороны в сторону, многих выворачивало наизнанку. Редко кто выдерживал такую изнурительную десятичасовую болтанку. Наконец-то под ногами твердая почва. Нас направили в санпропускник.

В Александровке мне предписали явиться в "Хозяйство Чупина". Приехав на попутной машине километров сорок, я прибыл в чупинское хозяйство или 157 стрелковый полк 79 стрелковой дивизии, входящей в состав 56 стрелкового корпуса. Вот здесь я и "опустил свои копыта".

В августе сорок пятого вместе со своими однополчанами я принял, наконец-то, непосредственное участие в Южно-Сахалинской боевой операции второго Дальневосточного фронта, к которому я шел очень долго, преодолев огромные расстояния на самых различных видах транспорта - по железной дороге, по воде, на автомашине и пешком.

Природные условия для наступления нашей дивизии складывались не лучшим образом. Нам предстояло гнать противника в южном направлении по узкому коридору. Справа тянулась гряда Западного хребта, склоны которого были покрыты девственным лесом. Слева простиралась сильно заболоченная долина реки Поронай. И лес на склонах, и болотистая местность не способствовали развертыванию нашей боевой техники и танков. А если учесть, что ширина возможного фронта на острове не превышала 10-12 километров, то станет совершенно ясным построение наших порядков в два эшелона. Фактическая же полоса прорыва была еще уже, не более 5-6 километров.

В первом эшелоне шли 165 и 179 стрелковые полки дивизии, поддерживаемые огнем 284 пушечно-артиллерийского полка и других артиллерийских полков, приданных дивизии.

Нашему 157 стрелковому полку предстояло идти во втором эшелоне в резерве дивизии и корпуса.

Погода стояла осенняя, дождливая, мерзопакостная. В первые же дни наступления наша тяжелая военная техника настолько размесила дороги, что они стали практически непроходимыми. Появилась настоятельная необходимость в инженерных частях, а в составе 56 стрелкового корпуса их не оказалось. Тогда было принято новое решение командования - инженерные функции возложить на наш 157.

Русские люди, конечно, могут все - и избу срубить, и тем же топором вырезать ложку к обеду. Но полку нужна была и инже-

нерная техника, и соответствующий инструмент - топоры, пилы, большие саперные лопаты. В нашем же распоряжении в достатке были лишь малые саперные лопаты. Их в армии еще называли шанцевым инструментом, так как они давали солдату последний шанс уберечься от огня противника: если солдат виртуозно владеет лопатой, то быстро "зароется" в землю.

Наша санитарная рота частично придавалась стрелковым частям первого эшелона. Эти группы выявляли раненых на поле боя, оказывали им первую доврачебную помощь (перевязка ран и иммобилизация конечностей при переломах) и выносили их из под огня противника с отправкой на полковой медпункт и в медсанбат дивизии. Эти действия проходили, как правило, в условиях боя, нередко под сильным огнем противника. При этом вынос осуществлялся непременно вместе с оружием раненого - будь то винтовка, автомат или пулемет.

Оставлять оружие на поле боя категорически запрещалось и расценивалось как воинское преступление.

Хорошо, если санитаром был боец физически развитый, а раненый был меньше ростом и легче весом, а не наоборот... Каждая находка санитара на поле боя раненого была поистине подвигом. Нередки были случаи, когда санитары, вынося раненого, прикрывали его своим телом от вторичного поражения.

Если пехотинцы еще имели хоть малейшую возможность залечь на короткое время под ударами огня и окопаться, то санитару эта возможность не предоставлялась - он обязан был, как можно скорее, доставить раненого на полковой медпункт, где тому оказывалась квалифицированная помощь, включая хирургическую. От расторопности и быстроты действий санитара зависели не только здоровье, но и сама жизнь раненого.

Другая часть санитарной роты в это время обслуживала инженерные работы полка по прокладке дорог, гатей, организацией переправ через водные рубежи, которые часто преграждали путь наступающим войскам. Приходилось буквально плечами проталкивать тяжелую армейскую технику через заболоченные участки фронта. Сердце сжималось от вида того, как солдаты, мокрые до последней нитки, облепляли, как муравьи, тяжелое орудие и чуть ли не на руках выносили его на более плотный грунт.

Фигуру полкового инженера капитана Стряхилева мы видели чаще других офицеров. Он был, как Фигаро - то здесь, то там.

На инженерные подразделения возлагались не только дороги, подрыв дотов и дзотов, но и обеспечение частей питьевой во-

дой. И здесь санитарный контроль и подготовка воды для питья не обходились без участия санитарной роты.

Нам, военным медикам, приходилось иметь дело не только с огнестрельными и осколочными ранениями. Многие бойцы и командиры обращались к нам за помощью при заболеваниях, также при травмах в результате тяжелого физического труда - от простых ссадин и ушибов до вывихов и открытых переломов. Не обходилось и без летальных исходов, которые оформлялись как безвозвратные боевые потери личного состава части.

Окончилась для меня война также внезапно, как и началась. Прорвав сильно укрепленную 18-ю дотами и 139-ю дзотами, глубоко эшелонированную на 30 километров полосу противника, и заняв города Котон, Китон, Сикука, Найро и другие населенные пункты, части и соединения нашего 56 стрелкового корпуса "на плечах противника" стремительно двинулись на юг. При разгроме Харамитогского укрепрайона только на нашем участке фронта было взято в плен 3300 японских солдат и офицеров или 2/3 засевшего там гарнизона. Было захвачено много трофейного оружия и боеприпасов, а также другого снаряжения, которого осажденным могло хватить на ведение двухлетней оборонительной войны. Так заявили пленные офицеры.

И, хотя сопротивление противника сильно ослабло, у нас медиков, появились новые заботы. Стремительное движение наших немоторизованных стрелковых частей в условиях плохих дорог, привело к появлению нового врага - потертостей ног. Был преодолен почти пятисоткилометровый марш от пятидесятой географической параллели до города Тойохара (ныне Южно-Сахалинск). Пешую нагрузку такой протяженности нелегко было преодолеть даже опытным пехотинцам. Потертости ног были серьезным бедствием и, главным образом, из-за недооценки солдатами правил обертывания ног портянками и неправильно подобранными размерами обуви.

О самой войне можно рассказывать очень много. Ограничусь воспоминанием только об одном эпизоде, чуть не ставшем для меня личной трагедией. Получив задание проверить в освобождаемых населенных пунктах медицинские склады и аптеки и обеспечить их охрану, с целью недопущения отравления ядами и сильнодействующими препаратами, мною была сделана попытка пройти в одно аптечное здание. Едва я протянул руку к двер-

ной скобе, как сильный удар сбил меня с ног. Надо мной стоял рослый старшина:

- Глухой что ли? - кричал он сквозь грохот боя. - Не видишь привязанного провода?

Старшина отогнал меня подальше от здания, прижав к земле, потянул за провод. Раздался сильный взрыв, и аптека взлетела на воздух. Она была заминирована отступавшим противником. Не окажись рядом старшины - не видать бы мне ни мирного неба, ни сегодняшнего дня.

Война убедила всех в том, что не личный героизм решает судьбы народов, хотя герои и заслуживают преклонения перед их подвигом. Судьбу народа решает слаженность в действиях всех участников сражения. В войне сходятся к барьеру две огромные военные машины и сталкиваются лбами, не уступая друг другу на шаг. Победит та из них, что действует более согласованно, беспокоясь о соседи слева и справа, а не думает только о Звезде героя. Трудно рассчитывать на общую победу, даже если все, как один, бросятся под танки со связками гранат или начнут таранить в воздухе самолеты противника.

А кто же тогда будет вести разведку или осуществлять связь между участниками боя? Кто подвезет на передовой горючее, выполнит ремонт военной техники? Такие вопросы можно задавать до бесконечности. Нужны саперы для разминирования полей сражения, нужны подразделения, восстанавливающие железнодорожные объекты. Раненым требуется своевременная медицинская помощь. Кто-то должен накормить бойцов, помыть их в бане, обуть и одеть их в чистое обмундирование. И почту от родных и близких кто-то должен вручить солдату. Одним словом, армия - это сложнейший живой организм, руководимый штабами. Штаб решает, где и какими силами следует ударить по врагу, а где и как заманить его в "котел". И все надо делать с минимальными потерями людей.

Выполнять приказы и распоряжения командиров и военных начальников - закон для подчиненных. На этом зиждется дисциплина. И это не просто красивые слова, а жизненная действительность военной службы. Вот почему в армии вопросы о дисциплине и взаимовыручке в бою являются главными. Со дня Победы в Великой Отечественной войне прошло уже шесть десятков лет, а оставшиеся в живых однополчане, верные солдатской дружбе, продолжают общаться и сегодня.



Идет уже XXI век. Победа в минувшей войне удалась вглубь истории, но обстановка на земле остается напряженной. Политики разных государств продолжают оставаться в состоянии конфронтации. Отсюда и войны во Вьетнаме, Афганистане, на Балканах, в Чечне, Иране, нестабильность в Прибалтике, Украине, Кыргызстане и многих других горячих точках мира.

Каждый молодой человек может оказаться в зоне вооруженного конфликта. И от этого никуда не деться. К этому следует быть готовым. Ведь на войне первым гибнет тот, кто хуже подготовлен. Готовить себя следует и физически, и морально, наращивать силу и выносливость, умение преодолевать любые трудности и, попав в сложную обстановку, не падать духом. Будет лучше, если юноша уже сегодня овладеет той или иной боевой техникой, будь то стрелковая, бронетанковая, артиллерийская или авиационная. Найдется место в строю и многим другим профессиям. Главное, при достижении призывного возраста, осознанно понять, что ты нужен обществу, стране и можешь внести свой вклад в достижение Общей Победы, как это и было в годы Великой Отечественной Войны 1941-1945 гг.

*Елагин Геннадий Николаевич  
Выпускник каф. Архитектуры 1953 г.,  
участник Великой Отечественной войны,  
Дальний Восток, август 1945 г.*

**ВЫПУСКИ ПО ГОДАМ (1931-1935)**  
**Свердловский архитектурно-строительный техникум**

Ф.И.О.	Годы жизни	Год окончания техникума	Член Союза арх-ов
1. Полухин Виктор Николаевич	1913	1931	1934
2. Дудин Василий Васильевич	1907	1931	1936
3. Гудков Валентин Валентинович	1910	1931	1937
4. Архангельский Виктор Александрович	1901-1954	1932	1935
5. Кондратов Константин Дмитриевич	1913-1983	1932	1937
6. Шишов Леонид Васильевич	1913-1943	1932	1933
7. Гальперин Зиновий Иосифович	1911	1934	1937
8. Бреднев Иван Михайлович	1908-1945	1933	1933
9. Тихачек Василий Александрович	1904-1990	1935	1937
10. Байковская Анна Соломоновна	1913	1935	1936
11. Гайдуков Петр Феликсович	1910	1935	1937
12. Гасилов Герман Васильевич	1914	1935	1936
13. Доброскок Галина Дмитриевна	1915	1935	1937
14. Кондратьев Александр Платонович	1906	1935	1936
15. Кочекоская Любовь Михайловна	1915	1935	1936
16. Хмуренко Василий Иванович	1910	1935	1936
17. Чунин Петр Григорьевич	1915	1935	1936
18. Кропинов Анатолий Афанасьевич	1910	1935	1936
19. Лылов Иван Михайлович	1910	1935	1935
20. Меленчук Анатолий Степанович	1914	1935	1936
21. Пономарева Любовь Михайловна	1915	1935	1936
22. Серета Ольга Игнатьевна	1911	1935	1936

### **Полухин Виктор Николаевич**

1913 г.

Закончил архитектурно-строительный техникум в 1931 г. По специальности "Техник-архитектор".

В Уральском обществе современных архитекторов с 1934 г.

В Союзе архитекторов с 1935 г.

Места работы: г. Свердловск. Проектно-планировочная бригада ПКиО, техник-архитектор: УралВО. СКО. Техник-архитектор. 1937 г.: архитектурно-планировочная мастерская №1 исполкома Свердловгорсовета, техник-проектировщик.

Проектные работы: парковые сооружения - водяная станция, ресторан, столовая и др., 1932-33 гг. автор: Дом Пионеров и школьников в г. Свердловске, в составе авторского коллектива: Дом обороны. В составе бригады: Дом комсомола. В составе бригады: школы II ступени: оформление фасадов. Конкурсные проекты: Дом обороны в г. Свердловске. 1933 г.: Дом комсомола.

### **Дудин Василий Васильевич**

1907 г.

Закончил архитектурно-строительный техникум в 1931 г.

В Союзе архитекторов с 1936 г.

Места работы: школа, преподаватель рисования. 1924-27 гг.: служба в Красной Армии. 1932 г.: Промстройпроект, мл. архитектор 1936 г.

Проектные работы: 14 проектов. Некоторые проекты по спискам 1936 г. (самостоятельные): здание бункеров и эстакады Левихинской обогатительной фабрики; металлорезный цех в г. Салда: здание подъемных машин Дегтярского рудника. Работы, выполненные в бригаде: главный корпус обогатительной фабрики СУМЗа; обжиговой цех металлургического завода г. Кировграде: дробильный цех СУМЗа. Автор постр.: производственный комбинат Уралэнерго (кузнечный, литейный и механический цеха): Автор: реконструкция литейного цеха ЧТЗ. Соавтор и др.

### **Гудков Валентин Валентинович**

1910 г.

Закончил Свердловский архитектурный техникум в 1931 г.

В Союзе архитекторов с 1937 г.

Место работы: Уральский военный округ строительно-квартирный отдел, техник-архитектор.

Проектная работа: выполненная к 1936 г. Самостоятельно: расширение Пермского суперфосфатного завода (техпроект - строится).

Проекты, выполненные в бригаде: заготовочный цех Чусовского завода; расширение главного корпуса завода "Уралэлектромашина"; контора главного механика в г. Магнитогорске; пожарное депо в г. Нытве.

### **Архангельский Виктор Александрович**

1901-1951 гг.

Закончил: Свердловский архитектурно-строительный техникум в 1932 г.; Московский институт инженеров транспорта; курсы повышения квалификации в г. Ленинграде.

В Союзе архитекторов с 1935 г. Член ревизионной комиссии 1938 г. 1940 г. Председатель рев. Комиссии. 1941 г. Член правления СО СА. Ответственный за культмассовую работу 1944-45 гг. 1947-48 гг.

Места работы: архитектурно-планировочная мастерская №2 Свердловского облисполкома. 1935 г.; г. Свердловск институт "Гипрогор". Начальник мастерской гекплана.

Проектно-плановые работы; автор 1935-36 гг. район Уралхиммаш; г. Соликамск, г. Красноуральск поселок Семь ключей, в г. Свердловске: схема распределения территорий в г. Свердловске.

Участник Великой Отечественной войны. Воевал на Калининском фронте в составе батальона дорожно-строительных сооружений. Демобилизован в сентябре 1942 г. в связи с ранением.

Творческое увлечение: музыка, игра на скрипке.

### **Кондратов Константин Дмитриевич**

1913-1983 гг.

Закончил: Уральский Архитектурно-строительный техникум, архитектурно-строительный факультет. 1932 г. Курсы повышения квалификации в г. Москве, 1937-38 гг.

В союзе архитекторов с 1937 г. Депутат городского Совета. 1954 г.

Места работы: Пермское отделение Уралкомбанка. Техник-инспектор по промышленному и гражданскому строительству. 1932 г.: служба в армии, строительное бюро штаба Пермской стрелковой дивизии. 1932-33 гг. г. Алапаевск, трест "Востокосталь", лесоотдел, техник-строитель, прораб. 1933-34 гг.: Урал-



Мокин Яков Владимирович, род. в 1916 г. Окончил архитектурно-строительный техникум в 1939 г. Пл. арх. домостроит. комбината 1972-1986 г. Осуществлено около 150 объектов.

Участник ВОВ, начальник контрразведки армдивизии 1941-1945 г. Начальник особой инспекции союзной контрольной комиссии в Румынии 1945-1946 г.

Награды: 4 ордена, 14 боевых и 3 трудовых медали.

Полковник в запасе.



Данилов Константин Александрович. Род в 1921 г.

Окончил арх. техникум в 1940 г., одновременно Свердловский аэроклуб. Подготовил во время ВОВ более 200 летчиков. Освоил 10 типов летательных аппаратов. Общий налет 3206 часов. Военный летчик I класса.

Демобилизован в 1959 г.

Работал как архитектор в инспекции госархитектуры в Правительстве Свердловской области с 1959 по 1991 г.

После 40-летнего перерыва совершил самостоятельные полеты на учебном самолете Як-52 в 2000 г. и в 2005 г. в Свердловском аэроклубе.

Награжден 18 правительственными наградами.

Полковник в отставке.



**АКВАРЕЛИ АРХИТЕКТОРА ЖДАНОВА А.И.**



Великий Новгород. Деревянное зодчество. Акварель, 1978 г. (40 x 29)



Ростов Великий. Вид на кремль в лунную ночь. Акварель, пастель, 2000 г. (46 x 34)



Архитектурностроительный ансамбль XVIII-XIX вв. Яранск. Акварель, пастель, 1990 г. (53 x 34)



Екатеринбург. Усадьба Филиц. Конец XIX в. Угловая башня. Акварель, 2001 г. (53 x 37)

**АКВАРЕЛИ АРХИТЕКТОРА ЖДАНОВА А.И.**

Натюрморт  
с разломанной  
тыквой.  
Акварель, 2004 г.  
(30 x 39)



Самарканд.  
Архитектурный ансамбль  
мавзолеев XIV-XV вв.  
Акварель, 1976 г. (35 x 43)

Верхотурье.  
Крестовоздвиженский  
собор  
Свято-Николаевского  
монастыря, 1913 г.  
Акварель, пастель,  
2001 г. (36 x 48)





**ГРАФИКА АРХИТЕКТОРА ЖДАНОВА А.И.**



Грузия. Кутаиси. Развалины храма 1003 г. Баграта III.  
Тушь, перо, 1974 г. (36 x 46)



Верхотурье. Вид на  
Николаевский монастырь.  
Тушь, перо, 1998 г. (40 x 29)



Соликамск.  
Соборная колокольня.  
Тушь, перо, 2004 г. (41 x 29)



машзавод, УКС, проектный отдел, техник-архитектор, и.о. Инженера-архитектора. 1935-56 гг.; Свердловск-44, УБТС, почтовый ящик 318. архитектор-строитель, руководитель архитектурной группы, главный архитектор предприятия, 1957-66 гг. 1969-(?) гг.

Построенные объекты: планировка двух спец. поселков. 1934-35 гг. автор: жилой 100-квартирный дом по ул. Сталина (в наст. вр. ул. Орджоникидзе). УЗТМ, соавтор 1938-39 гг.: кафетерий на 1 этаже гостиницы УЗТМ. Автор 1938-39 гг.: 2-этажного 15-квартирного дома и ком. Общежития по ул. Ворошилова (наст. Вр. ул. XXII партсъезда); кварталы 31 и 36. УЗТМ, автор, 1944-49 гг.

Конкурсные проекты: малоэтажные жилые дома, проводился СО СА в 1943 г.: автор проект реконструкции фасада Свердловского драмтеатра, проводился СОСА в 1944 г. Соавтор Чернобай С.Г. I премия по одному из вариантов: проект монумента к 225-летию г. Свердловска. Проводился СО СА в 1945 г. Соавтор Чернобай С.Г. I премия по одному из вариантов; всероссийский конкурс на лучшие выстроенные жилые дома, 1948 г. автор; всероссийский конкурс на лучшие жилые дома, выстроенные в 1950 г. автор.

Награжден медалью "За доблестный труд в Великой Отечественной войне 1941-45 гг." в 1946 г.

### **Шишов Леонид Васильевич**

1913-1943 гг.

Закончил: Свердловский архитектурный техникум, 1932 г.

В Уральском обществе современных архитекторов с 1933 г. Член областного правления, 1938-39 гг. Член правления 1939-41 гг. секция архитектурной практики и творческих самоотчетов.

Места работы: Уралгипрогор, 1932-41 гг.; архитектурный техникум, преподаватель (по совместительству).

Выполнены проекты: индивидуальные жилые дома, гостиницы, коттеджи, детские дошкольные учреждения для городов Свердловска, Березовского, Краснокамска; здание клуба завода ВИЗ; профессиональные клубы для работников просвещения и медиков в г. Свердловске; здания клубов для г. Богдановича и пос. Пышма; павильоны различного назначения в деревянном исполнении для ЦПКиО г. Свердловска; кинотеатр и входная площадь в ЦПКиО г. Свердловска. Совместно с архитектором П.И. Лантратовым; здание окружного дома офицеров. Совместно и под общим руководством В.В. Емельянова, соавторы Романов А.Ф.,

Лантратов П.И., констр. Сорин В.М., памятник архитектуры; реконструкция - надстройка учебного здания сельскохозяйственного института по ул. К. Либкнехта в г. Свердловске.

Конкурсные проекты: Дом обороны для г. Свердловска, I-II премии; Дом колхозника для г. Свердловска, IV премия. В журнале "Опыт стройки" г. Свердловска, IV премия.

В журнале "Опыт стройки г. Свердловска" были опубликованы статьи о проектировании клубов.

Участник Великой Отечественной войны 1941-45 гг. Погиб 25 января 1943 года.

### **Гальперин Зиновий Иосифович**

1911 г.

Закончил: Уральский архитектурно-строительный техникум в 1932 г. В Союзе архитекторов с 1937 г.

Место работы: 1937 г. в Уралгипрогоре, сектор планировки городов, техник-архитектор.

Основные объекты: планировка пос. Ревда, 1933 г.; планировка пос. Северного завода, 1933 г.; разработка внутренней отделки Дома Красной Армии в г. Свердловске, 1934 г.; перепланировка жилого корпуса, внешнее оформление; внутренняя отделка клуба мастеров искусств.

### **Бреднев Иван Михайлович**

1908-1945 гг.

Закончил: Свердловский архитектурный техникум в 1933 г. В уральском обществе современных архитекторов с 1933 г. Член ревизионной комиссии, 1911 г.

Места работы: "Уралгипрогор", техник-архитектор, 1933-36 гг.; Облпроект, автор-архитектор, 1943 г.

Работы и проекты: выполненные до 1936 г. здания банков для городов Кизел (Пермской обл.), Краснотурьинск, Красноуральск; жилые деревянные полносборные дома в г. Краснокамске Пермской обл. и г. Дегтярске; оформление школы в г. Красноуральске; внутренняя отделка помещений общежития и столовой для "Стальмоста".

### **Тихачек Василий Александрович**

1904-1990 гг.

Закончил: Свердловский архитектурный техникум в 1934 г. (вечернее отделение), 1934 г.; курсы повышения квалификации при Ленинградском арх. Фонде ССА IX-XII, 1939 г.

В Союзе архитекторов с 1937 г.

Места работы: служба в Красной Армии, 1926-28 гг.; г. Свердловск, Уралгипрогор, техник-архитектор, 1930-40 гг.; Свердловское отделение Росстройпроект, архитектор, 1941-43 гг. Архитектор, 1944-48 гг.; Московский Росстромпроект, архитектор, 1943-44 гг.; г. Свердловск, проектно-сметное бюро горжилуправления, старший архитектор, 1948-50 гг. завод "Уралхиммаш", УКС, архитектор, 1950-52 гг.; "Свердместпромпроект", главный архитектор, 1953-55 гг. Унипромедь, автор проектов, 1955-71 гг.

С 1971 г. на пенсии.

Проектные работы: кирпичные, глиноземные, цементные заводы, фабрики главвторсырья и местной промышленности в городах Новосибирске, Карабаше; жилые дома для предприятий, городские и областные больницы, предприятия соцкультбыта и торговли в городах Новосибирске, Иркутске, Свердловске и Свердловской области.

Построенные объекты: павильон-ресторан в ПКиО в г. Свердловске, 1937 г.; завод глинитцемента и кирпичные заводы в Калино в Молотовской (н. вр. Пермской) обл., 1943 г.; в Миассе Челябинской обл., 1945 г.; в Уфе, 1941-42 гг.; меховой завод в Крыласово Свердловская обл., 1942 г.

Конкурсные проекты: сельская начальная школа, объявлен ССА г. Москва, 1944 г.; сельский клуб, объявлен СО СА.

За трудовую деятельность награжден медалью "За доблестный труд в Великой Отечественной войне 1941-45гг."

### **Байковская Анна Соломоновна**

1913 г.

Закончила: Свердловский архитектурный техникум в 1935 г.  
В Союзе архитекторов с 1936 г.

Место работы: в 1936 г. вторая архитектурно-планировочная мастерская, техник-планировщик.

Основные проекты: парк полклиники жел. дор. им. Л.М. Кагановича; набережная пруда в г. Свердловске; планировка жилого дома уральских специалистов; сквер у Дома Союзов; мост по ул. Челюскинцев в Свердловске. Участие в конкурсе на проект памятника С.М. Кирову в г. Ленинграде.

### **Гайдуков Петр Феликсович**

1910 г.

Закончил: архитектурный техникум в 1935 г.

В Союзе архитекторов с 1937 г.  
Место работы: 126 арт. Полк, военнослужащий, техник-архитектор, 1937 г.

**Гасилов Герман Васильевич**

1914 г.

Закончил: Свердловский архитектурный техникум в 1935 г.

В Союзе архитекторов с 1936 г.

Места работы: Уралгипрогор, мл. архитектор (данные 1936 г.); преподаватель черчения и рисования в средней школе в г. Первоуральске, 1938-40 г.; служба в Красной Армии, 1940 г.

Проекты: Пристрой и наружное оформление паровозоремонтного депо в г. Свердловске; Проект и пристройка бани в г. Первоуральске; отделка клуба на 300 мест, интерьеры.

Проекты выполненные в бригаде: три жилые дома в г. Челябинске (проекты); жилой дом ж/д по ул. Челюскинцев в г. Свердловске (постр.).

**Доброскок Галина Дмитриевна**

1915 г.

Закончила: Свердловский архитектурный техникум в 1935 г.

В Союзе архитекторов с 1937 г.

Место работы: архитектурно-планировочная мастерская №2 исполкома Свердловгорсовета, техник-архитектор, 1936 г.

Проектные работы выполненные самостоятельно: Трибуны стадиона в ПКЮ в г. Пышме; эстрада и читальный павильон в Первомайском парке.

Проекты, выполненные в бригаде: школа в г. Первоуральске; столовая в г. Уфе; мединститут, метрологический центр.

**Кондратьев Александр Платонович**

1906 г.

Закончил: Свердловский архитектурный техникум в 1935 г.

В Союзе архитекторов с 1936 г.

Место работы: Архитектурно-планировочное управление.

Главные проекты: архитектурно-художественное оформление существующей застройки по ул. Толмачева; проектно-натуральное оформление Второй Восточной улицы.

Работы выполненные в соавторстве: планировка благоустройство и озеленение площади Коммунаров; здание общеобразовательной школы 450 учащихся по ул. Первомайской; проект



здания и планировка участка общеобразовательной школы в Октябрьском районе.

**Кочековская Любовь Михайловна**

1915 г.

Закончила: архитектурный техникум в 1935 г.

В Союзе архитекторов с 1936 г.

Места работы: уралгипрогор. Уралэнергомонтаж. 1942-43 гг.

Некоторые проекты, выполненные в бригаде: жилые дома для г. Краснокамска; жилые дома для Красноуральскстроя; больница Военведа; Дом отдыха в г. Асбесте.

**Хмуренко Василий Иванович**

1910 г.

Закончил: Свердловский архитектурный техникум в 1935 г.

В Союзе архитекторов с 1936 г.

Место работы: г. Свердловск архитектурно-планировочная мастерская №1 исполкома Средлгорсовета, техник-архитектор с 1936 г. Общественная работа - Осоавивхим. Член бюро, член спортивной секции (стрелковый спорт).

Проектные работы выполненные в соавторстве: стадион "Металлург" институт массового заочного обучения; детсад УЗТМ; магазин на машзаводе, Дом техники в г. Свердловске; велогараж, павильон-буфет.

Конкурсный проект: малоэтажные жилые дома, соавтор Сретенская Т.П., I премия, 1945 г.

После окончания Великой Отечественной войны уехал на восстановительные работы в г. Москву.

**Чунин Петр Григорьевич**

1915 г.

Закончил: Свердловский архитектурный техникум в 1935 г.

В Союзе архитекторов с 1936 г.

Места работы: архитектурно-планировочная мастерская №2 исполкома Свердловгорсовета, техник-проектировщик. 1935 г.; УЗТМ, проектный отдел, техник-архитектор, 1937 г.

Объекты, выполненные самостоятельно: проект планировки и озеленения Свердловского сада юного мичуринца, в т.ч. ограда, вход; вход в парк и кафе-буфе для ПККО в Пышме.

В группе выполнены работы: парк поликлиники железной дороги им. Л. М. Кагановича; реконструкция ул. Ленина в г. Свер-

дловске; школа на ул. Первомайской в г. Свердловске; площадь Уральских Коммунаров. Во время Великой Отечественной Войны был в армии. Уехал в 1950 г.

### **Кропинов Анатолий Афанасьевич**

1910 г.

Закончил: Свердловский архитектурный техникум в 1935 г.  
В Союзе архитекторов с 1936 г.

Место работы: архитектурно-планировочная мастерская №1 исполкома Свердловгорсовета, техник-проектировщик. 1936-37 гг.

Участвовал в разработке и выполнении проектов в бригаде И.А. Грущенко: финансовый техникум; институт журналистики; детский санаторий; общежитие лесотехнического института; жилой дом РТСКТ и др.

Во время Великой Отечественной войны был в армии 1941-1945 гг. После войны уехал в Москву на восстановительные работы.

### **Лылов Иван Михайлович**

1910 г.

Закончил: Свердловский архитектурный техникум в 1935 г.  
В Союзе архитекторов с 1935 г.

Места работы: проектный институт "Тяжпромурал", архитектор. 1935-1936 гг.

Работы: выполненные до 1936 г.: Разработка фасадов цеха распределительных устройств Уральского алюминиевого комбината в г. Каменске-Уральске, автор; проект дробильного корпуса и щитового блока для алюминиевого комбината в составе авторского коллектива.

### **Меленчук Анатолий Степанович**

1914 г.

Закончил: Свердловский архитектурный техникум в 1935 г.  
В Союзе архитекторов с 1936 г.

Место работы: Уралгипрогор, мл. архитектор, техник-архитектор, 1936-37 гг.

Авторские работы, выполненные в 1936г.: два киоска питания для парка пионеров; павильон-буфет.

Конкурсная работа: проект красного уголка. Уехал в 1937 г.

**Пономарева Любовь Михайловна**

1915 г.

Закончила: архитектурный техникум в 1935 г.

В Союзе архитекторов с 1936 г.

Место работы: Уралгипрогор, техник-архитектор, 1936-37 гг.

Первый проект: скамьи в парке пионеров и ряд фрагментов и деталей.

**Середа Ольга Игнатьевна**

1911 г.

Закончила: архитектурный техникум в 1935 г.

В Союзе архитекторов с 1936 г.

Место работы: проектное бюро Уралмашзавода, техник-архитектор. 1937 г.; Уралгипрогор, техник-архитектор.

Проекты, выполненные в бригаде (к 1936 г.): г. Краснокамск, жилые дома №2 и №4; Стальмост. Общежитие; эскизные проекты Дома отдыха в Верх-Нейвинске; разработка мебели для Д/ИТР на УЗТМ; планировка жилых кварталов.

**ВЫПУСКИ ПО ГОДАМ (1936-1940)**  
**Свердловский архитектурный техникум**

<b>Ф.И.О.</b>	<b>Годы жизни</b>	<b>Год окончания</b>	<b>Член Союза арх-ов</b>
1 Волгина Ольга Ивановна	1912	1936	1937
2 Максимова Ангелина Дмитриевна	1916-1980	1936	1937
3 Юкляевская Нина Александровна	1917	1936	1937
4 Емельянова Нина Александровна	1916	1936	1937
5 Андреева Нина Александровна	1917-1988	1937	1958
6 Спицин Константин Георгиевич	1916	1937	1963
7 Сретенская Татьяна Петровна	1914-1996	1937	1939
8 Костромина Клавдия Петровна		1938	1938
9 Можайский Сергей Сергеевич	1920	1939	1950
10 Копылов Вячеслав Александрович	1920	1939	1960
11 Мокин Яков Владимирович	1916	1939	1953
12 Вольхин Олег Леонидович	1916-1996	1939	1958
13 Жданов Александр Ионович	1920	1940	1964
14 Деминцев Петр Дмитриевич	1921-1984	1940	1955
15 Мокина Маргарита Анатольевна	1918-2005	1940	1959
16 Беспамятных Геннадий Павлович	1919	1940	1950
17 Данилов Константин Александрович	1921	1940	1965



### **Волгина Ольга Ивановна**

1912 г.

Закончила архитектурный техникум в 1936 г.

В Союзе архитекторов с 1937 г.

Место работы: облздравотдел, проектная группа, техник-архитектор.

Объекты: внутренняя отделка детских яслей на 80 и 120 мест; проект ванного здания для д/о в с. Балтым.

### **Максимова Ангелина Дмитриевна**

1916-1980 гг.

Закончила Свердловский архитектурно-строительный техникум, 1936 г.

В Союзе архитекторов с 1937 г. Член правления СО ССА, 1947 г., 1975-76 гг. Член правления Арх. Фонда СО СА СССР, 1941 г., 1969 г. Делегат съезда, Депутат Свердловского совета, 1934-39 гг. XIII созыва. Депутат Ленинского райсовета.

1948-50 гг., II созыва. Места работы: "Уралгипрогор", техник-архитектор, 1936-41 гг.: завод №356., руководитель архитектор гр. организации труда 1941-1943 гг., архитектор-планировщик 1943-45 гг. "Горпроект" переименован в Свердловскпроект", новое название "Свердловскгражданпроект" архитектор, главный архитектор проектов, автор, мастерская генерального плана, 1945-70 гг. С 1971 г. на пенсии.

Главные проектные работы: генеральные планы городов, проекты застройки, проекты детальной планировки городов, районов кварталов, отдельных планировочных узлов в городах Свердловск, Северский, Карпинск, Алапаевск, Североуральск, Егоршино, Асбест, Серов, Красноуральск, Нижняя и Верхняя Салда; показательный квартал в поселке Северском 1958 г.

Конкурсные проекты: республиканский конкурс на лучшее выстроенное здание, 1951 г.; квартал 2-этажной застройки в г. Первоуральске третья республиканская премия; реконструкция драматического театра в г. Свердловске, поощрительная премия, 1944 г.; 2-этажные жилые дома для Урала первая премия, 1945 г., объявлен СО СА.

Награждена орденом "Знак почета"; медалью "За доблестный труд в Великой Отечественной войне 1941-45 гг."

Ангелина Дмитриевна стала одним из инициаторов и организаторов музеев "Боевой и трудовой славы" института "Свердловскгражданпроект" и "Истории и перспектив застройки г. Свердловска".

**Юклевская Нина Александровна**

1917 г.

Закончила Свердловский архитектурный техникум в 1936 г.  
В Союзе архитекторов с 1937 г.

Место работы: Уралгипрогор, техник архитектурно-планировочной специальности.

Проектные работы: выполненные под руководством Емельянова Е.В.: проект озеленения квартала в г. Сухой Лог; проект застройки квартала многоэтажного каменного строительства для г. Чусового.

**Емельянова Нина Александровна**

1916 г.

Закончила Свердловский архитектурный техникум в 1936 г.  
В союзе архитекторов с 1937 г.

Место работы: секретарь секции планировки.

Некоторые проекты: генеральный проект поселка Левиха на 12 тыс. чел.; проекты кварталов и узлов улиц различных объектов; проект планировки г. Чусового на 46 тыс. чел.

**Андреева Нина Александровна**

1917-1988 гг.

Закончила Свердловский архитектурный техникум в 1937 г.  
В Союзе архитекторов с 1958 г. Член правления СО ССА. 1966-68 гг.: член ревизионной комиссии, 1969-85 гг.

Лауреат премии Совета Министров СССР, 1977 г.

Места работы: архитектурно-планировочная мастерская №2 Свердловского горисполкома; отдел по делам строительства и архитектуры Свердловского горисполкома; институт "Свердловгражданпроект" (ранее институт "Свердловпроект").

С 1972 г. На пенсии.

Основные проектные работы: проекты планировки и застройки многих улиц в Свердловске; проекты детальной планировки районов Свердловска, консультанты Московского Гипрогора, гл. консультант - Кузнецов А.И., Вавакин Л., Высоцкий В., Постнов В.П. Руководитель авторского коллектива К.А. Узких, авторы - арх. Андреева Н.А., Архарова И.В., Дектерев С.А., Птицын Г.А., Лопухин Ю.В. (при участии), проект утвержден в 1972 г.

Участвовала в конкурсе Свердловского горисполкома на застройку набережных городского пруда в Свердловске, в составе авторской группы. III премия, 1954 г.

Правительственные награды: медаль "За доблестный труд в Великой Отечественной Войне 1941-45 гг."; медаль "Ветеран труда".  
Увлечения: живопись, садоводство.

### **Спицин Константин Георгиевич**

1916 г.

Закончил: Свердловский архитектурно-строительный техникум отделение планировки населенных мест, в 1937 г.

В Союзе архитекторов с 1963 г.

Места работы: архитектурно-планировочная мастерская №2 исполкома Свердловгорсовета, техник-архитектор. 1937 г. Служба в армии, 1937-40 гг. работа техником-строителем, 1938-40 гг.; проектное бюро главного архитектора г. Свердловска, техник-архитектор, 1941 г.; Свердловское пехотное училище Министерства обороны, Ленинградское Краснознаменное училище им. Жданова, курсант, 1941 г.; школы №5 и №3 г. Свердловска, военрук, 1943-47 гг.; Облсельстрой техник-архитектор, 1949-56 гг.; институт "Унипромедь", главный инженер проектов, 1956-70 гг.; институт "Уралгипросельхозстрой", главный инженер проектов, 1971 г.; институт "Унипромедь", руководитель архитектурно-планировочной группы 1972-84 гг.

С 1948 г. по 1964 г. выполнено более 40 проектов, из них построено 20 объектов, 2 проекта выполнено в соавторстве.

Основные проекты: школа на 920 учащихся по ул. Инженерной в г. Свердловске; г. Свердловск, застройка центра, соавтор, 1948-57 гг.; поселок Давенда, Забайкалзолото, 1958-59 гг.; жилые кварталы: №1, 2 в г. Карабаше Челябинской обл., 1961-62 гг.

Конкурсные работы: за проект школы на 920 учащихся в г. Свердловске получена денежная премия; за работу, выполненную Спицыным К.Г., институт "Унипромедь" получил диплом II степени от Госстроя РСФСР, в 1962 г.

Участник Великой Отечественной войны с 1941 г. по 1943 г. демобилизован в связи с тяжелым ранением.

Награды: "За победу над Германией в Великой Отечественной войне 1941-1945 гг."; "За доблестный труд в Великой Отечественной войне 1941-45 гг.", 1945 г.

### **Сретенская Татьяна Петровна**

1914-1996 гг.

Закончила: Свердловский архитектурно-строительный техникум, 1937 г. Училась в Московском архитектурном институте, 1942-43 гг.

В Союзе архитекторов с 1939 г. Архитектурный фонд СОО ССА, временная работа, 1941 г.

Места работы: г. Свердловск. НИИ огнеупоров и кислот, лаборант, 1931-34 гг.; АПМ горисполкома, техник-архитектор, 1937-41 гг. СПБ-2 НКАП, стойотдел, техник-архитектор, 1941-42 гг. Военпроект КЭО Урал ВО, техник-архитектор, 1942 г.; Свердловпроект, старший техник-архитектор, 1943-56 гг. групповой архитектор, главный архитектор проектов, 1957-66 гг.; Унипромедь, старший инженер, 1956-57 гг.; "Уралгипролеском", главный архитектор строительного отдела, 1966-72 гг.

Всего выполнено 23 работы, в том числе: клуб-столовая металлургов на оз. Балтым, 1940-41 гг.; Кварталы и микрорайоны - в г. Первоуральске на ул. Блюхера - Комсомольской, 1964 г., по улице Куйбышева - Луначарского, 1966-70 гг. и др.; жилые дома в городах Бийске и Кургане на 36 квартир, в пос. Северском на 70 квартир; гостиница на 150 мест для курорта "Самоцветы".

Конкурсный проект: малоэтажные односекционные жилые дома, соавтор Хмуренко В.И., I премия, 1945 г.

### **Костромина Клавдия Петровна**

Закончила Свердловский архитектурно-строительный техникум, в 1938 г.

В Союзе архитекторов с 1938 г.

Место работы: УЗТМ (Уралман), 1942-43 гг.

### **Можайский Сергей Сергеевич**

1920 г.

Закончил Свердловский архитектурно-строительный техникум, в 1939 г.; инженерные курсы Госстроя РСФСР, в 1970 г. В Союзе архитекторов с 1950 г.

Лауреат премии Совета Министров СССР, 1978 г. Заслуженный архитектор РСФСР, 1982 г.

Места работы: проектный трест "Казгорпроект", г. Караганда, ст. техник-архитектор, 1930-42 гг.; институт "Унипромедь", г. Свердловск, гл. архитектор отдела комплексного проектирования гражданских объектов, 1946-82 гг.

Направленность работы: планировка и застройка городов и поселков. Проекты жилых и общественных комплексов, отдельных зданий; учебные, медицинские, культурно-зрелищные объекты в городах Свердловской, Челябинской, Оренбургской областей, в Башкирии.



Основные проектные работы: клуб им. Гагарина з-да "Пневмостроймашины" в г. Свердловске; комплекс ин-та "Унипромедь"; больничный городок на 600 коек в Октябрьском р-не г. Свердловска; учебный корпус Лесотехнического института; общежитие горного техникума; пионерский лагерь-пансионат "Селен" на 320 мест комбината "Уралэлектромедь" в. Верхней Пышме; комплекс промплощадки "Узельгинский рудник".

Участник Великой Отечественной войны с августа 1942 г. по октябрь 1945 г.

Награды: орден Отечественной войны; 12 медалей, в том числе медаль "За доблестный труд в годы ВОВ".

Увлечения: живопись, графика, садоводство.

### **Копылов Вячеслав Александрович**

1920 г.

Закончил: Свердловский архитектурно-строительный техникум, в 1939 г.

В Союзе архитекторов с 1960-х г.

Место работы: С 1967 г. председатель Нижнетагильской группы СО ССА.

Участник съезда советских архитекторов, 1965 г.

В 1968 г. окончил худож. графич. факультет Нижнетагильского пединститута.

Уехал в Брянск и был гл. архитектором проектного института "Брянксельхозпроект". Работал начальником АПМ-1 с 1962 по 1968 в Нижнетагильском отделении проектного института "Свердловскгражданпроект".

### **Мокин Яков Владимирович**

1916 г.

Закончил: Свердловский архитектурно-строительный техникум, в 1939 г.

В Союзе архитекторов с 1953 г. Член правления шести созывов, четыре из них - зам. председателя правления СО ССА. Председатель совета Дома архитектора, 1981-82 гг. Член ревизионной комиссии, 1996-98 гг. Делегат VII и VIII съездов ССА СССР.

Член центрального правления совета ветеранов ССА СССР г. Москва, Член архитектурно-художественного совета ГлавАПУ.

Места работы: проектная контора облсельхозуправления, 1946-48 гг.; Горпроект - Свердловскгражданпроект, от архитектора до руководителя АПМ и начальника экспериментального

отдела типового проектирования, 1952-71 гг.; Свердловский домостроительный комбинат, главный архитектор, гл. строитель зам. Начальника ДСК, 1972-86 гг.

Разработано более 250 проектов, осуществлено около 150 объектов, в том числе: индивидуальные жилые дома по ул. Ленина, от Восточной до Гагарина, с мастерскими художников (с арх. Асташкиным А.В.), встроенным кинотеатром, продовольственным магазином на углу ул. Гагарина: здание треста "Уралэнергострой" (с арх. Глушенко И.А.); пожарно-техническое училище (с арх. Глушенко И.А.) административные здания КГБ по улице Вайнера. ДСК, "Оргтехстрой"; внедрение первых экспериментальных панельных 4-х этажных домов; каркасно-панельные детские дошкольные учреждения и школьные здания; первые полносборные жилые дома новых свердловских серий от 5 до 16 этажей; реконструкция и новое строительство санаторных корпусов на курортах "Чайка" и "Волга" в г. Сочи: внедрения в массовое строительство новых типов отделки панелей (цвет, фактура, рисунок).

Конкурсные работы: горнометалургический техникум, в соавторстве с арх. Глушенко И.А. 1 место, развертки застройки проспекта Ленина от ул. Восточной до ул. Гагарина, 1 место с правом разработки в рабочих чертежах совместно с арх. Глушенко И.А.: развертки по улицам Белинского, 8 Марта и др.

Участник Великой Отечественной войны с 1941 по 1946 гг. майор, начальник контрразведки артдивизии, начальник особой инспекции Союзной контрольной комиссии в Румынии с 1945 по 1946 гг. Воевал на Сталинградском, Донском, Украинском фронтах, участник сражения - Орловского-Курского, в Карпатах, Трансильвании, Румынии.

Награды: два ордена Красной Звезды: ордена Отечественной войны I и II степени; 14 боевых медалей и 3 трудовых.

Увлечение: живопись, шаржи.

### **Вольхин Олег Леонидович**

1916-1996 гг.

Закончил Свердловский архитектурный техникум в 1939 г. В Союзе архитекторов с 1958 г. Член правления СО СА, 1959-60 гг., 1975-76 гг., 1983-85 гг. Зам. Председателя правления СО СА, 1960-69 гг., 1973 г. председатель правления СО СА, 1969-73 гг. Председатель совета Дома архитекторов, 1973 г. Делегат III и V съездов архитекторов СССР. Депутат Ленинского райисполкома г. Свердловска, 1967-70 гг.

Основные места работы: завод №63, токарь, 1933-34 гг.; клуб "Металлургов", художник, 1934-35 гг.; строительный отдел штаба войск НКВД, архитектор, 1939 г.; институт "Свердловскгорпроект", от техника-архитектора до ГАПа 1946-55 гг.; институт "Уралтеплоэлектропроект", старший архитектор, руководитель группы АПМ, 1955-57 гг.; институт "Свердловскгражданпроект", ГАП, начальник АПМ, 1957-79 гг.

Основные проектные работы: генеральный план г. Свердловска, 1951-55 гг., соавтор с арх. Оранским П.В., микрорайон №7 в г. Первоуральске, в соавторстве с арх. Ликиной И.Д., проект застройки привокзальной площади в г. Свердловске и прилегающих кварталов, автор; Дворец культуры Уралмаша в г. Свердловске в составе авторского коллектива; улица Я. Свердлова в г. Свердловске, планировочное решение; г. Каменск-Уральский, генеральный план города и планировка двух микрорайонов; планировка и застройка микрорайона, а также жилые дома по ул. Гурзуфской в г. Свердловске; входная часть здания свердловского горисполкома, панно-сграффито.

Участие в конкурсных проектах: геологический музей в г. Свердловске 1981 г., автор; жилой дом для сельского строительства, 1982 г., автор; многоквартирный дом на площади Коммунаров г. Свердловске, 1954 г., соавтор; застройка набережной городского пруда в г. Свердловске, 1954 г., руководитель авторского коллектива; пантеон Славы (всесоюзный конкурс), 1954 г., соавтор; гостиница на привокзальной площади в г. Свердловске, 1964 г., автор.

Участник боев на р. Халхин-Гол в 1939 г. Участник ВОВ с сентября 1939 г. по январь 1946 г. находился в войсках Забайкальского военного округа, лейтенант. Награжден медалями: "За победу над Германией в Великой Отечественной войне в 1941-1945 гг."; "Боевое содружество" - юбилейная медаль в память о боях советско-монгольских и японо-маньчжурских войск на р. Халхин-Гол; "За доблестный труд. В ознаменование столетия со дня рождения В.И. Ленина" и 10 юбилейными медалями. Творческие увлечения: живопись, акварель, рисунок.

### **Жданов Александр Ионович**

1920 г.

Закончил Свердловский архитектурно-строительный техникум в 1940 г. В Союзе архитекторов с 1964 г. Член совета ветеранов.

Места работы: служба в армии, 1940 г.; Нижнетагильское отделение института "Свердловскгражданпроект", от техника-

архитектора до руководителя архитектурно-планировочной мастерской №1, 1952-80 гг.

Основные проектные работы: индивидуальный проект комплекса 3-этажных жилых домов по ул. Красноармейской в г. Нижнем Тагиле, автор; застройка микрорайонов 2 и 3 Красногвардейского жилого р-на на Тальянке в г. Н. Тагиле при участии: ПДП пригородной зоны отдыха на Леневском водохранилище, комплекс пионерского лагеря; базы отдыха НТМК на 2160 мест на Леневском водохранилище, автор; Дворец культуры строителей, соавтор; индивидуальный проект Дома политического просвещения на Театральной площади в г. Н. Тагиле при участии; больничный комплекс в г. В. Салда, соавтор.

Участник ВОВ 1941-1945 гг.

Награды: орден Отечественной войны II-й степени; 8 медалей, в том числе медаль "За победу над Японией" и 7 юбилейных медалей.

Увлечения: акварель, живопись. Участник многочисленных выставок. В институте истории и археологии УОАН в г. Свердловске организована постоянно действующая выставка "Памятники архитектуры отечества", около 100 работ в акварели и графике.

### **Деминцев Петр Дмитриевич**

1921-1984 гг.

Закончил: Свердловский архитектурный техникум, 1940 г.; два года обучался Московском архитектурном институте, 1946-47 гг.

В Союзе архитекторов с 1955 г.

Член правления СО ССА СССР, 1955-57 гг.; 1961-63 гг.; 1969-72 гг.; 1976-79 гг.

Участник IV и VI архитекторов СССР.

Место работы: Свердловский Горпроект (Свердловскгражданпроект), 1940-84 гг., исключая годы участия в ВОВ, от техника-архитектора до руководителя АПМ (архитектурно-планировочной мастерской) и начальника архитектурно-строительного отдела.

Главные проектные работы для г. Свердловска: Крытый торговый 2-х этажный павильон Центрального рынка, 1959 г.; жилой дом 247 квартир, с домом Архитектора, Центральным гастрономом с овощным магазином и творческими мастерскими художников на 6-м этаже по пр. Ленина, неоднократно опубликован; здание театра кукол на 400 мест; жилой дом на 153 квартиры "Спорт" по пр. Ленина, неоднократно опубликован; 9-ти этажное здание бытового комбината "Рубин" по улице Малышева; проект здания использован для строительства в г. Куйбышеве;



## Типы самолетов, которые пилотировал Данилов К.А.

### Налет (общий) часов на самолетах

У-2 - 167	Б-25 - 117 США
Р-5 - 679	Б-24 - 10 Англия
СБ-54	Ту-4 - 819
Ще-2 - 613	Ту-16 - 678
Ли-2 - 50	ЯК-12 - 20

В полетах - 140 суток  
Полетов - 7890  
Военный летчик 1 класса  
К.А. Данилов  
Общий налет - 3206 часов



У-2. Двухместный биплан. Создан в 1927 г. конструктором Поликарповым. Мотор воздушного охлаждения конструкции Швецова марки М-11, мощностью 100 лошадиных сил. Максимальная скорость - 150 км/час, посадочная - 70 км/час.

Длина разбега и пробега 100 км/час. Во время войны на У-2 /По-2/ устанавливался пулемет и подвешивались бомбы до 300 кг.

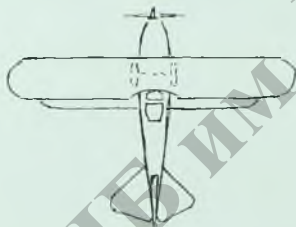

В 1928 г. начались испытания самолета-разведчика Р-5, признанного на международном конкурсе в Тегеране (1930) лучшим самолетом своего класса. Р-5. Двухместный разведчик. Полутороплан деревянной конструкции. Создан Поликарповым. Серийно выпускался с 1931 г. Двигатель М-11 мощностью 500 л/с. водяного охлаждения. Скорость макс. 230 км./час.



СБ /АНТ-40/. Скоростной бомбардировщик металлической конструкции, моноплан, с двумя двигателями водяного охлаждения конструкции Климова М-105 мощностью по 750 л/с - 800 л/с. макс. скорость - 420 км/час, дальность полета - 1000 км., экипаж - 3 чел., бомбовая нагрузка 500 кг. Создан в 1934 г. конструктор Туполев. Применялся в Испанской войне (1936 г.).



Як-12. "Воздушный автомобиль", мотор - М-11, скорость - 120 км/час, экипаж - 2 чел.



Ли-2 Металлический 2-х моторный транспортный самолет с 2 двигателями воздушного охлаждения. Скорость - 346 км/ч., Дальность полета - 2400 км., Берет на борт - 25 чел.. 80 лет назад в ходе первой мировой войны эскадрилья из 3 самолетов "Илья Муромец" конструкции Игоря Сикорского совершила налет на центр снабжения германской армии в Восточной Пруссии. Это был один из первых примеров массированного использования бомбардировочной авиации.



Ще-2  
Деревянный 2-х моторный десантный самолет. Моторы М-11 по 100 л/с. Скорость - 150 км/ч. Экипаж 2 чел. Берет на борт 8 чел. десанта.

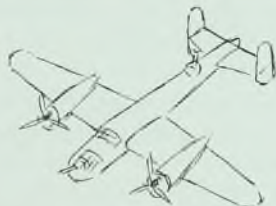

Б-25 (Боинг)  
2х моторный металлический американский ближний бомбардировщик. Моторы воздушного охлаждения с изменяемым шагом винта. Экипаж - 5 чел.



Б-24  
(Либерейтор - освободитель)  
4х моторный английский 2-х килевой бомбардировщик, моторы воздушного охлаждения. Бомбовая нагрузка - 4,3-6 тонн. Вооружен пулемётами. Макс. скорость - 450 км/ч. Ночной бомбардировщик. По городам Германии наносил удары во время войны 1941-1945.



Ту-4  
4-х моторный тяжелый дальний бомбардировщик-носитель, двигатели турбовинтовые каждый тягой 2 тыс.л/с., всего 8 тыс.л/с. Бомбовая нагрузка - 9т., Скорость - 600 км/ч вес - 50 т. В воздухе без заправки на 12 часов. Экипаж 12 чел. Американский вариант Б-29 "Суперфортресс"



Ту-16.  
Реактивный дальний бомбардировщик-носитель. Двигатели АМ-3 турбореактивные (ТРД) тяга - 8750 кгм. Скорость - 1100 км/ч, на высоте 12000 км. Постоянная скорость - 300 км/ч. Экипаж - 6 человек. Вес - 70 тонн. Бомбовая нагрузка - 3 тонны. Дальность полета - более 5000 км. Оснащен 7 пушками калибра - 23 мм. Послужил основой пассажирского самолета Ту-104.



*За нашу Советскую Родину!*

Слава Вооруженным Силам Советского Союза,  
стоящим на страже мира и безопасности нашей  
Родины!

(Из призывов ЦК ВКП(б) и 1 Мая 1950 г.)

УЧАСТНИКУ ВОЗДУШНОГО ПАРАДА

Товарищу *Дашкову Константину Александровичу*

**ПРИКАЗ**

**Военного Министра Союза ССР**

4 мая 1950 г.

Мно. экз.

С объявлением благодарности участникам воздушного  
парада 1 Мая 1950 года в гор. Москве

За отличную подготовку и образцовое проведение воздушного  
парада в гор. Москве в день Международного праздника  
трудящихся—1 Мая 1950 года всему личному составу, участвовавшему в подготовке и проведении парада, объявляю благодарность.

Военный Министр Союза ССР  
Маршал Советского Союза **ВАСИЛЕРСКИЙ.**



Принимается и обслуживается на учебном самолете Л-2 Тип-402  
 Овощеводский Аэроклуб Осоавиахим

## ЛЕТНАЯ КНИЖКА

Курсанта Дашков Клеопатр Ильич  
(Фамилия, имя и отчество)  
 первого звена второго отряда  
Овощеводского Аэроклуба

1. Страна и наименование учебной организации 2. Учебный курс 3. Учебный предмет 4. Дата записи 5. Подпись инструктора 6. Подпись курсанта	ОБЪЕКТ Летная учебная организация Москва 1. Курсант Летной школы ВВС 2. Учебный предмет на курсах подготовки летчиков ВВС РККА
Инструктор-летчик Начальник Летной Школы Аэроклуба В. Шолов	Подпись Дашков

17 августа 2001. Ознакомительный полет  
 Передвижение в условиях  
 ЛК-52 днем по кругу  
 маломобиля  
 Полет по кругу  
 $H=300m$   $V=200 km/h$

1 Запуск двигателя - отл	7 4 мин развороты - хор
2 Восстановление - отл	8 Стабилизатор - отл
3 Взлет - хор	9 Разворот - отл
4 Набор высоты - отл	10 Посадка - отл
5 Развороты - отл	11 Отцепление шасси - отл
6 Приземление - отл	12 Радиосвязь - 5/замет

Всего в отчете отведено  
 время самолетом 2 часа 15 мин (задание)



Полет на самолете ЯК-52 после 42-летнего перерыва



5-ти этажный жилой дом "Дом художника" с поэтажным размещением творческих мастерских, на первом этаже - выставочный зал, администрация СО СА и салон; Дворец культуры завода им. Лаврова, значительная доработка типового проекта, интерьеры совместно с арх. Баранихин В.И.

Конкурсные проекты: памятник-трибуна павшим борцам Революции в г. Тюкалинске Омской обл., организатор Тюкалинский госсовет, 1939 г., III премия; монумент 225-летия г. Свердловска, 1947 г., поощрительная премия; реконструкция и застройка набережных городского пруда СО СА, соавтор, II-III премии, 1954 г.; Пантеон-памятник Славы великих людей Советской страны в г. Москве. Объявлен СМ СССР, 1954 г., соавтор; гостиница на привокзальной площади, соавтор; жилой дом по улице Челюскинцев, соавтор; памятный знак на границе континентов Европа-Азия, I премия.

Участник ВОВ 1941-45 гг. с февраля 1942 г.; демобилизовался в 1946.

Награды: "За трудовую доблесть", 1966 г., "За доблестный труд", "В ознаменование 100-летия со дня рождения В.И.Ленина", "Ветеран труда".

Увлечение: пропаганда широкого спектра вопросов архитектуры в местной печати и граф. рисунок.

### **Мокина Маргарита Анатольевна**

1918-2005 гг.

Закончила: Свердловский архитектурный техникум в 1940 г. В Союзе архитекторов с 1959 г. Неоднократно избиралась в совет Дома архитектора.

Места работы: Свердловское отделение ГСПИ №4, техник-архитектор, 1942 г.; главная геофизическая обсерватория гидрометслужбы Красной Армии: техник-картограф, 1942-44 гг.; областной земельный отдел ОКС. инженер-строитель, 1944-46 гг.; строительно-монтажная контора при ОБЛ-30, техник-строитель, 1946-48 гг.; Горпроект - Свердловскгражданпроект, техник-архитектор, и.о. архитектора, рук. группы, гл. архитектор проектов, 1948-71 гг. С 1971 г. на пенсии.

Объекты: застройка квартала №6, детсад, школа в г. Березовске, Р.Ч. 1965 г.; комплекс больницы в пос. Белоярском. 1965 г.; микрорайон в В.Серьгах. 1985 г.; пионерский лагерь для ПромстройНИИпроекта на р. Чусовой. 1966 г., пионерлагерь в Бисерти. 1966 г.; г. Свердловск. ВИЗ, жилой квартал, 1968-69 гг.; клуб общества глухонемых по ул. Малышева, клуб общества слепых;

жилые дома в г. Свердловске и области, в том числе дом со студенческой библиотекой по ул. Гагарина - Мальшева: жилой дом со столовой (на Эльмаше), опубликован в журнале "Архитектура СССР" и рекомендован для повторного применения.

Награждена медалями: "За доблестный труд в Великой Отечественной войне 1941-45 гг." и "Ветеран труда".

### **Беспмятных Геннадий Павлович**

род. в 1919 г.

Закончил Свердловский архитектурный техникум в 1940 г.; Московский архитектурный институт в 1947 г.; ФПК МАРХИ. 1954-57 гг. В Союзе архитекторов с 1950 г.

Основные места работы: Первоуральский динасовый завод ОКС, мастер промучастка, 1941 г.; Нижний Тагил, архитектурная мастерская при управлении главного архитектора города, старший архитектор, 1947-50 гг.; Нижний Тагил, проектная контора - "Горпроект", ГАП до 1954 г.; Свердловск, Горпроект (позже Свердловскгражданпроект), групповой архитектор с 1962 г. Занимался архитектурными обмерами памятников Бурят-Монголии. Троицкого собора в г. Кяхте и историей развития г. Свердловска.

Преподавательская работа: Нижне-Тагильский строительный техникум, 1950-53 гг.; УПИ им. С.М. Кирова, Н.-Тагильское отделение. 1952-54 гг.

Общее количество выполненных проектов 24, в том числе построенных - 14 (по данным на 1965 г.).

Некоторые осуществленные проектные работы: сквер в г. Н.Тагиле. 1947 г.; ПДП Рудного района и застройки кварталов. 1948 г.; генеральные планы трех пионерских лагерей, 1948-52 гг.; монумент Герою Советского Союза А.Н. Серову в г. Серове, 1949 г.; жилые дома в г. Н.Тагиле - №27 в квартале 27. №40 в квартале 77. №1 в квартале 8. №1.16 в квартале 93, 95, были построены, 1949-53 гг.

Участие в конкурсах: проект памятника академику В.А. Шуко по С.А. автор, благодарность СА, 1940 г.; проект памятника Н.А. Троцкому, Ленингр. отд. СА, 1941 г. результаты не опубликованы; монумент героям Великой Отечественной войны, 2-ой Белорусский фронт, не отмечен; проект памятника академику А.В. Щусеву по СА объявлен 2-ой тур; монумент Уральской добровольческой танковой бригаде, две поощрительные премии; здание повышенной этажности в г. Свердловске по ул. Я. Свердлова, поощрительный отзыв СО СА СССР.

Награжден медалью "За оборону Москвы", 1946 г.

Уехал в г. Ригу в 1983 г.

**ВЫПУСКИ ПО ГОДАМ (1941-1951)  
Свердловский архитектурный техникум**

	<b>Ф.И.О.</b>	<b>Годы жизни</b>	<b>Год окончания</b>	<b>Член Союза арх-ов</b>
1	Брагин Александр Васильевич	1928		1960
2	Бородина Галина Михайловна	1916		1936
3	Киселев Василий Тимофеевич	1890		1936
4	Мухина Зинаида Алексеевна	1914		1936
5	Петрушков Николай Васильевич	1916-1940		1937
6	Упорова Галина Павловна	1921	1941	1960
7	Паньшин Михаил Петрович	1920-1972	1950	1962
8	Таксис Феликс Сергеевич	1932-1996	1951	1962
9	Елсыков Виталий Семенович	1928-2001	1951	1983

**Брагин Александр Васильевич**

Род. в 1928 г. в д. Бубново Свердловской обл. Образование среднее, архитектурное.

В Союзе архитекторов с 1960 г.

Основные места работы: г. Каменск-Уральский, главный архитектор города; п/я 33, начальник проектно-конструкторского бюро с 1964.

**Бородина Галина Михайловна**

1916 г.

Закончила Свердловский архитектурный техникум.

В Союзе архитекторов с 1936 г.

Работала в 1-ой архитектурно-планировочной мастерской исполкома Свердловгорсовета техником-проектировщиком.

Объект: Дворец пионеров и школьников в г. Свердловске (библиотека).

**Киселев Василий Тимофеевич**

1890 г.

Закончил 3 курса архитектурного техникума (с 3 курса призван в армию).

В Союзе архитекторов с 1936 г.

Основные места работы: УВСП №283 (Военно-строительное училище №283) инженер производственного отдела: Промстрой-проект. техник-конструктор; Дом промышленности, начальник строительства.

Основные проектные работы: 4-этажный дом горсовета в г. Челябинске, 1930 г.; 38 объектов (жилые дома начсостава, мастерские, склады, столовая и др.) в 4-х км от г. Челябинска, построены в 1932-33 гг.; аптека, Детская консультация в г. Невьямске. 1926-27 гг.; в бригаде Котова Е.Н. работал чертежником при проектировании УПИ в 1928 г.; жилые дома для Магнитостроя в г. Магнитогорске, соавтор архитектор В.Н. Мурычев. построены в 1928 г.



## **Данилов Константин Александрович**

*(архитектор, летчик, гл. инженер, спортсмен-пилот)*

Родился в 1921 г. в с. Сатка Челябинской области. В 1937 году поступил в Свердловский архитектурный техникум и окончил его в 1940 году по специальности техник-архитектор. Одновременно окончил и Свердловский аэроклуб по курсу пилотов. В 1940 г. был призван в Красную армию и направлен в авиационное училище в Новосибирск. После окончания летного училища, как наиболее успешный пилот оставлен инструктором по подготовке летчиков для фронтов Великой Отечественной. С 1941 г. по 1945 г. подготовил более 200 летчиков.

После войны осваивал новую авиационную технику на самолетах дальней авиации. В 1950 г. участвовал на военном параде над Тушино.

Демобилизован в 1959 г. с должности командира эскадрильи ТУ-16, в звании подполковника.

В гражданской жизни стал работать архитектором.

В инспекции Госархстройнадзора комитета по архитектуре и градостроительству Правительства Свердловской области работал в должности главного инженера с 1959 по 1991 год.

За время работы в инспекции Госархстройнадзора Данилов К.А. зарекомендовал себя как высококвалифицированный специалист, постоянно повышающий свой профессиональный уровень. Данилова К.А. отличают такие деловые и личные качества как высокая трудоспособность, грамотность, знание действующего законодательства и строительных нормативных документов, принципиальность, бескомпромиссность, высокая ответственность, требовательность по отношению к себе и к другим, уравновешенность, отзывчивость. В коллективе всегда пользовался уважением и заслуженным авторитетом.

Данилов К.А. - полковник в отставке, летчик I класса, командир авиационной эскадрильи, стаж службы в армии - 35,5 лет.

За годы службы в рядах Советской армии был награжден 18 правительственными наградами, в том числе: Орденом Ленина, Боевого Красного Знамени, двумя орденами Красной Звезды. За время работы в органах архитектуры и градостроительства был неоднократно награжден грамотами администрации Свердловской области. Трудовой стаж в строительстве - 38 лет.

В настоящее время Данилов К.А. продолжает вести активную общественную деятельность, является членом Екатеринбург-

гского городского Совета ветеранов Великой Отечественной войны.

После 40-летнего перерыва совершил самостоятельные полеты на учебно-спортивном самолете Як-52 в 2000 г. в возрасте 79 лет и в 2005 г. - в возрасте 84 лет на аэродроме Логиново Свердловского аэроклуба.

СОУНЬ ИМ. В. Г. БЕЛИНСКОГО

### **Мухина Зинаида Алексеевна**

Род. в 1914 г.

Закончила Свердловский архитектурный техникум.

В Союзе архитекторов с 1936 г.

Место работы - архитектурно-планировочное управление, техник-архитектор. 1936-37 гг.

Выполненные проекты и постройки: авторские - клуб для пожарников в г. Свердловске; аптека Медсантруда (выполнение внутреннего оформления 8 1936 г.); индивидуальные жилые дома: временные каркасного типа постройки. В бригаде: общежитие для пивзавода: 11-этажный жилой дом в соцгородке завода "Уралэлектромашина: гараж на 46 машин.

### **Петрушков Николай Васильевич**

1916-1940 гг.

Закончил архитектурный техникум. В Союзе архитекторов с 1937 г. Ответственный за организацию выставок.

Места работы: "Уралгипрогор" техник-архитектор, планировщик. 1937 г.: Свердловлбпроект. конец 1937 г.

Основные проекты: авторские (1937 г.) - ПКИО в г. Первоуральске: генплан родильного дома; в бригаде - кварталы, ансамбли улиц, построение перспектив по городам Березники, Богословск, Надеждинск, Кировград и др.

### **Упорова Галина Павловна**

1921 г.

Закончила Свердловский архитектурный техникум в 1941 г. В Союзе архитекторов с 1960 г. Избиралась в совет ветеранов. Депутат городского Совета г. Алапаевска. 1964-73 гг.

Места работы: г. Алапаевск. металлургический комбинат, проектный отдел, конструктор. 1941-44 гг.: стройуправление треста Уралмашстрой на строительстве домны и гидроэлектростанции, комерг обкома ВЛКСМ. 1944-46 гг.; г. Алапаевск, радиовещание, пл. редактор. 1946-48 гг.: БТИ, начальник. 1948-56 гг.: инженер-архитектор, руководитель проектно-сметной группы. 1956-58 гг.: городской отдел архитектуры, главный архитектор г. Алапаевска. 1958-73 гг.; г. Алапаевск, руководитель проектно-сметной группы Нижнетагильского ПСБ. 1973-74 гг.: автобаза №17, ст. инженер на строительстве объектов автобазы. 1974-75 гг.

Проекты, выполненные для г. Алапаевска: реконструкция больничного корпуса под детскую больницу на 50 коек. 1956 г.

автор; реконструкция городской поликлиники, 1957 г., автор: малые формы для городского парка (фотопавильон, танцплощадка, главный вход-арка, беседки и т.д.), 1953-54 гг. и их реализация, автор: проект благоустройства улиц города, 1953-60 гг.; проекты 10 скверов в городе, 1953-60 гг. и их реализация, автор: генплан г. Алапаевска, участие, 1961-63 гг., реализация 1963-73 гг.; проект застройки и ПДП Дома отдыха - «Старики» - в г. Алапаевске, автор; ПДП 3-х жилых районов - Центрального, м. Горького, Станкозавода, 1963-65 гг. участие; памятники, обелиски алапаевцам, погибшим во время Великой Отечественной войны 1941-45 гг., автор, 1970-71 гг.

Награждена медалями "За доблестный труд в Великой Отечественной войне 1941-1945 гг.", 1949 г.; "За доблестный труд. В ознаменование 100-летия со дня рождения В.И. Ленина", 1970 г.; "Ветеран труда", 1978 г.; "50 лет победы в Великой Отечественной войне 1941-1945 гг.", 1995 г.



## Архитектурный техникум (1937-1941)

Архитектурный техникум, который я закончила в 1941 году, в то время находился на улице Декабристов, 58. Его директором в то время был Смирнов В.Н., завучем Борман В.В.

Любимыми учителями были архитекторы - профессор Бабыкин Константин Трофимович, архитектор Шишов Леонид Васильевич, архитектор Домбровский, архитекторы Коротков, Баталов Александр Васильевич, Дамберг и другие. Прекрасно был оборудован кабинет рисунка. Масса классических скульптур, в том числе копии: "Голова Давида", "Венеры Милосской", "Венеры Медицейкой" и множество всякой лепки. Было у кого учиться и чему учиться. Мы подолгу засиживались в аудиториях, особенно перед сдачей курсовых проектов, отмывок и других работ.

Жили мы, приезжие, в общежитие - бараках, что были на улице Московской между Радищева и Малышева, с общей умывалкой и уличным туалетом. Одевались и питались очень скромно, жили на стипендию 65 рублей в месяц, а хлеб тогда стоил 1 рубль 10 копеек килограмм. Питались им и маргарином.

Студенческие годы прошли быстро. Это были годы насыщенного творческого порыва. Хотелось быть в лучших. Еще и потому, что было много ребят, значительно старше, пришедших с производства. Казалось, они были все серьезнее, талантливее. Они были примером в учебе.

Дипломный проект защитила на "5" 23 июня, в первый день Великой Отечественной войны. Потом мы целые сутки эвакуировались из здания, в котором позже развернули госпиталь.

Защита дипломов проходила в здании спортивной школы Осавиохима, что до сих пор существует на площади Малышева. Наш выпуск техников - архитекторов был последним. Было нас две группы по 30 человек.

По окончании техникума многих ребят сразу же взяли в армию и отправили на фронт. Другие ребят, которые закончили спортивную школу, стали летчиками. Такими были Саша Кочкин и Вася Мартюшев. Оба они погибли. Лида Конова (Шерстюк) прошла всю войну военным топографом, имеет много наград, в том числе орден Красной Звезды и Отечественной Войны 1 степени. Многие наши ребята, ушедшие на фронт, погибли. Погиб наш любимый архитектор Шишов Л.В., остальные разъехались по стране по направлениям.

Жизнь сложилась у каждого по-своему. Талантливые ребята руководили стройками, работали руководителями архитектурных мастерских. Это Драчев Леня и Тамара Виноградова. Главным архитектором Дзержинского района г. Москвы была Смирнова Валерия Михайловна. Михайлов Игорь был ведущим архитектором в Госстрое РСФСР.

### **Работа в городе Алапаевске (1941-50-е)**

После окончания техникума, я была в числе лучших направлена на работу к главному архитектору города Свердловска Голубеву, но в связи с войной осталась в Алапаевске. Работала сначала в проектно-конструкторском отделе металлургического завода, а затем комсоргом Обкома ВЛКСМ на строительстве домны и гидростанции.

Главным архитектором города Алапаевска я работала более 20 лет, с 1950 по 1973. Это были годы большого творческого и физического труда по реконструкции старого города, по строительству инженерных сетей водопровода и канализации, тепло и электросетей, по строительству жилья, культурно-бытовых и промышленных объектов, благоустройству города.

Всему этому предшествовал огромный труд по разработке проектной документации, генерального плана города, который осуществил институт "Свердловскгражданпроект" (в то время Свердловоблпроект). План был разработан на 20 лет - время строительства города, на это же время "Промстройинипроект" разработал план развития промышленных предприятий города. К ним прилагались технико-экономические обоснования в нескольких вариантах. Самым экономичным был признан вариант строительства города на сносе существующего ветхого жилья. Важным аргументом для этого явилось наличие в существующем городе промышленных предприятий, таких как Металлургический завод, Станкостроительный завод, ДОК, завод Стройдормаш. Все эти предприятия являлись источником тепла и электроэнергии для нового города. В свою очередь эти предприятия нуждались в инженерном оборудовании - от главных сетей неминуемо проходящих через существующий город до головных сооружений водопровода, от речки Старичной и очистных сооружений в северной части города со сбросом нечистот вниз по течению реки Нейвы. В таком случае близость жилья к существующим предприятиям, наличие природных условий, городской пруд, река

Алапаиха, наличие подъездных железнодорожных путей, новый жилой район на свободной территории, предлагаемый институтом, был бы значительно дороже, чем при сносе старых домов. Поэтому был утвержден к строительству вариант строительства нового города на сносе.

Мне, как главному архитектору, пришлось много работать и, не только продумывать все до мелочей при проектировании нового города, но и участвовать в осуществлении запланированного. Приходилось добиваться средств для строительства всех объектов в Совете Министров, в министерствах наших промышленных предприятий, которые необходимо было реконструировать, согласно утвержденному ген. плану города.

### **Отдел архитектуры. Начало строительства "нового города" (50-70-е года)**

Отдел архитектуры был создан в 1957 году после утверждения должности главного архитектора города Алапаевска Госстроем РСФСР. Это был самый необходимый орган для оперативного решения многих вопросов при строительстве всех объектов.

Отдел состоял из 25 человек. В нем были топографическая группа, землеотводная группа, проектно-сметная группа, и группа архитектурно-строительного контроля.

По ген. плану города, он должен был застраиваться в виде жилых районов Центральный, Южный и Северный. Каждый район был разбит на жилые группы в каждой из которых, по нормам того времени, было предусмотрено размещение нужного количества торговых и социально-бытовых предприятий.

По постановлению ЦК КПСС для строительства жилья для малых городов как наш (он был рассчитан на 50 тысяч населения) был утвержден проект пятиэтажного дома серии 1-447, именуемый сейчас "хрущевка". К большому сожалению, изменить категорически ничего было нельзя. Высотные здания - девятиэтажные дома, предполагалось строить во вторую очередь, из-за недостатка в стране лифтов и дороговизны стоимости 1 квадратного метра площади. Стройбанк так же строго контролировал этот показатель, даже в пятиэтажном жилье.

Вот в таких условиях началась реконструкция центра города - улиц Ленина, Пушкина, Смольникова, Фрунзе, Павлова. Каждое предприятие стремилось построить хотя бы один семидесятиквартирный жилой дом. Огромные масштабы в эти годы

обрело создание жилищно-строительных кооперативов. Организацией ЖСК занимался наш отдел архитектуры. За счет личных сбережений трудящихся и помощи от промышленных предприятий в течение короткого времени было построено девять семидесятиквартирных жилых домов в центре города.

### **Благоустройство**

В комплексе с жильем велось благоустройство города. На строительство дорог и тротуаров, на субботники выходили сотни горожан! Был построен свой асфальтовый завод, а отдел архитектуры своими силами проектировал все уклоны и поперечники, а потом выходил в выходные дни на разбивку. Таким методом и закладывались парк на берегу городского пруда и скверы. Это было при деятельном секретаре ГК КПСС Зернове Г.С. Играл духовой оркестр, работало множество автомашин, присутствовали все руководители предприятий.

Так же велось и озеленение города весной и осенью. Был создан свой питомник при Горкомхозе по выращиванию необходимых пород саженцев. Рассадку цветов выращивали женские комитеты.

Жизнь в отделе архитектуры всегда была ключом. Своими силами мы спроектировали два кинотеатра - "Заря" и "КИМ", две школы - в центре и на Средних Ямах, клуб в Нейво-Алапаихе, стелы на площади, надстройки многих зданий, в том числе спроектировали и построили пристрой над зданием БТИ для своего отдела и пристрой для Госстраха. Это был настоящий подвиг коллектива. Низкий поклон всем, кто в то время работал в архитектуре - Лисициной Г.Л., Муромцеву А.С., Ивановой Л.Л., Тамко Н.А., Старцеву Ю.М., Любе, Тамаре и всем остальным.

Весь период моей работы был для меня периодом творчества, огромного труда и ответственности. Хотелось сделать как можно больше и быстрее. При моем участии в подготовке документов был построен мост через Нейву по ул. Ленина, расширен путепровод по ул. Ленина, построена асфальтовая дорога на Синечиху и многое-многое другое. Отдел архитектуры был всегда ответственным профессиональным исполнителем. Горисполком и ГК КПСС поддерживали нас во всех начинаниях.

*Г.П. Упорова  
15.06.2005*



### **Паньшин Михаил Петрович**

1920-1977 гг.

Закончил Свердловское художественное училище. 1941 г.,  
Свердловский архитектурно-строительный техникум 1950 г.

В Союзе архитекторов с 1962 г. Член правления 1975-77 гг.

Места работы: Североуральские бокситовые рудники, забойщик техник ПТО, старший нормировщик (по мобилизации: 1941-48 гг.: институт "Свердлоблпроект", техник, и/о инженера, главный инженер спец. проекта, главный архитектор проектов. 1950-66 гг.: Н-Салда. металлургический завод, главный архитектор. 1966-70 гг.: ин-т "Уралгипоосельхозстрой". главный архитектор института. 1970-(?) гг.: институт "Свердловскгражданпроект". МГП. главный архитектор проектов.

Основные объекты: 75-квартирный дом. с встроенными детскими яслями и детским садом по ул. Баумана, 1953 г.; 40-квартирный дом. с ателье по ул. Луначарского, 1956 г.; 4 дома для малосемейных по Березовскому тракту, 1957 г.; 3 дома в пос. Елизавет. 1956 г.; дом №17 по Березовскому тракту, 1961 г., группа 8-квартирных домов по ул. Милицейской. 1955 г.; общежитие на 160 человек в кв. 57 по пер. Отдельному. 1955 г.; проект пригородной зоны г. Свердловска. 1962 г.; застройка квартала по ул. Гурзуфской, соавтор. 1966 г.

Награды: медаль "За доблестный труд в Великой Отечественной войне. 1941-1945 гг."

### **Таксис Феликс Сергеевич**

1932-1996 гг.

Родился в г. Свердловске.

Закончил Свердловский архитектурный техникум в 1951 г.

В Союзе архитекторов с 1962 г. Член правления. 1966-68 гг. Один из организаторов и активистов коллектива ОХРА. Член совета Дома архитектора. 1960 г., руководитель кружка кино фотолюбителей с З.М. Наугольных.

Основные места работы: г. Москва, институт Моспроект. техник архитектор, 1951-52 гг.; мастерская №9. 1954-57 гг.: служба в армии. 1952-54 гг.; г. Свердловск, институт "Свердлоблпроект". ст. техник-архитектор; АПМ-1. гл. архитектор проектов: архитектурно-строительный отдел, начальник. 1957-66 гг.

Некоторые проектные работы, выполненные в соавторстве с арх. Деминцевым П.Д. - объекты, построенные в г. Свердловске театр кукол на ул. Мамина-Сибиряка; жилой дом с Центральным

гастрономом по ул. Ленина; жилой дом с магазином - Спорттовары - по ул. Ленина; бытовой комбинат "Рубин", ул. 8 Марта - Малышева; Дворец культуры завода им. М.И. Калинина (перерабатываемого); микрорайон по пр. Космонавтов, в соавторстве с Флоровой И.Д. Уехал в г. Мурманск в 1968 г.

**Елсыков Виталий Семенович**

1928-2001 гг.

Закончил Свердловский архитектурно-строительный техникум в 1951 г.

В Союзе архитекторов с 1983 г. Делегат II съезда СА России. Лауреат премии Совета Министров СССР.

Места работы: институт "Уралгипротранс"; институт "Ураллагропромпроект", главный архитектор; ТАПМ "Екатеринбургархпроект", заместитель руководителя творческой мастерской 1988-96 гг.

Основные проектные работы: железнодорожные вокзалы на ст. Бузулук. Ревда; комплекс железнодорожного института УЭМИИТ; жилой дом в Целинограде; застройка совхоза "Аркалыкский"; застройка экспериментально-показательных с. Балтым и Патруши.

Участие в конкурсах: музей Я.М. Свердлова, открытый конкурс, II премия, высшая; застройка с. Покровское сех. "Россия", закрытый конкурс. I премия; дипломант всесоюзного смотряконкурса на лучшую постройку года. 1983 г.

**ВЫПУСКИ ПО ГОДАМ (1924-1978)**  
**Свердловский строительный техникум**

<b>Ф.И.О.</b>	<b>Годы жизни</b>	<b>Год окончания</b>	<b>Адрес техникума</b>	<b>Вступил в Союз арх-ов</b>
1 Богомолов Николай Михайлович	1901-1955	1924	Вознесенский	1936
2 Волгин Георгий Петрович	1911	1930	бульвар, 42	1936
3 Кремлев Вадим Георгиевич	1909	1930	ныне ул.	1936
4 Андреев Николай Иванович	1911-1987	1932	К. Либкнехта, 42	1957
5 Орлов Сергей Иванович	1910-1998	1933	Декабристов, 58	1940
6 Голубев Георгий Георгиевич	1911-1941	1933	Декабристов, 58	1938
7 Казанцева Галина Дмитриевна	1914	1934	Декабристов, 58	1960
8 Рахманова Екатерина Андреевна	1919	1941	Декабристов, 58	1951
9 Гагарин Владимир Алексеевич	1928	1948	Малышева, 117	1974
10 Орлов Борис Николаевич	1927-2002	1948	Малышева, 117	1957
11 Рычков Герман Васильевич	1931-1992	1951	Малышева, 117	1971
12 Аронов Рудольф Моисеевич	1935-1986	1959	Малышева, 117	
13 Утгоф Наталья Петровна	1946	1964	Малышева, 117	1980
14 Селезнев Виталий Николаевич	1956	1976	Малышева, 117	1997
15 Чечников Владимир Павлович	1958	1978	Малышева, 117	1992

### **Богомолов Николай Михайлович**

1901-1955 гг.

Родился в с. Межиречье, Бельского уезда, Седляцкой губ. (Польша).

Закончил Свердловский строительный техникум, 1924 г.; Уральский инженерно-строительный институт, ПГС, 1934 г.

В Союзе архитекторов с 1936 г. Член правления СО ССА, 1950 г. Председатель правления Архфонда, 1951 г.

Основные места работы: вагонные мастерские г. Вятки, от чернорабочего до десятника, 1918 г.; служба в РККА; Управление железной дороги им. Кагановича (Свердловская ж.д.), ст. инженер службы пути с 1928 г., ст. инженер в проектно-секторе с 1934 г.; "Уралгипротранс", нач. группы с 1936 г., нач. отдела гражданских сооружений, гл. специалист технического отдела с 1954 г.

Основные проектные работы: проекты фабрик-кухонь в г. Свердловске и на ст. Чусовая; усиление паровозного хозяйства Южно-Уральской ж.д.; жилые дома на ряде станций Пермской ж.д.; оформление Привокзальной площади в г. Свердловске (в соавторстве); кассовый зал ж.д. вокзала в г. Свердловске; здание Управления Урало-Сибирского округа железных дорог по ул. Я. Свердлова, 11а, в г. Свердловске (в соавторстве с В.В. Безруковым и др.).

Награжден медалью "За доблестный труд в Великой Отечественной войне 1941-45 гг.", нагрудными знаками МПС "Ударника сталинского призыва" и "Почетному железнодорожнику".

### **Волгин Георгий Петрович**

род. в 1911 г.

Закончил Свердловский строительный техникум в 1930 г.

В Союзе архитекторов с 1936 г.

Место работы - облздравотдел, мл. архитектор (по данным 1936 г.).

Основные проекты (авторские): жилой дом на 32 квартиры для горняков г. Ленинска; стадион Кунгурского ПСО "Динамо"; планировка Свердловского стадиона "Динамо"; общежитие для рабочих Синарской фабрики.

Проекты, выполненные в бригаде: городок милиции в г. Свердловске; дачи НКВД на оз. Балтым; проект Свердловского областного туберкулезного института.

Конкурсная работа - проект свердловского клуба "Динамо" (II премия).





Возраст — 79 лет.  
Взлёт — 130 на 90.  
Спал накануне полета  
— как всегда. С лю-  
бимой женой.  
Валидола и прочих  
слабонервных табле-  
ток в карманах  
не имеется.



# ПОЕХАЛИ!



От студента «арха»



до бравого летчика.

Последний инструктаж



- Благодарю за то, что выжил

# ДИПЛОМ

Настоящий диплом выдан Свердлов. арх. стр. тех-олн.  
гражданину Жданову Я. У. родившемуся 10 дня сентяб. месяца  
1920 года, в том, что он окончил курс обучения в июне мес. 1940 года  
по специальности техника архитектора

Гр. Жданов Я. У. защитил в государственной квалификационной  
комиссии дипломную работу на тему столовая  
с оценкой отлично

На основании постановления государственной квалификационной комиссии  
от 2/III - 1940 года и приказа по арх.-стр. техникуму от 6/VI 1940 года  
за № \_\_\_\_\_ гр. Жданову Я. У. присвоена квалификация техника  
по архитектурной специальности

Основание: Постановление ЦИК СССР от 19/IX 1932 г. об учебных программах и режиме в высшей школе  
в техникумах, п. 10, ст. 2, раздела III (собр. закон СССР № 68 ст. 409)

Председатель Гос. квалификационной комиссии  
Директор техникума

Зам. директора по учебной части

Место выдачи



## Диплом

Свердловский архитек-  
турно-строительный  
Жданова Александра  
Гомовича

815

6/VI 40  
регистр 242

Инициалы

Жданов



**"Свердловскгражданпроект", Нижнетагильское отделение**

АПМ-1

I. первый ряд

Дьячкова Галина Игнатьевна  
Жданов Александр Иванович - нач-к АПМ-1  
Коренева Ольга Платоновна  
Гусевский Владимир Николаевич (арх-р)  
Лушкова Зинаида Васильевна

II. второй ряд (выше)

Батуева Людмила  
Основина Людмила Демьяновна  
(Спряталась) Жанна Ивановна Соломеина  
Токарева Валентина Дмитриевна  
Суленёва Галина Самуиловна  
+Бельтюкова Лидия Филипповна (тех.отдел)  
Макарова Тамара Викторовна  
Елфимова Евгения  
за ней Байдало Валентина Александровна  
рядом + Криштапова Александра Георгиевна  
Шнейдер Розалия Николаевна

III. третий ряд (трое)

Константинов Петр Алексеевич  
выше всех - Рыбалко Борис Васильевич  
(главный инженер "Тагилгражданпроект"  
в наст. время)  
Свалов Вениамин Евдокимович  
(нач-к строит. отдела в наст. время)

(Архив Жданова А.И.)



*Встреча выпускников 30-40 гг.  
у здания архитектурного техникума по ул. Декабристов, 58  
Свердловск - 1980 г. (Архив Упоровой Г.П.)*



*Выпускники техникумов 1930-1940 гг.  
у Каменных палаток. Свердловск - 1980 г. (Архив Упоровой Г.П.)*



### **Кремлев Вадим Георгиевич**

Род. в 1909 г. в г. Петербурге.

Закончил Свердловский строительный техникум в 1930 г.; курсы повышения квалификации, г. Москва, 1937 г.

В Союзе архитекторов с 1936 г.

Основные места работы: архитектурно-планировочная мастерская №1 исполкома Свердлгорсовета; г. Курск, главный архитектор Курской обл.

Основные проектные работы: столовая и жилые дома ЧЭГ-РЭС в г. Челябинске.

Авторские работы в г. Свердловске и Свердловской обл: оформление ряда магазинов, кафе "Главкондитер", 1936-37 гг.; внутреннее оформление Главпочтамта, 1937 г.; жилой дом для строителей; переоборудование Рязановской и Крестовоздвиженской церквей под кинотеатры, 1933-34 гг.

Работы, выполненные в соавторстве: внутреннее оформление Дворца пионеров, административного корпуса УралВО, ресторана "Ялта" и др.

Участник Великой Отечественной войны 1941-1945 гг.

### **Андреев Николай Иванович**

1911-1987 гг.

Родился в г. Камышлове Свердловской области (б. Екатеринбургского уезда)

Закончил строительный техникум в г. Свердловске, 1932 г.; в 1934 г. учился на 3-м курсе в группе при Чусовском металлургическом заводе заочного отделения Московского строительного института им. Куйбышева.

В Союзе архитекторов с 1957 г. Член правления СО ССА, 1957-60 гг., зам. председателя правления 1959-60 гг.

Основные места работы: строительство в г. Челябинске. Чусовской металлургический завод 1932-34 гг.; служба в Красной Армии, курсант в полковой школе, 1933 г., 2 месяца; проектное бюро УЗТМ, 1934-35 гг.; Уральский ПромстройНИИпроект, строительный отдел, отдел промузлов, руководитель группы, главный архитектор проектов, 1935-72 гг. Выполнены проекты большого количества жилых зданий в г. Свердловске (наб. Воеводина), Перми, Нижнем Тагиле: общежитий, зданий общественного и коммунального назначения; предзаводских комплексов, административных зданий, цехов крупных заводов Урала. Осуществлялся авторский надзор за строительством.

Основные проектные работы: предзаводские комплексы турбомоторного завода в г. Свердловске, 1952 г.; Башкирского медно-серного комбината, 1949 г., ГПЗ-6 в г. Свердловске, 1949 г.; Свердловского радиозавода, 1944 г.; комплекс зданий УНИИ строительства в г. Свердловске; новый главный учебный корпус УрГУ; новотрубный цех Ревдинского ОЦМ; северо-восточный промузел в г. Свердловске. Разработка "О новых способах устройства автогужевых дорог в лесистой местности", 1948 г., одобрена решением Гостехники СССР и принята к реализации.

Конкурсные работы: принимал участие в конкурсе облздраотдела по теме: "Свердловская областная больница" (денежная премия); в конкурсе на построение перспективы здания или комплекса зданий, присуждена поощрительная премия, 1947 г.

Награжден медалью "За доблестный труд в Великой Отечественной войне - 1941-45 гг."

### **Орлов Сергей Иванович**

1910-1998 гг.

Родился в г. Свердловске.

Закончил Свердловский строительный техникум в 1933 г.; архитектурные курсы повышения квалификации в г. Ленинграде, 1939-40 гг.

В Союзе архитекторов с 1940 г. Член ревизионной комиссии, 1991-95 гг.

Работал с 1926 г.; архитектурно-планировочная мастерская №1 исполкома Свердлгорсовета, техник-архитектор, 1934-36 гг. Челябинск, "Челябпроект", старший техник-архитектор, 1936-41 гг.; г. Свердловск, завод "Уралхиммаш", проектная группа УКСа, от архитектора и начальника проектной группы до главного инженера УКСа, 1946-57 гг.; институт "СвердНИИХиммаш", начальник ОКСа, 1957-92 гг.

Основные объекты: клуб завода "Вторчермет"; заводоуправление и предзаводская площадь завода "Уралхиммаш", Дворец культуры в жилом районе Химмаша, парк, летний театр на 1000 мест, читальный павильон; плавательный бассейн, спортзал; жилые дома, в том числе с торговыми помещениями и объектами бытового обслуживания; объекты архитектуры малых форм, интерьеры (более 60); пионерлагерь в Двуреченске.

Конкурсные работы: трибуны на площади Революции в г. Челябинске, 1938 г.; проект зеленого уголка по ул. Косарева в г. Свердловске, 1979-80 гг. (осуществлен).

Участник Великой Отечественной войны, декабрь 1941 г. - ноябрь 1945 г. Воевал на Первом и Четвертом Украинском, Сталинградском, Донском, Белорусском фронтах.

Награды: ордена Отечественной войны I степени. Отечественной войны II степени Красной Звезды и 13 медалей, в том числе "За оборону Сталинграда" и "За победу над Германией".

Участник парада Победы в 1945 г. и парада в связи с 50-летием Победы в 1995 г.

За трудовую деятельность награжден медалями "За доблестный труд. В ознаменование 100-летия со дня рождения В.И. Ленина" и "Ветеран труда".

### **Голубев Георгий Георгиевич**

1911-1941 гг.

Родился в г. Петербурге.

Закончил строительный техникум в г. Свердловске, 1933 г.; Всероссийскую академию художеств в г. Ленинграде, в 1938 г.

В Союзе архитекторов с 1938 г.

Основное место работы - преподаватель в Свердловском архитектурном техникуме с 1938 г.

Основные проектные работы: типовой кинотеатр на 200 человек, Ленинград, 1936 г.; жилой дом в г. Свердловске; 1938 г.; правление УКВД г. Пермь, 1938 г.; детальный проект планировки центральной части г. Свердловска, 1939 г.

Участник Великой Отечественной войны. В первые дни войны ушел на фронт добровольцем. Воевал на Центральном фронте. Погиб в деревне Дорохово Московской обл. 27 окт. 1941 г.

### **Казанцева Галина Дмитриевна**

Род. в 1914 г. в г. Екатеринбурге.

Закончила Свердловский строительный техникум, техник-строитель, 1934 г.; Уральский индустриальный институт им. С.М. Кирова, стройфак, 1936-42 гг., не завершено из-за войны; УПИ им. С.М. Кирова, заочный факультет строительного отделения, инженер-строитель, 1954 г.

В Союзе архитекторов с 1960 г.

Основные места работы: ОКС ВИЗа, техник-плановик 1934-35 гг.; Промстройпроект, техник, 1935-36 гг.; Свердловский жилищно-коммунальный отдел, инженер-проектировщик жилучастка Уральского турбомоторного завода и стройучастка №4 ОСУ спецработ Уралтяжстроя, строймастер 1942-44 гг.; Пипромез. Стройсектор, архитектор, 1944-46 гг. Союзгипроторг. ин-

женер-проектировщик, гл. инженер проектов, 1952-54 гг.; УПИ им. С.М. Кирова, каф. "Городское строительство" и каф. "Основания и фундаменты", ассистент ст. преподаватель, 1968-71 гг.; БТИ ГЖУ, инженер, 1973-74 гг. средняя школа №2 Верх-Исетского р-на, руководство на общественных началах трудовой учебно-производственной и научной практикой на опытном участке плодового сада Казанцева Д.И., 1975 г. - по настоящее время.

Основное направление трудовой деятельности: озеленение города, внедрение плодово-ягодных насаждений в кварталы жилой Застройки: жилой квартал УралВО, в соцгородке УЗТМ, на участке детской инфекционной больницы по ул. Челюскинцев, №5 и детского комбината № 582 "Ромашка" по ул. А. Валека, №12. Результаты научной работы по селекции доложены на различных конференциях, опубликовано 2 статьи в сборниках.

Награды: значок "Отличник социалистического сельского хозяйства МСХ СССР", 1950 г.

Медали: участник Всесоюзной сельскохозяйственной выставки, 1954 г.; "За доблестный труд в Великой Отечественной войне 1941-1945 гг.", "Ветеран труда".

### **Рахманова Екатерина Андреевна**

Род. в 1919 г. в г. Первоуральске.

Закончила Свердловский строительный техникум в 1941 г. В Союзе архитекторов с 1951 г. Депутат Первоуральского городского совета 1953-57 гг., 1961-75 гг.

Место работы: г. Первоуральск, горисполком, главный архитектор города, 1956-75 гг., член градостроительного совета при главном архитекторе г. Первоуральска.

Объекты, выполненные для г. Первоуральска: застройка кварталов №4 и №10 2-этажными тупыми домами, 1952 г. грамота и премия Госстроя РСФСР: жилой комплекс 5-этажных домов кв. №2, 1960 г., премия Госстроя РСФСР: жилой комплекс кв. 36, 1962 г. премия Госстроя РСФСР.

Участие в работах: памятник В.И. Ленину, 1967 г., авторы арх. Белянкин Г.И., скульптор Друзин В.М.; памятник в честь Победы "Рабочий и воин", 1968 г., авторы арх. Белянкин Г.И., скульптор Креницкая В.Ф.; генплан развития жилищного строительства г. Первоуральска, 1959-1962 гг.; семилетний план развития жилищного строительства г. Первоуральска 1959-1965 гг.; проекты детальных планировок восточной части Центрального р-на, 1961 г., планировка пос. Динас (Западного района), 1971 г.,



ул. Трубников в Восточном районе 1973 г.; составление программы и проведение конкурса на герб г. Первоуральска, 1967 г.

Награды - медали "За доблестный труд в Великой Отечественной войне 1941-1945 гг.", "30 лет Победы в Великой Отечественной войне 1941-1945 гг.", "За доблестный труд в ознаменование 100-летия со дня рождения В.И. Ленина", "Ветеран труда".

### **Гагарин Владимир Алексеевич**

Род. в 1928 г. в г. Каменске-Уральском Свердловской обл.

Закончил Свердловский техникум гражданского строительства, архитектурное отделение, в 1948 г.

В Союзе архитекторов с 1974 г.

Основные места работы: г. Иркутск, областная архитектурно-проектная мастерская, архитектор, 1948-51 гг.; г. Каменск-Уральский, ПКО Уральского алюминиевого завода, ст. архитектор, 1954-59 гг.; трест "Уралалюминстрой", СМУ-4, гл. инженер, 1959-60 гг.; трест "Уралалюминстрой", СМУ-1, гл. инженер, 1963-65 гг.; горисполком, гл. архитектор города, 1965-68 гг.; Уральский филиал ВАМИ, руководитель группы, 1968-78 гг.; филиал "Свердловскгражданпроект", АПМ-5, руководитель группы 1978-79 гг.; г. Балаково, ПО "Химволокно", гл. архитектор, 1979-80 гг.; управление "Саратовгосстрой", зам. нач. отдела, 1980-87 гг. Выполнено 55 проектов (кроме конкурсных), из них 6 в соавторстве.

Основные объекты: проект планировки и индивидуальной застройки Красногорского р-на г. Каменска-Уральского, 1957 г.; типография в г. Кушва, 1977 г.; двухзальный кинотеатр в г. Каменске-Уральском по ул. Исетской, 1959 г.; административное здание СУ-5 треста "Уралалюминстрой", г. Каменск-Уральский, 1975 г.; микрорайон №7 в г. Балаково, 1990 г.; Дворец спорта Уральского алюминиевого завода в г. Каменске-Уральском.

Конкурсные работы: областная Доска Почета работников сельского хозяйства, г. Иркутск, 1949 г., II премия; монумент в память 300-летия воссоединения Украины с Россией, г. Москва, 1954 г.; пантеон-памятник вечной славы великих людей СССР, 1954 г.; монумент в честь 50-летия Советской власти, г. Каменск-Уральский, 1966 г., II премия; архитектурное оформление ансамбля площади им. Горького в г. Каменске-Уральском, 1972 г., II премия; монумент комсомольской славы в г. Балаково, 1981 г., I премия.

### **Орлов Борис Николаевич**

1927-2002 г.г.

Родился в г. Арамиле Сысертского р-на Свердловской обл.

Закончил Свердловский строительный техникум в 1948 г.; Уральский политехнический институт им. С.М. Кирова, стройфакультет архитектурное отделение, с отличием, в 1954 г.

В Союзе архитекторов с 1957 г. Член правления СО ССА трех созывов, председатель военно-шефской комиссии. В составе делегации СА СССР был в Венгрии в 1976 г. Председатель совета Дома архитектора, 1969-71 гг.

Места работы: Арамильская суконная фабрика, токарь, 1942-44 гг.; институт "Свердловскгражданпроект", архитектор, руководитель группы, гл. архитектор проектов, руководитель АПМ №4 1954-73 гг.; СвердАРХИ, ст. преподаватель, и.о. доцента по совместительству, 1970-71 гг., доцент 1973-75 гг.; институт "Свердловскгражданпроект", АПМ №4 начальник, 1975-78 гг.; СвердАРХИ, зав. кафедрой эстетики природного ландшафта с 1978 г.

Основные построение объекты: курорт "Самоцвет" на 100 мест в Алапаевском р-не 1973 г.; здание проектных организаций Среднеуральского совнархоза по ул. Тургенева в г. Свердловске, 1970 г.; 11-этажное здание Управления газопроводов Бухара-Урал, 1970 г.; комплекс городской (на 1510 коек) и областной (на 1000 коек) больниц по ул. Волгоградской; реконструкция театра музыкальной комедии и кинотеатра "Совкино".

### **Рычков Герман Васильевич**

1931-1992 гг.

Родился в г. Свердловске.

Закончил Свердловский техникум гражданского строительства, архитектурное отделение в 1951 г.

В Союзе архитекторов с 1971 года.

Основные места работы: г. Москва, институт "Моспроект", мастерская №12, техник-архитектор, ст. техник-архитектор, 1951-56 гг.; г. Свердловск, Дорпроект, архитектор, ст. архитектор, 1956-65 гг.; институт "Свердловскгражданпроект", и.о. главного архитектора проектов, и.о. руководителя архитектурно-строительного отдела, руководитель архитектурной группы, 1965-71 гг.

Некоторые работы, выполненные в Моспроекте: разработка планов технического проекта реконструкции здания Министерства тяжелого машиностроения на Садово-Кудринской, 11-13;

техпроект и рабочие чертежи с архитектурными деталями интерьеров 10-этажного административного здания Промэнергопроекта на Семеновской набережной; проекты жилых домов на Самокатной ул. (ПЗ и РЧ) и др., всего 6.

Некоторые проекты, выполненные для г. Свердловска: жилые дома по ул. Быкова и Жданова, 1963 г.; жилой дом на 315 квартир с универсальным магазином по ул. К. Маркса, 1969-71 гг.; жилой дом на 215 квартир по ул. Шейнкмана; кварталы и микрорайоны: кв. №34 на Сортировке, 1951-54 гг.; №"А" на Химмаше, в соавторстве с архитектором Ваулиной В.В., 1960-71 гг.; "А-В" по проспекту Космонавтов, 1968-70 гг.; административно-производственный корпус Управления Свердловской ж/д, 1962-64 гг. и др.

### **Аронов Рудольф Моисеевич**

1938-1986 гг.

Закончил Свердловский строительный техникум в 1959 г. с отличием; Уральский политехнический институт, стройфак, архитектурное отделение 1966 г.

Член Союза архитекторов.

Места работы: г. Чусовой, главный архитектор города 1966-69 гг.; г. Свердловск, "Уралторгпроект", руководитель группы, главный архитектор отдела, главный архитектор проектов, 1969-86 гг.

Основные проекты: реконструкция центрального рынка; пионер лагерь на озере Таватуй; Шарташский рынок; столовая горисполкома; торговый центр Свердловской птицефабрики; комплекс фирмы "Орбита"; жилые дома торгтранса по ул. Гурзуфской; ресторан в г. Березовском; здание Уралторгпроекта по ул. Вайнера в г. Свердловске.

### **Утгоф Наталья Петровна**

Род. в 1946 г. в г. Свердловске.

Закончила Свердловский строительный техникум в 1964 г.; Свердловский архитектурный институт в 1974 г.

В союзе архитекторов с 1980 г.

Места работы: УралТЭП, техник-архитектор, 1964-68 гг.; СГП, архитектор, 1974-80 гг.; г. Днепропетровск, ДТП, ведущий архитектор, 1980-82 гг.; ДОПХОК, руководитель группы, 1982-86 гг.; СвердловскАрхпроект, архитектор 2-й категории, 1988-92 гг.; арх. фирма "Утгоф и К", архитектор 1-й категории, 1992-96 гг.

Авторских проектов около 10, из них построено 3 объекта. Участие в проектировании и строительстве примерно 15 объектов.

Основные работы: Дворец культуры завода РТИ в г. Свердловске, 1975 г., авторский коллектив арх. Золоторев В.Б., Демидов Б.А., Утгоф Н.П.; микрорайон 3-4 Сортировочный в г. Свердловске, 1977 г., магазин "Овощи-хлеб", автор: административное здание с магазином "Стройарсенал" по ул. Фурманова в г. Екатеринбурге, 1987 г., соавтор арх. Утгоф Ю.О.; технический проект деревни для отдыха в ММЦ "Артек", 1991 г. рабочий проект спального корпуса №1 в парковой зоне п.л. "Лазурный", ММЦ "Артек", 1991 г., авторский коллектив арх. Утгоф Ю.О., Утгоф Н.П., Кудрявцев С.Г.; проект и рабочая документация строительства 1-й очереди 9-16-эт. жилого дома со встроенно-пристроенным магазином и предприятием КБО по ул. Фурманова - Белинского в г. Свердловске, 1991 г., авторский коллектив арх. Утгоф Н.П., Утгоф Ю.О., Кудрявцев С.Г.; пристрой к зданию поликлиники №7 по ул. Тургенева в г. Екатеринбурге (вариант), 1993 г., автор.

Конкурсный проект - Дом быта в г. Свердловске, I премия, 1978 г., авторский коллектив арх. Золоторев В.Б., Утгоф Н.П., Тихонова В.А.

Увлечение - живопись. Лицензирована.

### **Селезнев Виталий Николаевич**

Род. в 1956 г. в г. Североуральске Свердловской обл.

Закончил Свердловский строительный техникум по специальности "Архитектура", в 1976 г.; Уральский политехнический институт им. С.М. Кирова, ПГС в 1986 г.

В Союзе архитекторов с 1991 г.

Места работы: г. Нижний Тагил, Нижнетагильское отделение "Свердловскгражданпроекта", архитектор, 1976 г.; г. Североуральск, СУБР, отдел главного архитектора, 1979 г., начальник ПКО, 1990 г.; проектный институт "Субрпроект", ГАП, 1994 г.

Общее количество выполненных работ около 30.

Основные проектные работы, выполненные для г. Североуральска: профилакторий на 200 мест СУБРа; магазин "Урал" в микрорайоне №1: бульвар Осипенко; реставрация церкви Петра и Павла; реконструкция д/с №15 под гостиницу; завод твердеющей закладки шахты 16-16 бис СУБРа.

Конкурсный проект на товарный знак СУБРа, 1991 г., автор. I место.

Лицензирован.



### **Черников Владимир Павлович**

Род. в 1958 г. в г. Фрунзе Киргизской ССР.

Закончил строительный техникум по специальности "Архитектура", в 1978 г.; Фрунзенский политехнический институт, по специальности "Архитектура", в 1986 г.

В Союзе архитекторов с 1992 г., отделение Кыргызстана. Переведен в СО САР, принят на учет в 1996 г.

Основные места работы: г. Фрунзе, машиностроительный завод им. Ленина, отдел гл. архитектора, инженер по арх. Проекту, 1978 г.; служба в Советской Армии, 1978-80 гг.; г. Фрунзе. ГлавПУ отдел АПЗ, архитектор, ст. архитектор, 1986-88 гг.; институт "Фрунзгорпроект" (позднее переименован в "Бишкекпроект"), АСМ-3, архитектор III-I категории, АСМ-1, архитектор I категории, ведущий архитектор, 1988-93 гг.

Запроектировано более 15 проектов, построено 5 объектов, в том числе: детский сад на 280 мест в г. Фрунзе, в соавторстве; разработка серии МАФ для г. Бишкека, в составе авторского коллектива; индивидуальный жилой дом в микрорайоне №15 г. Фрунзе со встроенным комплексом бытового обслуживания, в соавторстве; застройка жилого района г. Бишкека в районе с. Ново-Павловка, в соавторстве; общежитие для семейной молодежи.

Увлечение - живопись.

**ВЫПУСКИ ПО ГОДАМ (1927-1930)**  
**Свердловский индустриальный техникум**

Ф.И.О.	Годы жизни	Год окончания	Адрес техникума	Член Союза арх-ов
1 Дианов Сергей Васильевич	1906-1996	1927	Вознесенский	1957
2 Ковадеров Вадим Владимирович	1909-1968	1928	бульвар	1951
3 Вилесов Александр Иванович	1908-1996	1929	№42	1935
4 Безруков Виктор Васильевич	1909-1989	1929		1936
5 Данциг Роберт Арнольдович	1910-1975	1930	Карла	1960
6 Крохин Владимир Васильевич	1908-1945	1930	Либкнехта	1938
7 Чеканов Николай Иванович	1910-1942	1930	№42	1938

Из списка в 157 человек, окончивших индустриальный техникум членами Союза Архитекторов стали 7 техников-архитекторов.

Теперь трудно установить, кто из этого списка еще окончил специальность архитектора, поскольку "строительная специальность" не дифференцировалась на архитектуру гражданского строительства, Деревянное стандартное строительство, Промышленное строительство, Санитарно-техническое строительство и др.

Списки лиц окончивших Уральское горное училище, Свердловский ордена Трудового Красного Знамени горно-металлургический техникум им. И.И. Ползунова (строительная специальность) г. Екатеринбург (пр. Ленина, 28)

Год выпуска	Кол-во выпускников	По возрастной	Ф.И.О.
1922	2		1. Белов Иван Матвеевич 2. Коновалов Николай Александрович
1923	5	7	1. Антипин Александр Александрович 2. Глухих Николай Иванович 3. Зубарев Михаил Николаевич 4. Масленников Борис Александрович 5. Свининников Георгий Александрович
1924	нет	нет	нет
1925	4	11	1. Ильин Василий Павлович 2. Коптелов Петр Иванович 3. Паньшин Аркадий Николаевич 4. Ситников Николай Васильевич
1926	15	26	1. Александров Гурий Иванович 2. Вателин Дмитрий Иванович 3. Квасов Виктор Николаевич 4. Краснолуцкий Николай Константинович 5. Сапунов Михаил Михайлович 6. Семенов Петр Федорович 7. Серебряков Виталий Иванович 8. Щербинин Михаил Федорович 9. Кац Константин Федорович 10. Кузнецов Дмитрий Иларонович 11. Мерзляков Петр Павлович 12. Николаев Ефим Терентьевич 13. Ляхов Павел Иванович 14. Лосев Александр Александрович 15. Микуров Иван Григорьевич

1927	29	55	1. Адеев Иван Павлович
			2. Ахлюстин Борис Николаевич
			3. Блюменталь Юрий Владимирович
			4. Волынко Павел Евгеньевич
		-1-	5. <u>Дианов Сергей Васильевич - заслуженный строитель РСФСР, 1973 г.</u>
			6. Дорофеев Петр Васильевич
			7. Еловских Виктор Александрович
			8. Ершов Михаил Алексеевич
			9. Зинов Сергей Семенович
			10. Ильиных Аркадий Александрович
			11. Ильиных Василий Захарович
			12. Качусов Василий Владимирович
			13. Коновалов Анатолий Михайлович
			14. Комаров Геннадий Григорьевич
			15. Кухтерин Александр Андреевич
			16. Матвеев Семен Григорьевич
			17. Меньшиков Федор Алексеевич
			18. Можаяев Севериан Михайлович
			19. Нудельман Павел Петрович
			20. Сашин Павел Иванович
			21. Семенов Юрий Алексеевич
			22. Сосновских Александр Дмитриевич
			23. Суворин Федор Александрович
			24. Стадухин Владислав Всеволодович
			25. Эстрин Самуил Лейбович
			26. Ямов Василий Иванович
			27. Яркин Донат Павлович
			28. Целищев Филипп Васильевич
			29. Головкин Михаил Емельянович
1928	30	85	1. Филиппов Иван Петрович
			2. Ворожев Александр Дмитриевич
			3. Глазков Борис Сергеевич
			4. Кротков Григорий Иванович
			5. Дрогалев Василий Федорович
			6. Свечников Алексей Александрович
			7. Топоров Павел Петрович
			8. Морозов Михаил Георгиевич
			9. Старков Виктор Николаевич
			10. Сыпневский Владислав Владимирович
			11. Шварил Андрей Готлибович



12. Афонасьев Глеб Евонович
13. Крючков Иван Дмитриевич
14. Вилесов Владимир Григорьевич
15. Вradий Владимир Николаевич
16. Трифонов Борис Павлович
17. Кудрявцев Василий Михайлович
18. Чекасин Василий Александрович
19. Кронеенко Николай Ванедирович
20. Беликов Александр Тихонович
21. Брагинский Ефим Атр.
22. Зеренин Аркадий Иванович
- 2- 23. Кавалеров Валим Владимирович
24. Миликов Николай Владимирович
25. Подыминогин Михаил Сергеевич
26. Лихачев Евгений Ефремович
27. Перминов Сергей Иванович
28. Гускин Александр Николаевич
29. Беляев Адриан Сергеевич
30. Прокушев Адриан Капитонович

1929	24	109	1. Баженова Зинаида Перферьевич
		-4-	2. <u>Безруков Виктор Васильевич</u>
			3. Будрина Вера Васильевна
			4. Булатов Илья Федорович
			5. Буймиров Иван Васильевич
		-3-	6. <u>Вилесов Александр Иванович</u>
			7. Виноградов Виктор Сергеевич
			8. Волкова Екатерина Ивановна
			9. Косолапов Валентин Михайлович
			10. Кудрин Василий Алексеевич
			11. Лившицын Иосиф Львович
			12. Меньшикова Зинаида Александровна
			13. Мотылев Всеволод Валерианович
			14. Мурашкин Алексей Петрович
			15. Мощенников Николай Васильевич
			16. Осташевский Георгий Антонович
			17. Павлов Геннадий Михайлович
			18. Попандопулло Евгений Георгиевич
			19. Пыхов Николай Алексеевич
			20. Русских Юрий Нестерович
			21. Спасоломский Валериан Васильевич
			22. Телепнева Ольга Перферьевна

			23. Урядников Петр Михайлович
			24. Яковлева Валентина Тимофеевна
1930	48	157	1. Абрамычев Евгений Петрович
			2. Андрианова Вера Федоровна
			3. Александров Алексей Владимирович
			4. Бабенкова Маргарита Александровна
			5. Балобанов Николай Григорьевич
			6. Баскакова Татьяна Петровна
			7. Боброва Тамара Ивановна
			8. Болоров Николай Павлович
			9. Вылегжанин Валериан Константинович
		-5-	10. <u>Данциг Роберт Арнольдovich</u>
			11. Ермакова Нина Аркадьевна
			12. Комм Герц Давыдович
			13. Казаков Петр Петрович
			14. Косолапов Сергей Васильевич
		-6-	15. <u>Крохин Владимир Васильевич</u>
			16. Лебедев Валентин Викторович
			17. Могильников Николай Андреевич
			18. Норбушовских Петр Артемьевич
			19. Орлов Петр Николаевич
			20. Парско Борис Иванович
			21. Федношко В. Григорьевич
			22. Шипулин Борис Михайлович
			23. Дмитриева Елена Михайловна
			24. Селиванова В.А.
			25. Артегов Павел Гаврилович
			26. Галкин Даниил Зиновьевич
			27. Денисов Иван Кузьмич
			28. Галуткин Николай Гаврилович
			29. Колесников Семен Иванович
			30. Копылов Николай Прокопьевич
			31. Котельников Поликарп Николаевич
			32. Кандалин Павел Григорьевич
			33. Лещев Георгий Иосифович
			34. Мишарин Михаил Федорович
			35. Мальков Александр Иванович
			36. Полуяхтов Андрей Васильевич
			37. Пьянков Александр Максимович
			38. Полозов Алексей Иосифович
			39. Поздняков Петр Омихайлович

40. Павлинов Петр Степанович
41. Репин Максим Максимович
42. Стенин Иван Петрович
43. Суханов Назарий Тимофеевич
44. Федотов Павел Петрович
45. Чиркин Василий Сергеевич
46. Шуколоков Петр Кузьмич
47. Шестернин Петр Никифорович
48. Якимов Федор Иванович

---

Итого 157

Сведения из архива Уральского государственного колледжа им. И.И. Ползунова (Ленина, 28), предоставлены заведующей архивом Верой Ульяновной Липлавк.

30.06.2005 г.

-1-, -2-, -3-, -4-, -5-, -6- – Архитекторы

## **Дианов Сергей Васильевич**

1906-1996 гг.

Родился в г. Стерлитамаке, Башкирия.

Закончил Уральский индустриальный техникум в г. Свердловске в 1927 г.; курсы по рационализации и нормированию строительства в г. Москве, в 1929 г.; Уральский строительный институт в г. Свердловске, в 1931 г.

В Союзе архитекторов с 1957 г. Член правления и зам. председателя правления СО СА, 1957-61 гг. Член ревизионной комиссии СО СА. Член совета Дома архитектора, занимался оборудованием Дома архитектора и базой отдыха на Флюсе 1965-70 гг. Член совета ветеранов до 1981 г. Участвовал в выездном пленуме СА в г. Волгограде, 1974 г. Заслуженный строитель РСФСР 1973 г.

Места работы: 507 стрелковый полк, библиотекарь, 1921-23 гг., трест "Уралтекстиль" стеклографист, 1922-27 гг.; служба в армии, 1929-30 гг.; трест "Уралпромстрой" - "Домтяжпромурал", техник-прораб, ст. инженер производственного отдела, зав. рационализаторской станцией, 1932-36 гг.; подшипниковый завод, начальник строительного отдела; завод "Металлист-Главнефтемаша"; гл. инженер ОКСа, 1936-41 гг.; "Уралмашзавод"; отдел эксплуатации зданий и сооружений, зам. начальника отдела, начальник цеха благоустройства и начальник ремонтно-строительного цеха №56, 1941-51 гг.; Свердловский филиал Гипроторга, создание и развитие института, директор 1951-76 гг., начальник проектного кабинета, 1976-83 гг.

Объекты: многоэтажные жилые дома и реконструкции жилых домов в г. Свердловске: б. Торгстроя, б. Торгтранса, треста столовых, завода торгового машиностроения и др.; ЦУМ, 1964 г.; универсам №1 (свердловский вариант), 1972 г., премия Госстроя РСФСР; Шарташский рынок: реконструкция кафе, ресторанов, столовых, в т.ч. в гостиницах "Большой Урал", "Ермак", "Исеть", в зданиях горисполкома. Высшей партшколы: различные оптовые продовольственные и промтоварные базы, овоще- и фруктохранилища, распределительные холодильники в городах Урала, Башкирии, Удмуртии, в Тюменской, Оренбургской областях, в г. Кирове.

Опубликовано большое количество статей в периодической печати (газетах "Уральский рабочий", "Вечерний Свердловск" и др.), в сборниках технической информации "За тяжелое машиностроение" и др.



Выполнен конкурсный проект клуба с залом на 400 мест в соавторстве с арх. Назаровым В.И., 1958 г.

Награды: орден Трудового Красного Знамени, 1971 г.; медаль "За доблестный труд. В ознаменование 100-летия со дня рождения В.И. Ленина"; медаль "За доблестный труд в годы Великой Отечественной войны 1941-45 гг."; три юбилейных медали в честь победы в Великой Отечественной войне; медаль "Ветеран труда".

На персональной пенсии республиканского значения с 1983 г.

### **Кавадеров Вадим Владимирович**

1909-1968 гг.

Родился в Мотовилихе (г. Пермь).

Закончил Уральский индустриальный техникум, архитектурно-строительное отделение в 1928 г.; Уральский индустриальный институт им. С.М. Кирова, строительный факультет, в 1932 г. Защита кандидатской диссертации, 1941 г.

В Союзе архитекторов с 1951 г.

Места работы: трест "Уралпромстрой", проектный отдел техник-конструктор, 1928-29 гг.; Уралгипромез, архитектурный отдел, архитектор, руководитель бригады, начальник 1929-31 гг.; Госпромстрой, архитектурный отдел, 1931-32 гг., Свердловский строительный техникум, преподаватель, 1932-35 гг.; Уральский индустриальный институт им. С.М. Кирова, кафедра архитектуры, преподаватель, 1934-41 гг.; служба в действующей армии, 1941-45 гг.; Уральский политехнический институт им. С.М. Кирова, кафедра архитектуры, доцент, 1946-51 гг., кафедра городского строительства и хозяйства, заведующий кафедрой, 1946-68 гг.

Основные работы: опубликовано 35 научных работ и более 200 работ по планировке населенных мест и строительному проектированию промышленных и гражданских зданий; разработка проектов реконструкции и строительства 17 машиностроительных заводов (Боткинское, Златоустовское, Аша-Бологиевского, трубопрокатных цехов Первоуральского новотрубного и других), а также промышленных и гражданских объектов в г. Свердловске (протезный завод, планировка площади Коммунаров), Перми, Каменске-Уральском, Серове, Прокопьевске, Березниках, Курьях, Ключах, Балтыме и др.

Конкурсные проекты: проект Дома отдыха металлургов, объявленный Востокосталью, 1929 г., автор. II премия; проекты коттеджей Дома отдыха-санатория обкома партии, объявленный облздравотделом в 1936 г., автор. I премия.

Участник Великой Отечественной войны 1941-45 гг. в составе Южного, Северо-Кавказского и Второго Украинского фронтов, от командира отдельного саперного батальона до начальника штаба бригады.

Награды: орден Отечественной войны II степени, орден Красной Звезды; медали: "За трудовую доблесть", "За оборону Кавказа", "За освобождение Варшавы", "За освобождение Будапешта", "За взятие Вены" и др.

### **Вилесов Александр Иванович**

1908-1996 гг.

Родился в с. Юсьва Коми-Пермяцкого национального округа.

Закончил Уральский индустриальный техникум в г. Свердловске, архитектурное отделение в 1929 г.; Уральский индустриальный институт в г. Свердловске, стройфак (три курса) в 1934 г.; Ленинградские курсы повышения квалификации архитекторов в 1937 г.

В Союзе архитекторов с 1935 г.

Член Всесоюзного правления Союза архитекторов СССР (10 лет); председатель правления Свердловской организации СА (10 лет), кроме того, член правления СО СА (4 года). Председатель совета ветеранов СО СА (15 лет). Председатель ревизионной комиссии СО СА (21 год). Делегат шести съездов советских архитекторов. Участник V конгресса Международного Союза архитекторов и ряда крупных тематических всесоюзных, республиканских, зональных совещаний (до 25). Лауреат премии Совета Министров СССР, 1977 г. Член и заместитель председателя Свердловского городского совета общества охраны памятников истории и культуры (с 1966 г. - 28 лет). Депутат свердловских районного и городского Советов - 5 созывов. Член градостроительных советов свердловских городского и областного отделов, по делам строительства и архитектуры.

Места работы: трудовой стаж с 1926 г. с совмещением работы с учебной: проектные организации Магнитостроя и Военстроя, 1929-35 гг.; архитектурно-планировочная мастерская №1 исполкома Свердловгорсовета 1935-40 гг.; отдел по делам строительства и архитектуры Свердловгорисполкома, зам. начальника, главный инженер, 1946-63 гг.; институт "УралпромстройНИИпроект" в г. Свердловске, главный специалист, начальник отдела промузлов и генплана, 1963-72 гг.; пенсионер с 1972 г.

Преподавательская деятельность: курсы строителей-десятников Магнитостроя, 1930 г.; Свердловский архитектурно-строительный техникум, 1929, 1940, 1949-50 гг.; филиал института усовершенствования коммунальных работников РСФСР, 1952-54 гг.

Основные объекты: жилые дома, общежития, гостиница, казармы, здания обслуживания, дома культуры, клубы в городах Свердловск, Челябинск, Магнитогорск, Златоуст, Саратов и в военных городках: реконструкция театра юного зрителя по ул. Первомайской - К. Либкнехта и библиотеки в г. Свердловске; генеральный план г. Свердловска, раздел "Развитие промышленности"; схемы развития промышленности, схемы генпланов промышленных узлов г. Свердловска и ряда городов Свердловской обл. Выполнены рецензии на проекты планировки городов и населенных пунктов - около 20. Опубликованы статьи по архитектуре, градостроительству в специальных изданиях и периодической печати.

Конкурсные проекты: "Типовой клуб на 250 мест", 1948 г., I премия; Реконструкция краеведческого музея в г. Свердловске, 1949 г., I премия; клуб завода "Серп и молот" ЦК профсоюзов, 1929 г., поощрительная премия, в соавторстве: два клуба в г. Магнитогорске, 1930 г., I и II премии, в соавторстве; Дом обороны в г. Свердловске, 1932 г., II премия, в соавторстве.

Участник финской и Великой Отечественной войн (1941-1945). Воевал на фронтах: Ленинградском (блокадный), Калининском, Южном. Капитан. Награжден орденом Отечественной войны II степени", 10 медалями, в т.ч. "За оборону Ленинграда", награжден тремя трудовыми медалями. Увлечения: акварель, рисунок, спорт.

### **Безруков Виктор Васильевич**

1909-1989 гг.

Родился в г. Екатеринбурге.

Закончил Уральский индустриальный техникум в г. Свердловске, "тройфак, архитектурное отделение, 1929 г.; Уральский политехнический институт, стройфак, 1954 г.; аспирантуру при Академии архитектуры СССР в г. Москве, 1940-41 гг. (не окончил в связи с войной).

В Союзе архитекторов с 1936 г. Член правления СО СА, 1950-53, 1955-59 гг. Делегат II съезда архитекторов СССР, 1955 г.

Основные места работы: строительство Уралмашзавода (прораб, архитектор проектного бюро), 1929-35 гг.; служба в рядах

РККА, 1935-36 гг.; институт "Уралтранспроект", ст. архитектор, 1936-40 гг.; институт "Уралгипротранс", гл. архитектор проектов, 1946-70 гг.

Преподавательская работа: Свердловский строительный техникум транспортного строительства, преподаватель, 1951-52 гг.

Основные проектные работы: комплекс зданий пл. Первой пятилетки, 1928-34 гг. памятники архитектуры, соавторы Оранский П.В., Рейшер М.В., Васильев; соцгородок УЗТМ - жилые дома, гостиница, школа, детские сады и ясли, стадион; жилые дома и общежития в городах Свердловске, Челябинске, Перми; больница на 400 коек в г. Казани; здания вокзалов на станциях Свердловск, Пермь, Пермь II, Сталинград, Магнитогорск, Курган, Кизел, Петропавловск Казахской ССР; комплекс Уральского электромеханического института инженеров железнодорожного транспорта в г. Свердловске.

Участвовал во многих конкурсах, некоторые из них: всесоюзный - клуб для завода "Серп и молот", соавтор, 1932 г., хороший отзыв; автор конкурсных проектов по СО СА: памятник жертвам-борцам за революцию, 1939-40 гг., I премия; памятник летчику-герою Серову, 1939-40 гг., II премия; музей краеведения в г. Свердловске, 1947 г., II премия; реконструкция театра в г. Свердловске, 1952 г., поощрительная премия; застройка центра г. Свердловска, 1954 г., V премия.

Участник Великой Отечественной войны с 1941 г. по 1946 г., на Сталинградском фронте, старший техник-лейтенант, военный представитель КЭЧ на заводах г. Москвы.

Награжден медалями "За оборону Сталинграда", "За победу над Германией в Великой Отечественной войне 1941-45 гг.", юбилейными медалями.

### **Данциг Роберт Арнольдович**

1910-1975 гг.

Закончил Уральский индустриальный техникум в г. Свердловске в 1930 г.; Ленинградский автомобильно-дорожный институт им. В.В. Куйбышева в 1934 г.

В Союзе архитекторов с 1960 г.

Основные места работы: Свердловский автомобильно-дорожный техникум, 1934-38 гг.; институт "Уралгипромедьруда" ("Унипромедь"), сектор генплана и транспорта, ст. инженер, 1938-45 гг.; Московский автомобильно-дорожный институт кафедра проектирования дорог, ассистент, 1948-49 гг.; Краснознаменное



Высшее инженерно-строительное училище, кафедра военных дорог, ассистент, 1948-.49 гг.; Уральский лесотехнический институт, кафедра геодезии, ассистент, 1949-53 гг.; УПИ им. С.М. Кирова, кафедра городского строительства и хозяйства, доцент с 1953 г., зав. кафедрой с 1966 г.

Проектных авторских работ выполнено - 10, из них построено 7 объектов, в том числе проект генерального плана и транспорта Казахского металлургического завода в г. Темиртау; то же металлургического завода в г. Боговат; то же мартеновского цеха Ревдинского металлургического завода; проектное задание большой кольцевой магистрали вокруг г. Москвы.

Научная работа: опубликовано 8 научно-исследовательских работ; опубликовано 5 статей в сборниках научных трудов МАДИ, УНИИ АКХ и других; выполнена монография "Зарубежная практика проектирования и строительства кольцевых автомобильных магистралей вокруг крупных городов" (рукопись).

### **Крохин Владимир Васильевич**

1908-1945 гг.

Родился в г. Нижний Новгород.

Закончил в 1930 г. Уральский индустриальный техникум, строительное отделение, архитектор, в г. Свердловске; после армии (1933 г.) Свердловский коммунально-строительный институт. В Союзе архитекторов с 1938 г.

Места работы: строительство Магнитогорского металлургического комбината, 1930-1931 гг.; институт "Уралтранспроект"; Архитектурно-планировочная мастерская №1 исполкома Свердловсовета.

Основные проектные работы: жилые дома в г. Саратове; спортпавильон на стадионе "Красная роза" в г. Москве; в г. Свердловске - гараж на 400 мест; школа; туберкулезный диспансер; интернат на ст. Тагил; санаторий курорта "Ключи"; казармы ВСУ РККА (1932 г.).

### **Чеканов Николай Иванович**

1910-1942 гг.

Родился в г. Екатеринбург.

Закончил Уральский индустриальный техникум, 1930 г.; Уральский индустриальный институт (4 курса), 1933 г.

В Союзе архитекторов с 1938 г. Пом. группорга СО СА при Уралтранспроекте.

Место работы - архитектурно-планировочная мастерская №1 исполкома Свердловского совета.

Основные проектные работы: типовой проект родильного дома (принят к разработке); жилой корпус курорта "Ключи"; проект перепланировки курорта "Нижние Серьги".

Соавторские, в составе бригады; медгородок в г. Красноуральске (планировка, хирургический и терапевтический корпуса); планировка курорта "Ключи"; Дворец пионеров в г. Свердловске; универсам в г. Перми; электростанции на ст. Кыштым, Кузино, Троицк, Кунгур; жилые дома в г. Свердловске и в г. Челябинске.

Участник Великой Отечественной войны. Воентехник I ранга, начальник инженерной службы батальона мотострелковой бригады Воронежского фронта.

Погиб в с. Подгорное, Воронежской обл., 28 июля 1942 г.

Творческие увлечения: рисунок, акварель.

**ВЫПУСКИ ПО ГОДАМ (1933-1953)  
Свердловский  
коммунально-строительный техникум**

<b>Ф.И.О.</b>	<b>Годы жизни</b>	<b>Год окончания техникума</b>	<b>Член Союза арх-ов</b>
1 Гуляев Алексей Яковлевич	1914	1933	
2 Федерягин Иван Ипатьевич	1900-1983	1933	1937
3 Зеленин Николай Павлович	1912-1982	1933	1937
4 Перов Валерий Николаевич	1924	1951	1965
5 Кузьмина (Кудрявцева) Нина Николаевна	1933	1953	1966

### **Гуляев Алексей Яковлевич**

Род. в 1914 г. в д. Ново-Дубровке Мордовского района МАССР. Закончил Свердловский коммунально-строительный техникум 1930-33 гг.

Член Союза архитекторов. Депутат и член исполкома Сталинского (в н. вр. территория разделена между Кировским и Железнодорожным р-нами) райсовета депутатов трудящихся 1939-47 гг. (кроме 1941-45 гг.).

Места работы: г. Кушва горкомхоз. техник, 1933-36 гг.; служба в РККА ДВК, 1936-38 гг.; г. Свердловск, Сталинский райсовет, заведующий отделом благоустройства, 1938-41 гг., ответственный секретарь РИКа, 1946 г., заместитель председателя, 1946-47 гг.; служба в армии, 1941-46 гг.; г. Свердловск, Сталинский (в н. вр. территория разделена между Кировским и Железнодорожным р-нами) РК ВКПб, заместитель заведующего отделом, 1947 г.; горисполком, отдел архитектуры, районный архитектор, 1947-50 гг.; Свердловпроект, сектор объемного проектирования, начальник 1950-51 гг., управляющий, 1951-52 гг.; "Гидротяжмаш" отдел гражданского проектирования, начальник, 1952-56 гг. главный инженер института, 1956-60 гг.; Свердловоблпроект, отдел подготовки, начальник, 1960-62 гг., главный специалист, 1967-70 гг.; Свердловский филиал ЦИТП, директор, 1962-65 гг., начальник отдела 1962-67 гг.

В 1970 г. вышел на пенсию. Принимал участие в проектах застройки Уралмаша, Химмаша, Компрессорного завода, Барнаулского котельного завода, Иркутского механического завода. Участник Великой Отечественной войны 1941-45 гг., воевал на Сталинградском фронте, в Польше, Венгрии, Чехословакии, Германии.

Награды: орден Красной Звезды; медали "За боевые заслуги", "За оборону Сталинграда", "За победу над Германией", "За трудовые заслуги" и восемь юбилейных медалей.

### **Федерягин Иван Ипатьевич**

1900-1985 гг.

Родился в г. Помени Тобольской обл.

Закончил Свердловский коммунально-строительный техникум по специальности "Архитектура", 1933 г.

В Союзе архитекторов с 1937 г., г. Свердловск. Член ревизионной комиссии СО СА, 1957-60 гг., 1964-65 гг.



Основные места работы: Уралгипрогор, проектировщик, 1934-35 гг.; проектная контора "Челябпроект", 1935-36 гг.; г. Свердловск, завод "Турбоальмашстрой", технический отдел, архитектор, 1936-38 гг.; проектно-планировочная мастерская при Свердловсовете, 1938-39 гг.; Свердловское проектно-сметное бюро горжилуправления, 1936-60 гг.

С 1960 г. на пенсии.

Проектные работы: по спецзаданию СО СА СССР в 1945 г. проведены обмеры памятника архитектуры - усадебного дома арх. М.П. Малахова и проект реставрации здания; реконструкция Свято-Троицкой церкви по ул. Р. Люксембург в г. Свердловске под клуб "Автомобилист"; Центральный городской Сбербанк в г. Свердловске по ул. Малышева, оформление интерьеров операционного зала, 1955 г.; приспособление 11-этажного здания комплекса "Городок чекистов" под гостиницу "Исеть", 1957 г.; Главлпочтамт по ул. Ленина в г. Свердловске, оформление операционного зала, вестибюля, 1956 г.; реставрация фасадов краеведческого музея, размещенного в закрытой Вознесенской церкви.

Конкурсные проекты: памятник борцам революции в г. Свердловске, конкурс объявлен СО СА СССР, 1938 г.; жилые 1-2 квартирные поселковые дома и одноклассная четырехгодичная сельская школа, конкурс объявлен Комитетом по делам архитектуры при Совнарком СССР, 1944 г. За трудовую деятельность награжден медалью "За доблестный труд в Великой Отечественной войне 1941-1945 гг."; Знаком почета "Отличник социалистического соревнования коммунального хозяйства РСФСР", 1959 г.

### **Зеленин Николай Павлович**

1912-1987 гг.

Родился в г. Семипалатинске.

Закончил Свердловский топографический техникум в 1933 г.; учился в Свердловском коммунальном институте, 1932-34 гг., в 1934 г. призван в армию.

В Союзе архитекторов с 1937 г. Депутат райсовета.

Места работы: Севгипроцветмет, техник-топограф: Уралгипрогор, техник, 1932 г.; служба в Красной Армии, артиллерийский полк, 1934-36 гг.; Урал ВО, строительно-квартирный отдел, техник-планировщик, 1936 г.; Военпроект, архитектор, старший инженер, начальник архитектурно-планировочной бригады, 1937-48 гг.; "Унипромедь", руководитель группы, нач. отдела комплексного проектирования, 1948-72 гг.

Некоторые проектные работы: поселок на 5000 человек Ауэрбаховского рудника, утвержден НТС; квартал в г. Первоуральске (частично осуществлен); проекты благоустройства: проекты военных городков; ПДП пос. Гай и пос. Учалы, Центральный район г. Дегтярска; квартал №3 Орджоникидзевогo р-на г. Свердловска; два микрорайона в г. Красноуральске.

Награды - медали: "За победу над Германией в Великой Отечественной войне 1941-1945 гг."; "За доблестный труд в Великой Отечественной войне 1941-1945 гг."; юбилейные "Двадцать лет. Тридцать лет. Сорок лет победы в Великой Отечественной войне 1941-1945 гг."; "Ветеран труда"; "50 лет Вооруженных сил СССР".

Увлечение - инкрустация по дереву, работы опубликованы в газете "Вечерний Свердловск" №275 от 23.09.1974 г. К увлечениям следует отнести и садоводство.

### **Кузьмина (Кудрявцева) Нина Николаевна**

Род в 1933 г.

Родилась в с. Б. Селег. Красногорского р-на, Удмуртской АССР.

Закончила Свердловский коммунально-строительный техникум по специальности "Архитектура", в 1953 г.; Ташкентский политехнический институт по специальности "Архитектура", в 1970 г.

В Союзе архитекторов с 1966 г. Член правления Свердловской организации Союза архитекторов России с 1966 г. Председатель совета ветеранов-архитекторов с 1996 г. Участник IV съезда СА России, 1996 г. Заслуженный работник культуры Узбекской ССР с 1976 г.

Основные места работы и проекты: в Ташкенте работа в системе охраны и реставрации памятников архитектуры в должности десятника, техника-архитектора, архитектора, руководителя творческой мастерской по Самаркандской и Кашкадарьинской обл., 1953-80 гг.; за время работы в Узбекистане принимала участие в научно-исследовательских и проектных работах по памятникам гражданского и культового зодчества городов Ташкента, Самарканда, Бухары, Термеза, Коканда и Шахрисябза в составе бригады, затем в качестве соавтора, автора и гл. архитектора проектов: с 1980 г. работала в институте "Свердловскгражданпроект", затем в СНРПМ объединения "Росреставрация", где принимала участие в разработке проектов реставрации 7 объектов, в т.ч. дома горного начальника городской усадьбы купца Харитонов-Рассторгуева дома купцов Агафуровых и др.; с 1985 г. по

1994 г. работала гл. архитектором Невьянского механического завода, где принимала участие в реставрации Невьянской башни и цехов завода; руководитель Свердловского областного лицензионно-экспертного научно-производственного центра по охране и использованию памятников истории и культуры Свердловской обл. с 1996 г; одним из наиболее ответственных авторских объектов реставрации является соборная мечеть Тимура в Самарканде - мечеть Биби-Ханым, состоящая из трех мечетей, входного портала, крытых галерей, четырех угловых минаретов и парадного двора, объединенных в один ансамбль.

Конкурсный проект - памятник "Освобожденная женщина Востока" в г. Ташкенте. Проекту присуждена II премия с правом установки в натуре.

Увлечения: вязание, плетение макраме, выращивание комнатных цветов, садоводство.

Лицензирована.

### **Перов Валерий Николаевич**

Род. в 1924 г. в г. Сысерть Свердловской обл.

Закончил Свердловский коммунально-строительный техникум в 1951 г.; два курса УПИ, стройфак.

В Союзе архитекторов с 1965 года. Член правления СО СА, председатель военно-шефской комиссии. 1966-67 гг.

Места работы: г. Свердловск, институт "Унипромедь", техник-архитектор, 1944-47 гг.; институт "Уралгипротранс", от техника-архитектора до главного инженера проектов, 1951-86 гг.

Направленность работы - жилищно-гражданские объекты, планировка и застройка населенных мест, железнодорожные вокзалы в городах Свердловской обл., по Свердловской, Челябинской, Пермской, Западно-Сибирской, Восточно-Сибирской железным дорогам, на БАМе, в Целинном крае. Авторских объектов - более 50. Все осуществлены строительством.

Основные авторские проекты: больничный комплекс в районном центре Байкалово Свердловской обл., 1980-85 гг.; два ГПТУ Свердловской железной дороги и строительное, в р-не Сортировка г. Свердловска, 1982 г.; жилой квартал на Сортировке, 1976-86 гг.; супермаркет на Сортировке, 1986 г.; объекты ж/д БАМ.

Конкурсные работы: музей Я.М. Свердлова в г. Свердловске, открытый; реконструкция административного здания института "Уралгипротранс", закрытый, по институту, II место, 1969 г.

Участник Великой Отечественной войны с августа 1942 по апрель 1944 года. Инвалид войны. Награжден орденами Отечественной войны I степени, "Красной Звезды", 10 медалями, а также медалью "За доблестный труд в Великой Отечественной войне 1941-1945 гг."

Увлечения: садоводство, деревянное строительство, резьба по дереву.

СОУНЬ ИМ. В. Г. БЕЛИНСКОГО



## ВОСПОМИНАНИЯ... С СОКРАЩЕНИЯМИ... (1941-1945-2005)

### Снайпер, разведчик, архитектор

Войну встретил работая токарем на заводе. Летом 1942 г. стал курсантом Камышловского военно-пехотного училища младших командиров. Зимой и весной 1943 г. участвовал в боях на Калининском фронте в пехоте. Было мне тогда 18 лет. Летом 1943 года в составе 206 полка 69 гвардейской стрелковой дивизии участвовал в боях на Воронежском фронте вначале снайпером, а с 5 июля, с начала Курской дуги, командиром стрелкового отделения автоматчиков. Бои были очень тяжелыми. Немцы атаковали большими группами танков и мотопехоты. В первый день боев при отражении танковой атаки был контужен. Временно потерял слух. Одиннадцатого июля перешли в наступление. Третьего сентября 1943 г. западнее Харькова, в течение дня вели непрерывный бой с танками и мотопехотой. В бою был трижды ранен. От всего стрелкового отделения в живых остался один я, а от роты - двое. Оба тяжело раненные. Гвардия выстояла, но немца не пропустила.

Со дня Победы прошло 60 лет, а я до сих пор не понимаю, как уцелел пройдя через два фронта и весь ужас боев. Рассказывать о войне не люблю, трудно, она прошла передним краем через меня.

После окончания Камышловского училища прибыли в г. Калинин (ныне Тверь). Старшина выдал мне винтовку времен Гражданской войны, дал пять пачек патронов, две гранаты "лимонки", запалы-детонаторы к ним. Все.

Построились и в пешем строю пошли к фронту. Шли ночами. Под утро идешь и спишь на ходу. Ноги шагают как будто сами, но чувствуешь, что они становятся все тяжелее, и хочется немного отдохнуть. Идешь и ждешь команду "Привал!". Тогда падаешь в снег и нехотя ждешь команду "Встать! Шагом марш!".

Вот так ушли куда-то мимо Ржева. Фронт все ближе и ближе. Вдали слышна бомбежка железнодорожной станции. Пожарища. Немцы, вывешивают осветительные ракеты, потом бомбят. Днем идти нельзя, обнаружат с воздуха.

Наконец пришли на передовую. Впереди вспыхивают ракеты. Изредка раздастся пулеметная очередь. Там немецкая передовая. Развели по траншее. Показали землянку, где можно обогреться. Старались не шуметь и не говорить громко. Передний край. Немец может обнаружить и откроет огонь.

Та часть, которую мы сменили, не смогла выбить немцев. Понесла потери, и теперь нам решать эту задачу. Свежие силы с Урала. Справимся ли?

Как посмотрел на все то, что впереди, понял, очень хорошо понял, что мне и нам всем предстоит пробежать под огнем по этому хорошо простреливаемому заснеженному полю с воронками от взрывов. Пробежать и, не дай бог, упасть. Упадешь раненым, замерзнешь. Стало ясно, что все, чему нас учили в пехотном училище, было детской игрой. Там мы кричали "Ура!" и бежали, размахивая деревянными болванками, не боясь за свою жизнь. А тут все не так, война настоящая. А солдаты - ее исполнители. Она их перемальвает, не спрашивая, хотели они этого или нет. Она пожирает всех без разбора: негодяев, героев и патриотов. И еще я понял, попав на передовую, что лучше не думать много об этом. Все эти рассуждения только ослабляют тебя настолько, что, не дай бог, свихнешься рассудком.

Утром позавтракали пшенкой с мясом конины, попили чай. Так пошли дня два-три.

Однажды после завтрака послышалось прерывистое гудение немецких самолетов. Раздалась команда "Воздух!".

Со стороны немцев летели "юнкерсы". Шли не спеша, заранее зная, что отпора им не будет. Траншеи наши притихли в ожидании бомбежки. Ну, братцы, молись, кто в бога верит! Сейчас устроят "карусель".

Одномоторные, с изогнутыми крыльями и крестами "юнкерсы" прошли над нашей передовой, образовали над нами круг. Гул стал густой до тошноты. Ведущий самолет перевернулся через левое крыло и, включив сирену, вошел в пике. Кажется, врежется в нашу передовую. От брюха отделилась бомба. А самолет, натужно вой, полез вверх.

Я смотрел на эту падающую смерть, чтобы в последний миг успеть прижаться к земле, враски в нее. А в голове сверлила мысль: промажет или нет.

Взрыв рванул, обдав горячим дымом. Земля вздрогнула. Взрывной волной трянуло так, что оторвало слегка от дна траншеи. В горле запершило от взрывчатки. Уши оглохли. Мерзлые комья земли застучали по спине и каске. Не знаешь, жив или нет.

Чувствуешь, что ты совершенно незащищен, что тебя видят из пикирующего самолета и ты - мишень. И эту незащищенность так сильно начинаешь чувствовать, что она приглушает чувство

страха. И ничего не можешь сделать для своей защиты. Ничего! Лежишь, прижавшись к мерзлой земле траншеи, ругаешься от бессилия и злобы на того немца, который пикирует на тебя.

За первым самолетом из ревущей карусели - второй, включив сирену и кувыркнувшись, вошел в пике.

Снова нервы сжимаются в комок. Снова - ожидание взрыва. Снова земля встает стеной, и комья, как камни, бьют по спине и лицу.

Раздаются крики: "Санитара!". Да где его сейчас найдешь.

Самолеты сделали несколько заходов. Три первых - для бомбежки, два - полосуюя вдоль траншеи из пулеметов. И, в заключение пустой психический заход. Так просто, для забавы. Кончив свою адскую работу, растянулись друг за другом, ушли на запад усталой цепочкой.

Хорошо, что прямых попадений в траншею не было, а то жертв было бы больше. Местами от разорвавшейся бомбы засыпало комьями мерзлой земли и снега. Солдаты, да и я, лежавшие на дне траншеи, вылезали из-под груды навалившейся на нас земли и снега. Отряхивались. Кто ругался в сердцах, а кто неровно смеялся, радуясь, что остался жив. Некоторые не смогли подняться. Пришлось откапывать. Во второй половине дня приехали две санитарные подводы на лошадях. Погрузили пострадавших и отвезли в медсанбат.

Мы готовились к предстоящей атаке. Было холодно и ветрено. Зима, хотя и начался март месяц.

Сзади нас начала бить артиллерия. Видно, как снаряды ложжились по переднему краю немцев. Команда "Приготовились к атаке!!" Еще гремели выстрелы артиллерии, а нас по сигналу ракет в сторону немцев подняли из траншеи в атаку.

Стараюсь успокоить себя. Понимаю, что сейчас я уже не принадлежу себе. Сердце так колотится от волнения, что его чувствуешь. Рядом со мной, также с винтовкой "наперевес", как учили, идет мой земляк-свердловчанин с ВИЗа Коля Неуймин. Он тоже бывший курсант из училища, такой же солдат, как и я. Видно, что и он тоже напряжен, молчит. А надо расслабиться. Но как? Ведь первый раз все наши ребята пошли в атаку. Это не на занятиях с болванками в руках, а настоящая война. Страшновато от неожиданности. Идти по заснеженному полю, обходя воронки, трудно. Иду, вытаскивая ноги из снега. Справа и слева от нашей роты тоже идут солдаты с винтовками. Очевидно, в атаку подняли весь полк.

Скоро мы не выдержим идти шагом по этому полю и побежим, закричав "Ура!". Так оно и случилось. На подходе к немецкой передовой в нас стреляли из минометов и пулеметов. И было уже жарко. Только бы бежать вперед и не упасть. Вижу, как падают в снег убитые или раненые. Но атака не захлебнулась ни от огня, ни от страха смерти. И волна атакующих, продолжая орать и материться, с каким-то отчаянным упорством превозмогла все и добралась до немецкой траншеи.

Проволоки перед траншеей почти не было, снесла артиллерия. Немцы не выдержали и побежали из первой траншеи во вторую. Я бежал, стрелял из винтовки и что-то орал. Вроде бы даже не помнил себя. Так было легче. Рядом бежал и орал Коля!

Спрыгнули благополучно в траншею. В ней убегающие немцы. Большинство из них с автоматами. В траншейном бою им удобнее с автоматами. Чем нам с винтовкой и штыком на ней. А автоматов у нас нет.

Перебрались во вторую траншею и бросили в убегающих немцев обе гранаты. Немцы не выдержали натиска и стали отходить вверх по холму к разбитой деревне, отстреливаясь на ходу.

Наша пехота тоже пошла вверх. Надо было пройти эту деревню. Немцы выбегают из-за изб и бьют на ходу из автоматов. Бегу вместе с другими вдоль бревенчатой стены разбитого сарая. Поворачиваю за угол и... штыком упираюсь на ходу в грудь немца. Тот, очевидно, выбежал из-за сарая, как и я. В руках у него автомат. Это было настолько неожиданно для обоих, что не сразу сообразили, что делать. Я забыл обо всех приемах штыкового боя и не услышал выстрела. Увидел, как немец начал валиться в снег. А я стоял и не мог сдвинуться с места. Ноги будто отнялись от этой неожиданной встречи. Кто-то из пробегающих солдат крикнул:

- Эй, солдат, ты чего стоишь над фрицем, беги!

И выматерился. Вот это меня привело в сознание. Не знаю, кто выстрелил: или я от неожиданности, или кто-то другой стрелял. Но, слава богу, пока жив!

Прочесали эту разбитую деревеньку. Забрали пленных. Прошли заснеженным полем до леса. А там дали команду остановиться. Уже был вечер.

Все разгоряченные после боя. Не могут успокоиться и рассказывают, как бежали под пулями и минометным огнем, с трудом вытаскивая ноги из снега, вкручивают в разговоре полновесные русские словечки и для верности слов жестикулируют руками. Разыскивают своих друзей-однополчан.



А на мне рубашка мокрая, хоть отжимай. Не хватало только простудиться на морозе. В суматохе дня потерял своего друга Колю. И нашел только сейчас, когда окончательно разобрались по ротам, сделали проверку состава оставшихся "под ружьем". Были рады, что остались живы. В роте недоставало человек двадцати. Остались убитыми или ранеными. Посмотрел на свою шинельку, а в полах дырки - приняла боевое крещение. Хорошо, что дырки не во мне. Пронесло!

На этом месте мы задержались. Построились и куда-то пошли вперед. Шли то полем, то лесом. Снег местами глубокий, идти трудно. Наконец остановились. Опять небольшая деревня. Видим, стоят грузовики. Пополнили боезапас и пошли куда-то дальше. Заняли рубеж в поле. Впереди уже были немцы. Траншеи были. Очевидно, их копали еще в 1941 году или наши, или немцы. На флангах полка тоже были наши части. Выходит, что полк занял отведенный ему участок для дальнейшего наступления. Линия фронта. Говорили, что недалеко г. Вязьма. Снова начались дежурства днем и ночью, строительство разрушенной землянки для КП (командного пункта). Спать приходилось урывками прямо на снегу. Подстигал под себя рваную плащ-палатку. Холодно было, и плащ-палатка пристывала. Усталость сваливала в какую-то тяжелую дремоту, а не в сон. Вроде бы забываешься, но слышишь все. Стрельбы в сторону немцев почти не было. Стреляли только дежурные ночью, да и то редко. Больше стреляли осветительными ракетами. Следили за нейтралкой. Днем над линией фронта часто летала "рама". Очевидно, намечала на карту нашу передовую.

Война пока шла позиционная. Немцы не наступали, не атаковали. Наверное, готовились к нашему наступлению и укрепляли свои позиции.

Если придется наступать, то теперь в сторону Смоленска. Но нас ночью неожиданно отвели на переформировку. Пошли в г. Калинин. Было радостно, что остался жив. Хотелось помыться, сменить грязное белье, поесть, посидеть в тепле, не думая ни о чем.

Добрались до г. Калинина. Сдали оружие и все боеприпасы, что были с собой. Повели в баню. Не мылся с отправки на фронт из училища, почти что два месяца. Зашли в здание.

Говорят, это баня. Тепло. Сбросили всю грязную одежду в мойку. И как только я не обовшивел за это время? А в мойке над головой полкрыши. В мойке пар. Посмотришь вверх, а там звезды

просвечивают через поднимающийся пар. Но тепло, и есть горячая вода. Наливай в каску и мойся, сколько хочешь. Блаженство!

После бани дали чистое белье. Обмундирование прожарили. Вместо валенок дали сапоги. Покормили в столовой. Построились и с песней пошли на станцию. Снова теплушка и нары. Поехали в сторону Москвы. После бани спали крепко.

Доехали до станции Грязи.

Со станции Грязи эшелон пошел на Воронеж. Доехали до станции Графская. Высадились. Возле здания вокзала огромная воронка от взрыва авиабомбы. Здание, как ни странно, сильно не пострадало. Обошли воронку и двинулись куда-то в рощу. Затем переправились через р. Воронеж и остановились в районе Рамони. Понастроили из веток шалашей. Узнали, что нас влили в дивизию, которая воевала в Сталинграде. Через два дня наш полк уже, построили на длинной просеке. Дивизии вручали Гвардейское знамя. Пронесли его перед полком. А мы все, встав на одно колено, присягали в верности служению Гвардейскому знамени. Момент был торжественный. Нам, оставшимся в живых после Калининского фронта, бывшим курсантам пехотного училища, присвоили звания сержантов и вручили Гвардейские значки. Теперь я стал Гвардии сержант.

Наверное, через день вновь было построение полка. На ящик взобрался офицер из штаба и сказал нам, что полк будет, в основном, формироваться солдатами из "зеков". В лагерях и тюрьмах их нечем кормить. Их направляют, подучив немного, на фронт искупать кровью вину перед Родиной. Командиры обязаны в своих подразделениях держать дисциплину и требовать беспрекословного выполнения приказов. Дисциплина должна быть строгой, вплоть до расстрела, за неподчинение, за мародерство, дезертирство и т.п. Наговорил нам много, и все в устрашающем тоне. Неоднократно напоминал о приказе Сталина за №227, в котором говорилось, что отступление без приказа грозит штрафной ротой или расстрелом. Сказал, что командиры несут ответственность за этих "зеков". Что мы обязаны проявлять инициативу в бою, быть храбрыми и быть примером для своих подчиненных. Особенно упирал на младший и средний комсостав. Это уже относилось ко мне. Стоял, слушал и думал, как я, еще и девятнадцати лет нет, буду командовать людьми с уголовным прошлым. Да еще в бою, на передовой. Они и старше меня, да и подставляя себя под пулю, чтобы искупить вину кровью, вряд или кому из них захочется понимая, что все мы, и "зеки" и

не "зеки", будем в одинаковом положении - кровь придется проливать каждому, а про жизнь и говорить нечего. Война не разбирает, провинился кто или нет. Для нее все равны а я мальчишка, обязан их вести, заставляя выполнять приказы, гнать, наконец, без жалости лишь бы выполнить приказ. И каждый раз придется первому подставлять себя под пулю.

Откровенно говоря, настроение было испорчено, и не только у меня одного. Будет дивизия "головорезов", начали уже говорить в полку.

На другой день утром, при построении, какой то капитан стал набирать в школу снайперов. Я вышел из строя. Меня спросили, как я стреляю, воевал ли. Я рассказал. Вот так я попал в полковую школу снайперов.

Нас (снайперов) построили, и мы пошли в лес. Привели к деревянному рубленому дому. В нем мы и расположились. Было нас, наверное, человек тридцать. В тот же день выдали новенькие снайперские винтовки и набор разных по назначению патронов. Возле дома на турели стоял крупнокалиберный пулемет. Сказали, что придется дежурить по ночам. Ночью немецкие самолеты летают на бомбежку почти над нами. В случае нападения, надо стрелять по самолету. Обошлось без стрельбы. На этом месте мы пробыли недели две. Целые дни на стрельбище. Оно было рядом в длинном и широком логу. Учились стрелять, маскироваться, менять позиции.

Помню одно трудное упражнение. На тонкую ветку дерева привязывали на нитке коробочку размером со спичечную. На ветру ее все время крутило и сдувало то в одну, то в другую сторону. Надо было выждать момент и с 50-ти метров поразить мишень одним выстрелом. А она, как на зло, не стоит на месте. Ветром ее то сносит в сторону, то крутит. Не торопился, выжидал. Следил за ветром и старался предугадать движение коробочки. Наступало какое-то упорное спокойствие. Получалось хорошо. Сбивал.

Второе упражнение было еще труднее. В ста метрах стоял станковый пулемет "максим". Одним выстрелом нужно было попасть в первый номер, поразив его через смотровую щель щитка пулемета. Главное говорили, не торопись. Второй раз можешь не выстрелить: тебя обнаружит снайпер противника. Выстрелил - уползли на запасную позицию и опять жди, чтобы снова выстрелить. У нас, снайперов, свои занятия, у пехоты - свои. То одни наступают, другие обороняются. То - наоборот. Но неустанно движемся вперед на север. Транспорта никакого нет. Все на себе. Под

дождем - промокаешь, под солнцем - жарисься. Руки в мозолях. Надо ежедневно копать себе окопчик, маскироваться, поражать цели.

Остановились мы где-то под Тулой. На большом поле выстроился полк. Нашел свой батальон и роту. Встретил Колю. Пока команда "вольно", стоим и разговариваем. Делимся впечатлениями, как прошло время. Коля что-то свою винтовку из руки в руку перекладывает. И вдруг выстрел. У меня под ухом. Коля падает. Смотрю на него и вижу, что пуля прошла через подбородок в голову. Я был ошеломлен случившимся. Набежали бойцы. Мертвого Колю унесли. Как выстрелила его винтовка? Как он недосмотрел? Наверное, зацепил за пусковой крючок и дернул винтовку. Вот так погиб мой друг с Калининского фронта. Мой земляк. Хороший был парень. Делились с ним последним. Был добр, отзывчив и честен. Жаль его.

Вот здесь, в Туле, нам и влили в полк "зеков". Посмотрел на них и, откровенно говоря, расстроился. Одни из них держались brave ребятами, а другие были ошеломлены всем случившимся и тем неизвестным, что их ожидало в будущем. Им явно лучше было там, в заключении. Спокойней, хотя и голодно. Будущий фронт их пугал. Видно было, что среди "зеков" есть больные. Я не стал их расспрашивать за что их посадили. Сами расскажут. Узнал только фамилии и имена. Как в последствии выяснилось, двое из них были матросами с Черноморского торгового флота, двое - ворами. С флота были и в других отделениях. Одного матроса помню до сих пор - Ваня Коблов. Попал в тюрьму, а потом на Беломорканал за то, что после рейса, приехав домой в Ростов, выпил и на базаре в драке убил милиционера пряжкой ремня. Рослый, молодой мужчина лет 25. Второй матрос, его дружок, тоже был с юга и тоже отбывал за хулиганство, с ворами он не дружил. Было видно, что морская душа не терпит их. Еще двое были сталинградцами. Оба были строителями. Один рассказывал, как строили Магнитогорский металлургический, другой - ДнепроГЭС. Люди они бывалые, интересно рассказывали о своей жизни, о Сталининградской битве.

Впоследствии полк, даже в ходе боев, пополнялся не только призванными, но "зеками" и узбеками. Узбеки почему-то все были из Андижанской области. Колхозники. Обучены военному делу плохо. Винтовку держать в руках не умели. Были физически слабыми. Они не понимали, зачем им эта война и зачем они на этой войне. Но, что главное, все были наркоманами. Закладывали за



щеку анаши. Надо стрелять в атакующих немцев, а они уже под "кайфом" после принятия анаши. Если и стреляют, то непонятно, куда и в кого, уже не соображают, что происходит. Выключили себя наркотиком. Если кого-то из них ранили или убивали, они сбегались, садились вокруг, качая головами и что-то говорили. Немец накрывал их всех миной.

От Тулы доехали до Старого Оскола. Высадились из теплушек и пошли на юг, ближе к фронту. Днем идти нельзя. Шли ночами. Ночами стали пролетать немецкие самолеты. Нам напоминали все время о бдительности. Близко к фронту могут быть шпионы и диверсанты.

Под утро зашли в какую-то рощу. Расположились, позавтракали. В обед приехала баня. Раскинули палатки. Я не мылся с Калинина. Раз только искупался в какой-то речке. Заработала баня. И, как говорится, с легким паром - две каски воды "на нос". В одной мойся, другой - обливайся. Нижнее белье дали новое, верхнее прожарили. Настроение у всех хорошее. Погода отличная.

Какое блаженство после бани попить чаю из котелка, полежать спокойно на травке. Не думать, что снова идешь на передовую и скоро там будешь. И черт его знает, что там тебя ждет?

К вечеру прибыло пополнение. В нашу роту дали пятерых солдат: двух, как оказалось, "зеков", двух узбеков и одного парнишку.

На вечерней проверке все были в строю. Утром на проверке тот парень отсутствовал. Не было ни его винтовки, ни вещмешка. Так прошел день, другой. А на третий день, утром, привели его в нашу роту под коновое без гимнастерки, без пилотки и без ремня. Сопровождали его двое пожилых солдат с винтовками и лопатами. какой-то капитан, наш комроты лейтенант Демидов и комбат Политыка. Все стало понятно, дезертир из нашей роты. Батальон построили на поляне полукругом. Те, двое с лопатами, отложив винтовки, стали рыть могилу. Видимо дело для них было не новое. А мы стояли, смотрели и молчали.

Парень стоял в стороне, медленно переступая босыми ногами. Вязки на штанах не были завязаны вокруг ног и болтались по земле. Он даже стал меньше ростом и немного согнулся, словно что-то тяжелое пригибало его к земле.

Наверное все случившееся с ним за такое короткое время, оглушило его сознание настолько, что он потерял всякую силу воли так, что два пожилых солдата стояли рядом, как отцы, слегка придерживая его, чтобы он не упал.

Для всех нас это было впервые. И вся эта церемония подготовки расстрела оставляла угнетающие впечатления не только у меня, но и у "зеков" с их очерстневшими душами.

Капитан вышел на середину и сказал:

- Это ваш красноармеец. Он дезертир. Ночью он сбежал из части, бросил винтовку. Заслон НКВД задержал его. Полевой суд приговорил дезертира к расстрелу. Для выполнения приговора, прошу выйти двух красноармейцев с винтовками. Добровольно. Это ваш, вы его и расстреливайте!

Все молчат и не двигаются. Капитан кричит:

- Прошу не тянуть время. Я здесь для исполнения приговора полевого суда!

Молчание. И вдруг из роты бодрой походкой выходит наш старшина.

- Кто второй, выходи! - кричит капитан.

Слышу сзади себя возню. Рассталкивая стоящих впереди, на поляну выходит "зек" по кличке "Паук" и становится рядом со старшиной. Он из нашего взвода. С товарищами по взводу, как я заметил, у него не складывались отношения. Он мал ростом, коренастый, крепкий мужик. Кажется, что винтовка в длинных его руках длиннее, чем он. Лицо, вернее рожа, круглое, красное, в черных крупных пятнах. Глаза как пуговики, под лохматыми бровями. К нам он попал с пополнением. Вышел с какой-то нахальной улыбочкой.

Парня подвели ближе к яме и поставили так, чтобы яма была сзади. Один из солдат достал из кармана белую тряпку, и парню завязали глаза. Потом потрогали его, крепко ли он стоит, что-то проговорили и отошли в сторону. Капитан скомандовал:

- Приготовиться! Расстрельщики подняли винтовки.

- Огоны! - крикнул капитан и махнул рукой.

Раздался нестройный винтовочный залп. У парня подкосились ноги, и он упал в яму. К яме подошел капитан. Посмотрел в нее. Вдруг из ямы раздался протяжный раздирающий душу крик:

- Ма-а-а-ма-а-а!

Капитан резко отпрянул от ямы и судорожным движением руки стал искать кобуру. Наконец достал пистолет и выстрелил два раза в недобитого. В напряженной тишине кто-то сказал:

- О, господи, душа у парня отлетела!

Наверное, этот последний крик из могилы задал в наши души так, что всколыхнул всех. Сзади меня кто-то сквозь зубы зло процедил:

- Гады, завтра хана вам. Убить по-хорошему и то не смогли, сволочи!

Двое пожилых красноармейцев закидали могилу землей. Немного постояли возле нее, а потом, забрав винтовки и лопаты, пошли прочь. Нам скомандовали:

-Разойдись!

Расходились молча. Не хотелось ни говорить, ни вспоминать того, что произошло на наших глазах. Этот расстрел ударил по каждому из нас.

Все понимали, что расстрел дезертира перед нами произведен в назидание всем нам. По закону военного времени на фронте это гуманно. Но все же, когда расстреляли парнишку, не давшего жизни, это подействовало на всех нас. И еще стало понятным, что за нами движется заслон из войск НКВД. Убежать из части, как сейчас, не дойдя до передовой, так и с передовой, невозможно. Отступление с передовой без приказа грозит штрафной ротой. Приказ Сталина №227, нам о нем напоминали неоднократно.

Война была безжалостна к солдату. Он был обязан вынести все лишения, стрелять и убивать. Война! Как говорится, "на столе - не без крошки, на войне не без потерь". Притерпелись. А тут на глазах убивают насильно, преднамеренно, с целью убить. Но по закону. Война не прощала измены.

Утром на поверке хватились старшины и Паука. Их нигде не было. Ночью пошли к передовой.

Шагали к передовой последнюю ночь. Так думалось. И видели по обстановке впереди себя, что это последний ночной маршбросок.

Мы уже были где-то за Обоянью. Вот так я попал на Воронежский фронт - в самое пекло войны 1943 года.

Для меня это уже второй фронт, вторая передовая. Мысли в голове бродят разные и не хочется думать о плохом. Гонишь их от себя, а они подкрадываются и заставляют думать.

День, прошедший в отражениях танковых атак и атакующей немецкой пехоты, в грохоте выстрелов, крови и смерти, забрал, казалось, все физические силы. И сейчас, когда все тяжелое и страшное осталось позади, когда отпала необходимость собирать все усилия, чтобы устоять и не отступить, на всех навалилась тяжесть усталости, накопившейся за день. Она как бы придавила и опустошила. Не хотелось ни говорить, ни двигаться. Не шли, а брели в ночи, спотыкаясь и опираясь на руки и плечи ближнего

товарища. Несли на себе потяжелевшее оружие. Подальше бы уйти от развороченных войной траншей, обильно политых солдатской кровью.

И, несмотря на всю усталость, горечь потерь товарищей, и уже какое-то безразличие и отрешенность к себе и обстановке, все думали, что все же выстояли. Выстояли, хотя и большой кровью. Не отошли, не оставили в бою своих окровавленных траншей!

К утру надо было пройти весь путь до нового рубежа, новых траншей. Сколько этого пути? И что там впереди?

От батальона, да и от полка, нас осталось мало. Это было видно даже в темноте ночи. Едва ли нас отведут с передовой совсем, дадут немного отдохнуть, волюют в полк новые силы, которые не обстреляны. И вновь повторится что-то похожее на то, что было или что-то другое, требующее от нас таких усилий и жертв, о которых сейчас лучше не думать. К утру мы пришли куда-то в район Кочетовки. Там был занят новый рубеж.

По ночам приходилось дежурить на нейтралке до рассвета. Дежурило нас в роте четверо. Фамилии я уже забыл. Помню что двое, в том числе и я, были русскими, один украинец - хлопец небольшого роста, и еще татарин Ренат из Казани. Ребята были надежные. Национальность на фронте не имела значения. Все равны. Нас отправляли на дежурство по двое. Инструктировали. Если бы кого-то из дежурившей двойки поволокли немецкие разведчики, то второй должен был стрелять и в немцев, и в своего напарника. Вот такой был приказ.

Еще в конце июля ждали, что вот-вот начнется наступление. И говорили об этом. Но вот где-то 3-го августа заметили, что за нами на боевых позициях стоят "катюши". Много машин в ряд, с реактивными установками, направленными вверх, выстроились в туманной мгле утра еще не рассветало, а "катюши" завывали, и снаряды горящими молниями понеслись в сторону немецкой передовой.

Наступление! Сегодня Утром!

Над немецкой передовой стена из огня и дыма, грохот от взрыва. А "катюши" бьют и бьют. Начала стрелять и артиллерия. Еще била артиллерия, а в проходы через траншеи устремились танки и самоходные артиллерийские установки. Наступление началось.

Сердце колотится от волнения. Сейчас вот-вот дадут нам сигнал. Солдаты нервно докуривают, проверяют оружие. Что будет со мной?



А, вот вспыхнули над передовой и сигнальные ракеты. обозначив направление в сторону немецкой передовой. Вперед!

Выпрыгиваю из траншеи и оборачиваюсь, как там сзади. Рядом со мной идет Коблов. За нами идут остальные. вроде бы дружно пошли. Пока идем спокойно, не торопясь. Еще бьет артиллерия, впереди нас танки. Огня по нам пока нет. Пока!

Полк рассыпался по полю. Идем хорошо. Слева от меня, как обычно идет Коблов. Справа пристал ст. лейтенант. Говорит, что приставлен к нам для связи со штабом полка. Зовут Славой. Он из Москвы. Видно, что молодой, интеллигентный на вид человек. Из оружия один пистолет. Удивился я, как же он идет в атакующей цепи с одним пистолетом. Это сейчас не оружие.

Солдат и офицеров в атаку идет много, не только наш 206-й Гвардейский стрелковый полк. Это прорыв фронта большой силой войск. А если посмотришь на каждого солдата, офицера, то у каждого свое "я", свои представления о жизни и смерти, свои мечты и надежды. Надежды выжить! Пусть сокровенны эти надежды, но они у каждого в сознании и их невозможно заглушить. От исхода того, что с тобой случится сейчас, сегодня, зависит твое будущее и будет ли оно вообще.

А сейчас, идя в атаку по открытому со всех сторон полю туда, куда идут все, туда, где траншея противника и смерть смотрит из стволов оружия, лучше забыть про все. Душа твоя в руках Войны, и она распорядится ей, пусть даже слепо. И каждому нужно, кроме мужества, преодолеть огромное нервное напряжение, когда каждая клеточка твоего "я" на пределе.

Вспоминая то время, я совсем не удивлялся когда солдаты, годящиеся мне в отцы, перед тем как выбраться из траншеи осеняли себя крестом и говорили: "Господи, спаси и сохрани!". Наверное, им было спокойней, чем нам, молодым.

Вот и тяжелые минометы немцев начали бить по атакующей пехоте. Пехота ускоряет шаг, кричит "Ура!". Наша рота кричит "Полундра!". Все это сливается в громкое "А - а - а - а!" и раскатывается по полю.

Мины падают на атакующих, разбрасывая черную землю из воронок, и горячие осколки рвут тела наступающих. Вижу, как после взрыва мины падают солдаты. Жутко все это видеть, находясь в такой атаке. Никуда не скроешься, не повернешь назад, не защитишь себя. Только вперед и вперед, пока жив и держат ноги, а нервы сжаты в комок.

Как бы быстрее проскочить через эту смертельную преграду. Стараюсь не думать, что вот сейчас мина упадет под ноги, и на этом все... Думать в атаке об этом плохо и страшно для себя же.

Рядом взрыв мины и свист осколков. Оборачиваюсь направо и вижу, что Слава, только что бежавший рядом со мной, согнулся, хрипит, горло его вырвано осколком. Из горла брызжет кровь с кровавыми пузырями. Он еще пробегает несколько шагов и падает.

Мы продолжаем бежать под минометным огнем. Иван размахивает на бегу автоматом и орет во всю глотку, как боцман, на все Черное море.

Добежать бы до немецкой траншеи. Там не будет навесного обстрела минами, но немцы, если они уже пришли в себя после артобстрела и танковой атаки, ударят по нам из стрелкового оружия.

Пока пронесло, увернулся от осколков мин. Пронесет ли от пули? Вот и траншея близко. О, да ее так разворотило и обожгло снарядами "катюш", что может быть проскочим. Спасибо артиллеристам! Вот только в траншее не сидел бы пулеметчик и не врезал бы нам очередь, когда, добежим до бруствера.

Первые атакующие подбегают к траншее и падают под пулями, не добежав до нее, кто падает на бруствер, не успев спрыгнуть вниз. Немцы стреляют, но слабо.

Автоматным огнем по траншее, есть там кто или нет, расчищаем себе путь. Еще последнее усилие и с ходу прыгаем в траншею. Коблов бежит впереди, матерится во всю глотку и стреляет, прикрывая огнем себя и меня. Я бегу за ним, оборачиваясь на ходу и стреляя. Страхую его и себя. В траншейном бою надо прикрывать огнем друг друга. В одиночку можно быстрее погибнуть.

В траншее, перепаханной местами взрывами снарядов, валяются убитые и раненые немцы, исковерканное оружие. Но лежат и сидят и наши солдаты, попавшие под пули уцелевших немцев, когда прыгали в траншею. Кто стонет, кто кроет немцев последними словами и просит помочь.

Немецкая передовая взята. Фронт прорван. Но не так-то просто успокоиться уцелевшим в атаке солдатам, жизнь которых была на грани небытия. И они, разгоряченные боем и ненавистью к врагу, продолжают его гнать и стрелять.

Наша артиллерия долбит снарядами уже дальше от передовой, где-то в тылу немцев слышны разрывы. Танки ушли вперед, развивать дальше наступление. Сейчас не будет никаких пере-

дышек. Оборона прорвана. Впереди Украина и Харьков. Бои будут без конца. У немцев много танков и пехоты. И все это будет брошено снова против нас, чтобы достичь цели любой ценой. А цель одна - сломить наступление наших войск и прорваться на Белгород.

Вот так начался август 1943 года. Полк продвигался с боями вперед, неся потери. Пополнение приходило даже во время кратковременных остановок. Фронт был как бы без передовой. Она менялась все время. Полк шел с боями вперед. Немцы порой не успевали отойти и неожиданно оказывались на флангах. Ударяли по нам, пытались прорваться. Тогда разгорался бой.

Узнали, что 23 августа освободили г. Харьков. Закончилась Курская битва. Мы уже были где-то западнее Харькова в районе г. Богодухов. Прошли железнодорожную линию, связывающую с Харьковом. Возле путей с обеих сторон уложены противотанковые мины. Немцы, отступая оставляли их много. Подорваться на mine, особенно в темноте, было просто. Подрывались в спешке и по неосторожности. Не так-то просто заметить мину, особенно противопехотную, в горячке наступательного боя.

Второго сентября собрали остатки роты. Набралось примерно со взвод. Добавили даже тех, кто вернулся из медсанбата. Построились. Комбат сказал:

- Группа пойдет на выполнение задания. Ночью вы скрытно пройдете нейтралку и в расположении немцев прочешете огнем участки №1 и №2 совхоза. До рассвета надо вернуться. Выполнять!

Нам выдали боеприпасы, сколько сможем унести. До вечера мы отдыхали. Обсуждали между собой выполнение предстоящего задания, о котором мало кто знал подробно. Приказали и все. Но, что-то не очень было понятно как выходить назад.

То, что нам предстояло, было разведкой боем в ночных условиях. Очевидно, это была операция на отвлечение с целью какой-то перегруппировки, или еще чего-то. Нам много не рассказывали. Должны выполнять приказ. И все!

Наверное в группе все понимали, на что придется идти, и шанс остаться в живых в такой операции минимальный. Уйти-то туда уйдем, приказ, а вот вернуться обратно будет трудно.

Бойцы, в большинстве своем, были обстреляны, но были и новые, пришедшие с пополнением из медсанбата. Собрали всех.

Пока все шло нормально. Разведка тихо провела нас через нейтралку и проход в стыке между немецкими частями. Вошли в

темную чащу. Ни зги не видно. Как-то тревожно. Надо идти дальше туда, где вспыхивают огоньки. Или свет в окнах, или проходят машины с притушенными фарами. Добрались тихо до строений. Сейчас надо открыть стрельбу и бежать. Бежим, стреляем на ходу, бросаем гранаты в окна и в выбегающих из зданий немцев. За нами уже что-то горит. У немцев от такой неожиданности переполох. Половина задания выполнена.

Где-то впереди второй участок. Надо добраться до него как можно быстрее. Добежать. И снова стрелять и стрелять. Но теперь там, на втором участке, нас могут встретить.

Опять повторилось тоже, что на первом участке, но в нас уже стреляют и у нас есть потери. Прочесали огнем второй участок и ушли в темноту ночи. Сейчас надо собраться на ходу и идти ближе к нейтралке. Где-то она теперь? Может быть, наши помогут выбраться и поддержат огнем? Едва ли.

Мы ушли ночью куда-то далеко влево, и где наши части неизвестно. Есть какая-то хрупкая надежда на командира группы. Он жив и идет во главе. И вдруг из промозглого тумана на нас выехал немецкий фронтальной автомобиль, больше похожий на зеленую уродливую лягушку. Вот еще не хватало нам этой напасты! Катит с притушенными фарами по склону лощины к дороге, которая внизу. В открытом кузове, кроме шофера, сидят еще двое. Очевидно, офицеры. Не двигаются. Спят или дремлют, не замечают нас в тумане. Раздалась автоматная очередь. Кто-то впереди идущий со злости на все полоснул в сторону машины. Машину понесло круто в сторону по мокрому склону, и она перевернулась. Подошли посмотреть. Машина лежит на боку. Трое немцев в шинелях валяются мертвыми рядом с машиной. Командир группы забрал их документы.

За ночь обстановка могла сильно измениться. Фронт и передовая все время в движении.

Вдруг ударил миномет. Разрыв мины гулко разорвал тишину утра. Кто-то стреляет. За первым выстрелом последовали второй, третий. Бьют откуда-то спереди. И бьют без остановки. Взрывы мин ближе и ближе к нам. В тумане свистят осколки.

Командир группы приказывает залечь и окапываться. Копаю, лежа, окопчик тороплюсь. Осколки свистят. Хотя бы немного зарыться в землю от осколков. Успел выкопать только столько, чтобы лечь. Ваня говорит, что плохи наши дела, если приказали залечь и окапываться. Как рассветет, нас перебьют прицельно.



Рассвет наступил быстро. Становится понятно, что мы вышли в тыл какой-то немецкой части.

Положение складывалось для нас безвыходное, круговая оборона. Нас мало, очень мало. Боезапаса для отражения тоже мало. А минометы бьют и бьют. В отдалении показались фигуры немцев в шинелях. Стали обходить нас.

В логу послышался звук мотора танка. Вскоре выполз средний танк, рядом с которым шли немцы. У нас было ружье ПТР. Взяли так на всякий случай. Вначале брать не хотели, чтобы не было обузой, но настоял Беляев, наш бывший курсант. Стрелял он из ПТРа хорошо. Ружье таскал с одним бойцом, который был его помощником и таскал патроны к ружью. Беляев выстрелил бронебойным по танку. Еще немного и танк задымил. Бронебойный снаряд попал удачно в моторную часть.

Сверху открылся люк и стал вылезать танкист. Я не выдержал, бросил копать окопчик, встал на колени и сбил короткой очередью танкиста, да и прошелся по тем немцам, которые были возле танка. Танк дымил черным дымом. Полез из люка и второй танкист. Сбил и его. Почувствовал, что правая нога что-то горит. Жжет в сапоге. Смотрю, а из сапога выше ступни, торчит осколок от мины. Длинный, толщиной с карандаш. Схватил его и вырвал. Горячий. Нога ноет. Прошу Ивана перевязать. Он стащил сапог и, лежа, перевязал ногу. Нога стала распухать. Снова взрыв мины. Вновь рана, но кость не задело, а повязку осколком разрезало. Лежу и стреляю короткими очередями, а диск все легче и легче. Последний патрон. Вижу, что наша круговая оборона тает. Есть убитые. А немцы по-прежнему били по нашему пятаку из минометов и автоматов. Осколком выбивает у меня автомат и ранит левую руку. Гимнастерку порезало так, что она, выгоревшая на солнце до желтизны, разорвалась на мне.

Автомат был пустой. Ваня во время боя лежал с левой стороны от меня и стрелял. Мы все время переговаривались, поддерживали друг друга. Окликнул его. Молчит мой Ваня. Убили матроса. Рана сильно кровоточит, торчат разбитые кости. Перевязать некому. Боли не чувствую, а нога распухла и ноет, в голове и глазах туман. Начал куда-то проваливаться.

Оборона наша замолчала. Наверное, было девять или десять часов утра. Последнее, что запомнилось, так это то, как немцы медленно ходили по нашей обороне и добивали раненых. Шли как будто из какого-то далека - долго падал в какую-то темноту. И все...

Очнулся, почувствовав, что по лицу течет холодная вода, и мне стало холодно. Открыл глаза. Темно, ни зги не видно. Идет сильный дождь. Протянул правую руку, чувствую что мокро, грязь. Лежу на спине. Боли нет. Не могу пошевелиться, но начинаю чувствовать, что подо мной что-то есть. Лежу, вспоминаю смутно, что произошло со мной и группой. Только что было утро, туман, танк, немцы. Визг осколков от мин, стрельба и стрельба. До последнего патрона. А сейчас тихо, ночь, дождь и, очевидно, идут другие сутки. Сколько же я пролежал без сознания, как групп, половину суток или больше?

Начинаю понимать весь ужас своего положения. Вроде бы пока живой, но что будет дальше? Сил нет. Не паникую, наоборот, какое-то спокойствие к своей участи. Понимаю, что надо все это побороть и заставит себя ожить, а то так и останусь тут лежать, в этой могиле.

Дождь, наверное, лил давно. Земля раскисла и превратилась в грязь. Холодно. На мне осталась половина гимнастерки и часть нижней рубашки. На левой ноге сапог, в котором немецкая финка. Раненая рука волочиться по грязи. Повязки нет. Нога распухла и босая. Промок насквозь и весь в грязи. Медленно, медленно ползу. Замираю после каждой вспышки осветительной ракеты. Подтягиваюсь правой рукой, втыкая финку в грязь, и отталкиваюсь левой ногой. Ползти по грязи трудно, скользко, но надо ползти. Хотя бы кого-нибудь найти живого из своих. Наконец, наткнулся. Кто-то теплый, но мокрый, как и я. Спрашиваю "кто?". Отвечает, что зовут Володя. Наш бывший курсант из Камышловского пехотного. Говорит, что ранен осколком в бок. Встать не может. Поговорили, что делать нам. Оставаться нельзя. Утром нам тут будет конец. Решили выползать, но отдельно друг от друга. Может быть, хоть один из нас доберется до своих. В нашем распоряжении только одна ночь, и надо выползти. В такой темноте и под дождем немцы могут не заметить нас.

Вдруг вдаль увидели, как у земли вспыхнул какой-то свет, маленький тусклый огонек, как звездочка, пробежал и потух. Решили ползти в том направлении и отдельно друг от друга. Расползлись в разные стороны.

Ползу понемногу, прячусь от яркого света ракет. Что-то беспокоится немец. Ползу комком грязи и вдруг... падаю в яму. Лежу. Совсем близко ходят немцы, переговариваются, чавкают по грязи. Значит, я упал в немецкую траншею и это передовая. За ней нейтральная полоса, а там и свои. Надо как-то собрать последние

силы и выбраться из этой западни, в которую упал. Время не ждет, и если обнаружат меня в траншее, будет, поздно. Лежу, а сам мысленно прошу помощи: "Ангел-хранитель, ты у меня есть, ты столько раз меня оберегал, помоги мне собрать последние силы и выползти из этой траншеи. Силы скоро кончатся!"

Да и траншея была в полный рост скользкая от дождя.

Вылез. Лежу в грязи, отдыхаю и ничего не боюсь. Не верится, что вылез из траншеи. Наверное, сам был похож на кучу грязи. И это спасло меня. Не заметили. Начинаю потихоньку ползти от немецкой траншеи. Дождь по-прежнему льет. Уже начинает чуть-чуть светать. И вдруг в предрассветном тумане по нейтралке начинает бить чей-то миномет. Разрывы мин ложатся вблизи меня. Мины чавкают, попадая в грязь, летят комья земли и осколки. Вот, думаю, из такой траншеи выбрался, а тут могут прикончить осколком. Затих, притворился убитым. Миномет замолк, и я потихоньку пополз дальше. Стало еще светлее, да и дождь прекратился. Наконец, заметили меня свои. Подбежали двое солдат и дотащили до нашей передовой. Положили на траву. Пришли двое военных медиков. Посмотрели, вытерли немного от грязи. Разрезали ногу. Сказали, чтобы отнесли меня в медсанбат. Спросил у солдат, какой они части. Ответили. Нет, не наша часть. Спросил, выполз ли еще кто, кроме меня. Ответили, что выполз раненный в бок. Принесли носилки и отнесли в медсанбат.

Наконец меня унесли в палатку. Там было светло. Стояли два стола. Кого-то оперировали. Он то стонал, то чертыхался, то крыл матом и своих и немцев. Положили меня на стол. Промыли раны. Поставили укол от столбняка. Перевязали ногу. Что-то поделали с рукой. Сказали, что сейчас ее отрежем. Надо ее ампутировать, она тебе уже ни к чему, а то умрешь от гангрены. Я ответил, что руку отрезать не дам. Поворчали на меня, перевязали руку и опять привязали ее ко мне. Унесли на носилках на улицу.

Днем меня разыскал наш комбат Политыка. Я ему доложил обо всем, что с нами произошло с начала операции. Что задание мы выполнили, но от группы, насколько я знаю, осталось двое. Комбат поблагодарил за службу пожал руку. Сказал, что мы выполнили задание и помогли и полку, и дивизии. Но какой ценой далось все это нам!

Лежал на носилках и смотрел, пока наш комбат со своим ординарцем не скрылся среди деревьев. Он был последним человеком из нашего батальона, которого я видел и с которым мы прощали с боями Курскую дугу. Странно, но было жаль расставаться.

Вскоре приехал ездовой на телеге. Меня и еще одного раненого погрузили и повезли в полевой госпиталь. Там снова осматривали раны, снова угрожали гангреной и уговаривали ампутировать руку. Я упирался, как мог. В конце концов им надоело меня уговаривать и, пригрозив мне неминуемой гангреной, перевязали. На ногу и руку прибинтовали металлические шины. Вновь на носилки, и вынесли из палатки. Лежать пришлось долго. Я чувствовал, что устал до предела.

Вечером приехал грузовик. В кузове сено. Затолкали нас, несколько раненых в него, куда-то повезли. Доехали до железнодорожных путей, выгрузили на траву. Там было уже много раненых, ходячих и лежащих. Утром покормили пшенкой. Дали полбулки черного хлеба. Днем пришел состав из грузовых вагонов. Ходячие раненые сели сами, а лежащих втащили. В вагоне на полу солома. Положили меня в угол вагона.

Привезли в город Старый Оскол. Поезд остановился не на станции, а где-то в городе. Ходячие ушли с санитаром в госпиталь. Меня вынесли из вагона и положили на полянку возле путей. Лежу, осматриваюсь. Городок небольшой, двухэтажный, провинция. Второй раз за войну попал в этот город. Смотрю, подошла ко мне старая женщина. Постояла возле меня, что-то поговорила, покачала головой. А потом положила мне на грудь рубль. Перекрестила, поклонилась и ушла. Вот так, первый раз в жизни я получил милостыню.

За мной приехали санитары. Положили на телегу и повезли в госпиталь. Госпиталь небольшой, в двухэтажном здании старой постройки.

Принесли в баню. Посадили на табурет. Раздели. Стали снимать грязные бинты. Две женщины. Одна пожилая, другая молодая. Как сняли повязку с руки, посыпались черви: жирные, белые. Молодой женщине стало плохо, чуть не упала. Увели. А мне тепло, хорошо. От тепла и заботливого отношения на душе отлетло. Даже пошутил про червей, что их на рыбалку. А из глаз катятся слезы, и не могу их удержать. Пожилая женщина всхлипывает, успокаивает меня, а я - ее. Обмыла меня и в операционную. Загипсовали зачем-то руку, а на ногу большой гипсовый лангет наложили. Отвезли в палату. В палате лежит много раненых. Койки в два этажа. Лежу внизу. Напротив меня лежал парень с ранением в желудок. Говорили, что у него из желудка извлекли фронтную газету. На следующий день он умер. Рядом лежал мужчина



лет 40, без ноги. Он часто плакал, жалел свою ногу. Говорил, как же он придет домой к дочери без ноги.

Хотелось спать, а уснуть не могу. Закрою глаза - и вновь я на войне. И ползет на меня черный танк с крестом, а за ним идут немецкие солдаты, тоже черные. Я стою перед танком и не могу ни упасть, ни пошевелить руками. Руки не поднимаются, в них ничего нет, а танк наползает. Так было несколько дней и ночей, и вымотало меня сильно. Боялся закрыть глаза, а они закрывались, и вновь начинался кошмарный бред. Соседи говорили, что я кричал, ругался, отдавал команды.

Главврач, майор медицинской службы, осмотрел меня. Попросил показать язык, сказал:

- Вот сейчас лучше. Жить будешь, а то плох был, все еще на войне был, воевал в бреду!

И посоветовал мне, чтобы ожили пальцы, чистить на кухне картошку.

Утром, после завтрака, я шел на кухню. Кормили в госпитале неважно: пшенка да овощной суп. Из лекарств один хлористый кальций. Наверное, в госпиталях я выпил его не меньше ведра.

На кухню любил ходить. Там обстановка бала домашней. Меня это успокаивало. Ставили для меня возле камина бачок с картошкой. Я чистил картошку и смотрел в камин. А в нем сидела жаба и смотрела на меня. Наверное, она была старой в заброшенном камине давно. Я шел на кухню с удовольствием, чтобы посидеть и посмотреть на нее. Жабу никто не обижал.

Вначале трудно было чистить картошку. Пальцы не перекачивали ее и плохо держали. Я быстро уставал, но все же продолжал ходить и чистить. Постепенно возвращалась чувствительность в пальцах. Я до сих пор благодарен тому главврачу за его добрый совет.

В Старом Осколе я пробыл полтора или два месяца. Оттуда санитарным поездом перевезли в город Чапаевск. Здесь госпиталь был расположен в бывшей школе. Я лежал в зале. Лежало еще сорок человек. Мы свою палату в шутку называли Курским вокзалом. Кормили неплохо. Отсюда я написал первое письмо домой. Бумаги у меня не было, и я для письма взял странички какой-то разорванной книги. Между печатными строчками и писал. Стал поправляться, а с рукой было плохо. Рана то затянется, то снова откроется. Вылезали осколки. Никакие процедуры не помогали. Так и носил руку на перевязи.

Однажды на заводе, который производил взрывчатку, по какой-то причине произошел взрыв. Я видел людей, которые работали на этом заводе. Кожа на лице и руках у них была желтой.

К утру нас срочно эвакуировали санитарным поездом в г. Уфу в госпиталь №1783. Госпиталь размещался тоже в бывшей школе. Там меня два раза оперировали. Удаляли осколки. Рана на руке то затягивалась, то открывалась. Вот так с открытой раной, в перевязке, я и приехал в апреле месяце 1944 года домой в Свердловск. Обмундирование дали старое: шинель с заплатой в поле, ботинки, обмотки. Вот в таком виде пришел в свой двор. Во дворе тихо, нет ни одного человека. Зашел в подъезд, а ноги не поднимаются по ступенькам. Держусь за перила и стою, надо постоять, передохнуть от всего. Не видно и соседей. Постоял, как-то отлегло. Потом быстро пошел на свой четвертый этаж в нашу квартиру №12.

Постучал. Дома была сестра Тамара. Позвонила маме на работу. Брат Донат в 1944 году был призван в армию, а сейчас лежит в госпитале с воспалением легких. Простудился зимой в холодном танке, здесь в Свердловске. Отец был в командировке. Вечером очень-очень скромно отметили мое возвращение домой с войны. Отмечать-то было нечем.

Надо было начинать новую жизнь и долечиваться в госпитале.

Месяца через два я стал работать в институте "Унипромедь" в строительном отделе чертежником-конструктором. Работа была близко от дома на углу улиц Ленина и Толмачева, над гастрономом. Три раза лежал в "ВОСХИТО" на операциях. Резали, чистили от осколков, а рука не заживала.

В 1947 году поступил учиться в Коммунально-строительный техникум на архитектурное отделение. Все время на инвалидности. На комиссии сказали, чтобы после окончания учебы снова лег на операцию.

8-го августа 1948 года скоропостижно умер отец в возрасте 46 лет. Сердце отказало.

В 1949 году вернулся младший брат Донат. После лечения легких в госпитале, он попал в войска связи и прошел в конце войны с Западным фронтом до Германии. Дослужился до звания ефрейтора. Повезло, не был ранен.

В 1951 году окончил техникум, получил диплом с отличием. Все годы получал повышенную стипендию, был старостой группы. Но приходилось еще и подрабатывать. Стал учиться на архитектурном факультете Уральского политехнического института (УПИ). Обострилась гипертония, появились головные боли, рана

не заживала. Ходил с повязкой на руке. Врачи запретили нагрузки. Вновь предстояла операция и, очевидно, не одна. Неудачно пока все складывалось. Чтобы жить, нужны были деньги. Перевелся на заочное отделение стройфака и стал работать в строительном отделе проектно-исследовательского института "Уралгипротранс". В "Уралгипротрансе" в то время работали архитекторы с большим опытом проектирования: А.И. Лоскутов, В.В. Безруков, А.Ф. Исаченко. А.И. Лоскутов четыре года преподавал мне архитектурное проектирование и вел дипломный проект вокзала. С ним пришлось проектировать вокзалы в Каменск-Уральском и Уфе. С В.В. Безруковым проектировал больничный комплекс, в г. Казани, с А.Ф. Исаченко проектировал жилую застройку.

Работа была увлекательной и то, что вырисовывалось на бумаге, строилось, и приходилось вести авторский надзор за строительством, выезжая в командировки.

В 1951 году оперировали в "ВОСХИТО". Операция была под спинномозговой анестезией. Проткнули левое плечо у шеи большой иглой и влили изрядную дозу анестетика. Положили на операционный стол. Сознание есть, а руки и ноги отнялись. Стали резать левую руку, а из правой ноги выпиливать косточку, чтобы ее вставить в концы обрубков костей предплечья. Действия анестетика быстро закончилось, и я стал чувствовать, как пилят мои кости. Было больно. Чтобы отвлечь себя хоть как-то от болей, не мешать врачам, попросил сестру Наташу дать мне в зубы простыню. Чтобы не стонать, грыз простыню зубами. А Наташа поила из чайника спиртом. Но я его не чувствовал. К концу операции простыню перегрыз пополам. Спирт выпил. Отвезли в палату. Уже был вечер. Вскоре почувствовал, что гипс промокает от крови и давит. Гематома. На другой день снова в операционную. Гипс сняли. Разборка сделанного ранее, чистка. И снова под наркозом, но уже обычным. Врачи сказали, что быть успешной операции помешала "дремлющая" инфекция. Откуда она взялась?

Снова неудача. Все усилия и желания лучшего рухнули, уже в который раз. Сколько же надо упорства и терпения, где же конец? Все равно надо добиваться успешного исхода, пусть даже вновь пройдя через боли. Вытерплю!

25 декабря 1951 года зарегистрировал брак со своей Лидуной. Дома любимая жена, в институте интересная работа, друзья, и хотя скромная жизнь, но все же хорошо. Плохо только то, что все время думаешь о возвращении на операционный стол. В начале 1953 года снова лег в "ВОСХИТО". Вновь операция под наркозом. На этот раз концы разбитой кости предплечья подре-

зали и соединили, проткнув через кости металлические спицы - конструкция Илизарова.

Выписался уже весной. Аппарат сняли, спицы вытащили. Наконец-то не стало открытой раны. Наросла костная мозоль, которая соединила оба конца кости. Рука получилась короткой, но стала мне помогать. Врачи подсчитали, что всего в "ВОСХИТО" я пролежал 2 года.

За время пребывания в "ВОСХИТО", как говорится, открыл для себя в библиотеке "Божественную комедию" А. Данте. Издание еще конца XIX века с удивительно хорошо выполненными литографиями. Пока лежал, читал и перечитывал. За книгой и время проходило быстро.

17 мая 1953 года у нас родилась дочка Леночка. Рады были такому счастью.

В институте дали путевку в санаторий в Сочи. Купался в море. Окреп. Особенно не берегся.

Мама рассказывала мне, что письма от меня приходили редко. И замараны цензурой. Неизвестно было, где я нахожусь.

Помню, когда уходил на фронт, мама сказала, что лимон, за которым я ухаживал, пусть будет на твое счастье. Осенью 1943 года лимон погиб, а от меня уже не было писем. Тогда она написала командиру части, поинтересовалась, что со мной, где я. Ей ответили, что в части такого нет. Убит, или пропал без вести. Рассказывала, что ходила после этого известия по городу и не понимала, где она находится. Первое письмо от меня получила только в январе 1944 г.

Брат Донат на фронт попал уже в конце войны. Был связистом. Так, что мы, оба сына, вернулись с войны.

Мне было нелегко писать о себе и об участии в Великой Отечественной войне. Много раз передумывал и переписывал ранее написанное, мучительно вспоминая прошедшие годы, людей, события.

Это как бы вновь, во второй раз, пройти фронтовыми дорогами, напряженно вспоминать людей, события, места боев, в которых решалась задача не только победить, но и выжить, не смотря на все, грозящее тебе неминуемой гибелью от пули или осколков. Победа досталась нам морем крови и искалеченных людских судеб. Правда это.

Не люблю говорить о фронте, что там было, и не умею. Вновь начинаешь переживать прошедшее. Написал, заставив себя писать о том, что еще помнилось, что забыть невозможно.



Война унесла многие, многие жизни. Принесла в дома несметное количество похоронок и слез. Разрушила семьи.

Иногда говоришь себе, что пора бы жить спокойно и не мучить себя воспоминаниями. Но нет, невозможно это. Каждый день в памяти стоит прошедшая война. Каждый день она мучает напоминаниями о ней, болью старых ран. И ничего не можешь с собой поделаться. Она, как тень, продолжает следовать за тобой, даже не смотря на прошедшие годы. Черт бы ее побрал!

Как бы ни старили годы, но то что было с тобой, что прошло необычно, что касалось не только тебя, но многих и многих людей, страны, невозможно выкинуть из памяти.

Не удивляйтесь, если старей ветеран войны уронит слезу от нахлынувших воспоминаний. Ему простительна эта слеза. Та война, осталась болью в его душе и все еще стоит в его глазах. И не надо беречь ему душу лишней раз воспоминаниями о ней.

За годы войны мы прошли через тяжелый труд, бесчисленные жертвы, слезы и горе, разруху всего того, что построили своими руками, а потом вновь восстанавливали разрушенное.

Сколько надо было сил, упорства и веры, чтобы все преодолеть, все сделать и надеяться, что жизнь обязательно должна быть лучше, краше и добрее! Какие мы были тогда упорные во всем!

И все же надо сказать, что, несмотря на весь ужас войны и ее последствия, это время было для нас "высоким" в полном смысле величия этого слова.

Для молодого поколения все это просто история из учебника. История, которая когда-то была давно, и о которой еще говорят старики и отмечают праздники. Что там когда-то было и как все происходило, сегодняшнее молодое поколение этим не очень интересуется. Но, не дай бог, чтобы оно испытало то, что было в жизни нашего поколения. Не дай бог!

Не верю тому человеку, который говорит, что ему не было страшно на фронте. Война не прошла через его существо. Он не воевал с оружием в руках на переднем крае в пехоте. Не защищал свой рубеж до последнего патрона, когда отойти без приказа было нельзя, не отражал танковых атак, не поднимался из окопа под пули в последнюю, может быть, для него атаку, не лежал под бомбежкой, не крыл врага последними словами и не просил у бога защиты и помощи.

Передний край, где твоя траншея или твой окоп, преображал человека. Там и воздух был другим, смешанным с запахами ору-

жия, пороха и крови. Все это пронизывало всю суть человеческого сознания и бытия.

На фронте между нами была крепкая дружба, взаимовыручка и помощь. Без этого было невыносимо. Не даром говорили тогда, что сам погибай, а товарища выручай. Это помогало выжить. Мы были все равны и не обращали внимания на национальность и образование. А сейчас, в наше время, все это заменило меркантильность. И нам, бывшим фронтовикам, стало трудно найти товарищей.

Помню, поднимали в атаку по команде "Вперед!". Ни разу за войну не слышал, чтобы скомандовали "За Родину, за Сталина, вперед!". Вся война была за Родину. У нас с торгового флота были моряки и много "зеков". Все начиналось с "Полундры!", а кончалось матом. Так было легче. Так можно было задушить страх, забыть, что агака под обстрелом - смерть. Стать злее от безысходности судьбы!

Думали ли мы на фронте о наградах? Нет! Думали о том, чтобы только остаться в живых и вернуться домой. И не так бы сильно покалечило. Это была самая большая награда.

Уже работая в институте "Уралгипротранс", я как-то разговорился о войне с начальником отдела кадров Н.Д. Пономаревым. Он, бывший майор минометного полка, говорил, что надо сделать обо мне запрос в Министерство обороны о наградах. Месяца через полтора меня вызвали в военкомат. Потом в клубе Железнодорожников военком и руководство района вручили мне орден "Красной звезды". Потом вручили орден "Отечественной войны I степени". Так что ордена не обошли и меня, хотя и получил их позже.

Друзья мои - товарищи по Камышловскому пехотному училищу, по Калининскому фронту, по Курской дуге Воронежского фронта - братья мои фронтовые! С вами я переносил всю тяжесть войны. Вы по-прежнему в моих глазах и в сознании стоите в строю. Вы были надежными товарищами. Присяга и приказ для вас были святы, как свято фронтовое братство. Наверное, частичка моего "я" так и осталось там, на фронте, среди вас - фронтовых товарищей. Вы остались в моей памяти, и все еще продолжаете жить со мной в памяти моего сердца. Прошли многие годы, но, я порой вижу Вас такими, какими вы были. И простите меня, что я не стою рядом с вами в вашем строю. Так получилось. Так, очевидно, распорядилось судьба. Простите! Видимо, моя участь носить эту память в сердце и скорбь до последних дней.

*Перов Валерий Николаевич - 1924 г.р.*

**ВЫПУСКНИКИ  
АРХИТЕКТУРНЫХ  
ТЕХНИКУМОВ,  
ПРОСЛАВИВШИЕ  
УЧЕБНЫЕ ЗАВЕДЕНИЯ  
СВОИМ ТВОРЧЕСКИМ ТРУДОМ  
(1924-1953)**

СОУНЬ ИМ. В. В. ВЕЛИКОГО

### Главные архитекторы области, города, района

	ФИО	Год окончания техникума	Город	Должность, годы работы
1	Кремлев Вадим Георгиевич	1930	Курская обл.	Гл. архитектор
2	Михайлов Константин Михайлович		г. Новороссийск	Гл. архитектор 1973
3	Брагин Александр Васильевич		г. Каменск-Уральск	Гл. архитектор
4	Упорова Галина Павловна	1941	г. Алапаевск	Гл. архитектор 1964-1973 гг.
5	Рахманова Екатерина Андреевна	1941	г. Первоуральск	Гл. архитектор 1956-1975 гг.
6	Гагарин Владимир Алексеевич	1948	г. Каменск-Уральский	Гл. архитектор 1965-1968 гг.
7	Аронов Рудольф Моисеевич	1959	Пермская обл. г. Чусовой	Гл. архитектор 1966-1969 гг.
8	Гуляев Алексей Яковлевич	1933	Бывший Сталинский район г. Свердловска (Ныне территория разделена на Кировский и Жел. дор. районы)	Районный архитектор 1947-1950 гг.
9	Смирнова Валерия Михайловна	1941	Дзержинский район, г. Москва	Гл. архитектор



**Главные архитекторы заводов,  
начальники отделов, цехов, предприятий**

	ФИО	Год окончания техникума	Город, завод	Должность, годы работы
1	Дианов Сергей Васильевич	1927	Свердловск	Начальник строит. отдела
Завод «Металлист»			Гл. инж. ОКСа 1936-1941 гг.	
Уралмаш завод (УЗТМ)			Нач. цеха. благоустройства; нач. рем. строит. цеха №56 1941-1951 гг.	
2	Кондратов Константин Дмитриевич	1932	Свердловск-44 п/я 318	Гл. арх-р Предприятия 1957-1966 гг., 1969 г.
3	Орлов Сергей Иванович	1933	Завод «Уралхиммаш»	Гл. инж. УКСа 1946-1957 гг.
4	Мокин Яков Владимирович	1939	Свердловск, Домостроит. комбинат (ДСК)	Гл. арх-р 1972-1986 гг.
5	Гагарин Владимир Алексеевич	1948	г. Балаково ПО «Химволокно»	Гл. арх-р 1979-1980 гг.
6	Паньшин Михаил Петрович	1950	Н. Салда Металлургич. завод	Гл. арх-р 1966-1970 гг.
7	Кузьмина (Кудрявцева) Нина Павловна	1953	г. Невьянск Механический завод	Гл. арх-р 1985-1994 гг.

**Главные архитекторы  
проектных институтов, отделов,  
архитектурно-планировочных мастерских (АПИМ)**

№	ФИО	Год окончания техникума	Название института	Должность, годы работы
1	Богомолов Николай Михайлович	1924	«Уралгипротранс»	Гл. специалист технич. отдела 1954 г.
2	Дианов Сергей Васильевич	1927	Гипроторг Свердл. филиал	Директор 1951-1976 гг.
3	Кавадеров Вадим Владимирович	1928	Уралгипромет, Арх. отдел	Начальник 1929-1931 гг.
4	Вилесов Александр Иванович	1929	Свердлгорсовет, Отдел по делам арх. и строит.	Гл. инженер 1946-1963 гг.
			Уралпромстрой НИИпроект	Гл. специалист 1963-1972 гг.
5	Орлов Сергей Иванович	1933	Институт СвердНИи «Химмаш»	Нач. УКСа 1957-1992 гг.
6	Гуляев Алексей Яковлевич	1933	«Гидротяжмаш» отдел гражд. проектирования	Начальник 1952-1956 гг.
			«Гидротяжмаш»	Гл. инженер 1956-1966 гг.
			Свердл. филиал ЦИТП	Директор 1962-1965 гг.
			«Свердлоблпроект»	Гл. специалист 1967-1970 гг.
7	Зеленин Николай Павлович	1933	«Унипромедь» отдел комплексного проектирования	Начальник 1948-1972 гг.
8	Тихачек Василий Александрович	1934	«Свердместпром- проект»	Гл. архитектор 1953-1955 гг.

9	Сретенская Татьяна Петровна	1937	«Уралгипролеском»	Гл. арх. строит. отдела 1966-1972 гг.
10	Вольхин Олег Леонидович	1939	«Свердловск- гражданпроект»	Нач. АПМ 1957-1979 гг.
11	Ботяновский Тарас Григорьевич	1939-?	«Ростовграждан- проект». Волгодон- ское отделение. Строитель Атоммаша в г. Волгодонске	Главный архитектор
12	Головин Михаил Никитич	1939-?	г. Волгоград, Волгограждан- проект	Гл. инженер
13	Есиев Валентин Борисович	1939-?	г. Днепропетровск «Днепрогипро- транс»	Нач. отдела
14	Можайский Сергей Сергеевич	1939	«Унипромедь»	Гл. арх-р 1946-1982 гг.
15	Деминцев Петр Дмитриевич	1940	«Свердловск- гражданпроект»	Нач. арх - строит. отдела 1946-1984 гг.
16	Жданов Александр Ионович	1940	«Свердловск- гражданпроект», Нижнетагильское отделение	Нач. АПМ-1 1962-1980 гг.
17	Данилов Константин Александрович	1940	Инспекция Госарх- стройнадзора Комитета по арх-ре и градостроитель- ству Правительства Свердл. области.	Главный инженер 1959-1991 гг.
18	Копылов Вячеслав Александрович	1940	Нижнетагильское отделение «Свердловск- гражданпроект»	Нач АПМ-1 1962-1968 гг.
			«Брянсксельхоз- проект»	Гл. арх. С 1968 г.

19	Михайлов Игорь Федорович	1941	Управление планировки и застройки городов Госкомитета по делам арх-ры и строительства РСФСР г. Москвы	Главный специалист
20	Орлов Борис Николаевич	1948	«Свердловск- гражданпроект»	Начальник АПМ-1 1975-1978 гг.
21	Паньшин Михаил Петрович	1950	«Уралгипро- сельхозстрой»	Гл. арх. 1970-?
22	Елсыков Виталий Семенович	1951	«Уралагро- промпроект»	Главный архитектор
23	Таксис Феликс Сергеевич	1951	«Свердлоблпроект» Арх. строит. отдел	Начальник 1957-1966 гг.



**Заслуженные архитекторы РСФСР,  
строители, культуры**

№	ФИО	Год окончания техникума	Год присвоения звания
1	Дианов Сергей Васильевич	1927	Засл. строитель РСФСР с 1973 г.
2	Можайский Сергей Сергеевич	1939	Засл. Арх РСФСР 1982 г.
3	Михайлов Константин Михайлович	1939	Засл. Арх РСФСР
4	Варгасов Донат Александрович	1943	Засл. строитель СССР
5	Кузьмина (Кудрявцева) Нина Николаевна	1953	Засл. раб. культуры Узбекской ССР, 1976 г.

**Участники Великой отечественной войны  
1941-1945 гг.**

№	ФИО	Год окончания техникума	Годы участия в ВОВ	Ордена, медали, звания
1	Кавадеров Вадим Владимирович	1928	1941-1945 гг.	От команд, батальона до нач. штаба бригады. Орден отеч. Войны II ст. Орден красной звезды, 6 медалей
2	Вилесов Александр Иванович	1929	1941-1945 гг.	Участник финской Войны 1939 г. Орден отечеств. войны II степе- ни, 10 медалей. Капитан
3	Безруков Виктор Васильевич	1929	1941-1946 гг.	2 боевые медали, юби- лейные медали, старший техник-лейтенант
4	Чеканов Николай Иванович	1930	1941-1942 гг.	Воентехник I ранга, нач. инж. службы батальона Погиб в с. Подгорное в 1942 г.
5	Кремлев Вадим Георгиевич	1930	1941-1945 гг.	Участник ВОВ
6	Архангельский Виктор Александрович	1932	1941-1942 гг.	Демобилизован в связи с ранением
7	Шишов Леонид Васильевич	1932	1941-1943 гг.	Погиб в 1943 г.
8	Орлов Сергей Иванович	1933	1941-1945 гг.	Ордена отечественной войны I и II степени, Красной звезды и 13 медалей. Участник парада Победы 1945 г. и 1995 г. в честь 50-летия Победы

9	Голубев Георгий Георгиевич	1933	1941-?	Ушел добровольцем. Погиб в д. Дорохово Моск. обл. в 1941 г.
10	Гуляев Алексей Яковлевич	1933	941-1945 гг.	Орден красной звезды, 3 боевые медали, 8 - юбилейных
11	Кропинов Анатолий Афанасьевич	1935	1941-1945 гг.	Служба в армии
12	Спицин Константин Георгиевич	1937	1941-1943 гг.	За победу над Германией в ВОВ 1941-1945 гг.
13	Вольхин Олег Леонидович	1939	1939-1946 гг.	За содружество на Халхин-голе. За победу над Германией. 10 медалей. Лейтенант.
14	Михайлов Константин Михайлович	1939-?	1941-1945 гг.	
15	Михайлов Михаил Никитич	1939-?	1941-1945 гг.	
16	Бортянских Тарас Григорьевич	1939-?	1941-1945 гг.	
17	Еснев Валентин Борисович	1939-?	1941-1945 гг.	
18	Мокин Яков Владимирович	1939	1941-1946 гг.	Два ордена Красной звезды, 2 ордена Отечественной войны I и II степени, 14 боевых медалей и 3 трудовых, майор
19	Можайский Сергей Сергеевич	1939	1942-1945 гг.	Орден Отечеств войны, 12 медал.
20	Деминцев Петр Дмитриевич	1940	1942-1946 гг.	Демобилизован в 1946 г.

21	Копылов Вячеслав Александрович	1940	1941-1945 гг.	
22	Жданов Александр Ионович	1940	1941-1945 гг.	Орден Отечественной войны II степени, 8 медалей, одна из них «За победу над Японией» и 7 юбилейных медалей
23	Конова (Шерстюк) Лидия?	1941	1941-1945 гг.	Орден Красной звезды, Отечественной войны I степени
24	Перов Валерий Николаевич	1951	1942-1944 гг.	Орден отечественной войны I степени, Красной звезды, 10 медалей



## ГЛАВА II

### ЗАКЛЮЧЕНИЕ

Архитектурный облик Екатеринбурга - Свердловска - Екатеринбургa во многом сформирован специалистами-архитекторами среднего звена, т.е. техниками-архитекторами. И здесь явно просматривается стратегическая роль Константина Трофимовича Бабыкина, который не только был прекрасным архитектором, но и много сделал для развития архитектурного образования. Понимая, что в одиночестве не создать архитектурно-художественный образ такого огромного региона как Урал, он вел занятия по архитектуре с мастерами-прорабами, техниками и инженерами-строителями, которые претворяли в жизнь архитектурные проекты.

Сознавая, что архитектурный образ города зависит не столько от качества исполнения сооружения строителями, сколько от творческой фантазии архитектора, Бабыкин К.Т. пошел преподавать архитектуру в Екатеринбургскую художественно-промышленную школу, в практический институт, в Архитектурный техникум, в индустриальный и коммунальный институты.

И завершающим этапом его деятельности стало открытие специальности "Архитектура" в 1947 г. на базе Уральского политехнического института.

Многие студенты слушали лекции Бабыкина К.Т. и выполняли проекты под его руководством в техникумах и институтах, за что они благодарны ему в своих воспоминаниях.

Его творческое и педагогическо-архитектурное подвижничество сформировало не одно поколение техников-архитекторов и инженеров-архитекторов.

Ученики К.Т. Бабыкина достигли всех высот какие возможны в архитектуре: академики и члены-корреспонденты РААСН, ректора и проректора архитектурного института, доктора архитектуры, профессора, главные архитекторы областей и городов, главные архитекторы и директора проектных институтов, руководители отделов, районные архитекторы и начальники архитектурно-планировочных мастерских.

Выпускники техникумов и вузов, благодаря высокой профессиональной подготовке, смогли адаптироваться в любых градостроительных ситуациях: в ландшафте, при проектировании микрорайонов и городов, производственных предприятий и промзон.

при реконструкции и реставрации интерьеров и фасадов памятников архитектуры и др.

Уральская школа архитектуры - регулярный участник конкурсов, выставок и призер во всех номинациях.

Объективные условия ставят человека в положение, в котором он вынужден жить и действовать. Одним из таких условий для старшего поколения оказалась Великая Отечественная война 1941-1945 гг.

Выпускник архитектурного техникума 1940 г. Данилов Константин Александрович после окончания Свердловского аэроклуба в призывном возрасте был направлен в авиационную школу, и отдал авиации более 35 лет жизни, став полковником. Краткие воспоминания и фотоиллюстрации о его жизни приводятся во второй главе книги.

Выпускник архитектурного техникума 1939 г. Мокин Яков Владимирович воевал на фронтах Великой Отечественной с 1941 по 1945 гг. и еще год служил в Румынии. В настоящее время полковник в запасе.

Выпускник 1939 г. Можайский Сергей Сергеевич служил на фронтах ВОВ с 1943 по 1945 гг. В мирной жизни стал Заслуженным архитектором РСФСР.

Жданов Александр Ионович окончил техникум в 1940 г., участник Великой Отечественной войны 1941-1945 гг. Регулярно проводит выставки акварели и графики, пропагандируя архитектуру различных регионов: Кавказ, Средняя Азия, Центральная Россия, Урал.

Самые пронзительные и обжигающие душу воспоминания о Великой Отечественной войне представлены архитектором, выпускником Коммунально-строительного техникума 1951 г. Перовым Валерием Николаевичем. При наличии даже богатой фантазии невозможно придумать то, что произошло с 18-летним юношей на дорогах войны. Бомбежки и атаки, хирургические операции в госпиталях и на "гражданке".

В отсутствии мужчин в тылу основная работа легла на плечи женщин. "Мирные подвиги" женского труда известны всей многонациональной стране и на заводах, и в сельском хозяйстве, и в других сферах деятельности. Ярко и образно описывает свой труд выпускница техникума 1941 г. на посту главного архитектора г. Алапаевска Упорова Галина Павловна. Честь и слава бойцам ВОВ и труженикам тыла и низкий поклон от всей страны выжившей в этой кровопролитной войне.

**ГЛАВА III**  
**ДИЗАЙН**  
**В УГТУ-УПІ**  
**1964 - 2005**

СОУНЬ ИМ. В. П. БЕЛИНСКОГО

## ТВОРЧЕСКОЙ ПРОФЕССИЕЙ ДИЗАЙНЕРА ОВЛАДЕВАЮТ В УГТУ-УПИ ВПЕРВЫЕ В ХХІ ВЕКЕ

Основанный в 1920 году Уральский государственный технический университет - УПИ - крупнейший технический вуз Уральского региона, который оказывает системное влияние на развитие образования, науки, экономики и социально-культурной сферы Уральского федерального округа. Многолетние традиции и открытость для инноваций, преподаватели и научные школы, студенты и более 190 000 выпускников - главная ценность УГТУ-УПИ.

Университет постоянно стремится расширять гуманитарную составляющую своей деятельности. Одним из направлений такого развития является открытие новых образовательных программ по изучению иностранного языка, сервису и туризму и, конечно, дизайну и архитектуре.

Открытие и становление новой специальности непростое дело для всего коллектива университета. Сегодня дизайн делится на 5 составляющих: промышленный дизайн, дизайн транспорта, дизайн мебели и среды, дизайн графический и рекламы, дизайн одежды. Дизайнеров готовят 200 вузов России. Начиная с этого года в их число входит и УГТУ-УПИ.

В этом году кафедра культурологии и дизайна выпустила первых 10 специалистов в области дизайна. Трудности с преподавательским составом, материальной базой сказались на выборе дипломных работ. В основном это были проекты из области графического дизайна, разработки фирменного стиля различных организаций.

В целом же перспективы у дизайнеров огромны. Можно и нужно разрабатывать фирменные стили кафедр, факультетов, университета. Аудитории, коридоры, переходы ждут участия дизайнера. Можно делать совместные дипломы с металлургами, электриками, машиностроителями, химиками и др. специальностями технического университета. Это будет полезная и нужная работа. Выпускник будет знать, что его дипломный проект будет внедрен, и будет служить следующим поколениям, а не просто лежать в запасниках кафедры.

На кафедре сегодня новый заведующий. Пришли дизайнеры с опытом работы в проектных организациях, в Уральском отделении ВНИИТЭ и в архитектурном институте, останутся работать и первые выпускники. Все это позволит поднять престиж специальности и уровень подготовки.



Нескольким выпускникам после успешной защиты сразу предложили работу в проектных институтах и на кафедре. Надеемся, что следующие выпуски пройдут еще более успешно и наши выпускники займут достойное место в профессиональной элите нашего региона.

*А.Б. Соболев,  
проектор по учебной работе УГТУ-УПИ,  
доктор физико-математических наук*

СОУНБ ИМ. В. Г. БЕЛИНСКОГО

## ОБУЧЕНИЕ ДИЗАЙНУ НАЧИНАЛОСЬ В УПИ

Уже более тридцати с лишним лет на Урале в архитектурно-художественной академии готовят дизайнеров высокой квалификации. Мне непосредственно пришлось участвовать в создании этого процесса. А начиналось это так...

В конце 1964 года я получил приглашение с должности начальника архитектурно-строительного отдела Уральского ПромстройНИИпроекта перейти по конкурсу на должность доцента кафедры архитектуры в Уральский политехнический институт. Мне предлагалось заняться подготовкой и преподаванием для механиков совершенно новой дисциплины - "Основ художественного конструирования", то есть по современным понятием - "Основ дизайна": Тогда слово "дизайн" произносилось с осторожностью. Считалось, что это слово и понятие чисто западное и нам не нужно низкопоклонничать перед буржуазной культурой. Мы по-русски окрестили это новшество как науку - "Техническая эстетика", а как метод ее внедрения - "Художественное конструирование".

В стране начался бурный процесс подготовки кадров и внедрение проектных разработок в жизнь после выхода постановления Совета Министров СССР от 28 апреля 1962 года "Об улучшении качества продукции машиностроения и товаров культурно-бытового назначения путем внедрения методов художественного конструирования".

И вот кафедре архитектуры, а именно мне, была поручена разработка курса и проведение занятий, со студентами мехфака. Я составил программу небольшого курса на 20 часов. За основу взял программу курса художественного конструирования для инженерно-технических вузов, разработанную в Строгановском МВХПУ и скорректировал ее с учетом будущей специальности слушателей - конструкторов подъемно-транспортных машин, станков и инструментов.

Курс имел всего лишь обзорно-ознакомительный характер и не мог претендовать на систематизированность и углубленное изложение приемов художественного конструирования.

Задача создания курса была очень сложной. Никакой методической литературы не имелось. За опытом, хоть и небольшим, необходимо было ехать в Москву в МВХПУ (Московское высшее художественно-промышленное училище им. Строганова,) и в Ленинград в ЛВХПУ (Ленинградское высшее художественно-промышленное училище). Там уже не первый год существовали кафедры "Промышленного искусства" и ими был накоплен определенный опыт.

Меня принимали очень приветливо и раскрывали свой опыт. Я "всасывал" все, чему меня "просвещали". Уже складывались методические разработки, и задания для студентов. Именно для студентов технических вузов. В Ленинграде профессор И.А. Вакс подарил мне свою книжку - "Художник в промышленности". Это была первая у нас в стране публикация о дизайне. Она не сходила у меня со стола и служила как "путеводная звезда".

Второй настольной литературой стал бюллетень "Техническая эстетика", орган института ВНИИТЭ (Всесоюзный научно-исследовательский институт технической эстетики). Этот бюллетень с большим трудом, начиная с первого номера, я скупал, где только было возможно. Бегал по киоскам "Союзпечати" во всех городах, в которых бывал. И собрал все номера за 1964 год. Позднее я получил "Техническую эстетику" по подписке. В этом издании помещался прекрасный методический материал с рисунками и чертежами, печатались различные статьи, помогающие понять суть дизайна.

По бюллетеню, дома я разработал на листах ватмана наглядные пособия, и, по ним составил лекционный материал. И вот я перед студентами, впервые в своей жизни, начинаю дрожащим голосом, "проповедовать" основы дизайна. Развешиваю свои многочисленные таблицы, начинаю их комментировать. Постепенно дело пошло.

До моих занятий с механиками, их пытались учить основам дизайна энтузиасты этой новой науки архитектор-художник Владимир Чурсин и директор Уральского филиала ВНИИТЭ Ролен Андрианович Шеин. Но кафедра ПТМ отвергла эти занятия. Шеин как философ "обговаривал" студентов хитроумными изречениями и массой имен профессионалов в этой области... Студенты жаловались, что непонятно и неинтересно. Кафедра им отказала.

Я учел отрицательный опыт моих предшественников и попытался утвердить свой авторитет. По вопросам лекций меня вызвали на заседание кафедры, где хотели убедиться в необходимости моих "проповедей". Я бойко развесил свои наглядные таблицы и рассказал о своих действиях. Получил полное одобрение ученых мужей. Отметили, что предмет полезен для будущих инженеров-конструкторов. Решение кафедры открыло меня, и я пошел "в глубь дизайна".

Со временем, уже более расширенный, ввели курс художественного конструирования для архитекторов.

На Урале, как в целом по стране, 60-е годы были временем распространения идей технической эстетики и активной орга-

низации художественно-конструкционных подразделений. Этот подъем в немалой степени способствовал развернувшейся в регионе реконструкции промышленных предприятий, в том числе, крупных машиностроительных заводов, как "Уралмаш", "Уралхиммаш", "Уралвагонзавод" и ряд других. Реконструкция потребовала нового уровня организации рабочей среды и рабочих мест. А это обусловило поступление от промышленности заказов художникам-конструкторам, преимущественно на проектирование промышленных интерьеров.

Другое направление развития практики было связано с заказами на модернизацию продуктов уральских предприятий, в основном на изделия тяжелого машиностроения, средств транспорта, горных машин и другого... Срочно требовались новые кадры проектировщиков-дизайнеров. Нужно было создавать школу.

Где-то в середине 60-х, году в 1966-1967 кафедра архитектуры получила разрешение Москвы на отделение от УПИ и создание Уральского филиала Московского архитектурного института. Кафедру "вытолкнули" в отдельное помещение, на часть четвертого этажа бывшего здания Совнархоза, напротив Оперного театра, где сейчас УрГУ. Там филиал просуществовал около года.

Решением Обкома КПСС и Облисполкома филиалу передали в 1968 году громадный корпус вместе с "икрой" по улице Карла Либкнехта №23. В здании находилось более 137 семей и 38 организаций. До войны здание строилось как административное, но в тяжелые годы было заселено эвакуированными людьми и организациями... Филиалу, чтобы приспособить здание под занятия, нужно было расселить всех жильцов и "выпроводить организации", а также по возможности начать ремонт. "Борьба" с жильцами и "выпровоаживание" всех других постояльцев продолжалось несколько лет. "Завоевывался" каждый этаж. Страшно было зайти в длинные темные коридоры с общественными черными и вонючими санузлами-клоаками на этажах. Подвалы забиты слежавшейся угольной пылью для местной котельной. Кругом кишели тараканы и клопы. Настоящая крысинно-клоповая "слободка". Весь этот "содом и гоморру" нужно было расселить с помощью городских и областных организаций. Постепенно план освобождения здания выполнялся.

Осенью 1968 года в филиал пришло распоряжение Минвуза о создании кафедры "Промышленного искусства". Ректор Н.С. Алферов торжественно меня уведомил, что кафедру должен формировать я. Провели первый конкурсный набор в первую группу - 25 человек. Чтобы сформировать кафедру нужно было иметь не



менее 5 вакансий на преподавателей. Но в филиале нашлось только 4. Ученый совет избрал меня заведующим, доцентом конструктором - Диесперова Вячеслава Фиофиловича, архитектором Щепкина Игоря Васильевича, старшим преподавателем Смирнову Нелли Николаевну, специалиста по черчению и начертательной геометрии. А вот пятым членом кафедры, поскольку не было свободной вакансии на преподавателя, пригласили на должность учебного мастера Богатырева Виктора Александровича. Он не обиделся, зарплата такая же небольшая, как и у других членов кафедры.

Набор студентов, как выяснилось с первых же дней учебы, оказался отличный. И девчата, и ребята, как на подбор, трудяги. Составили учебный план, расписали все предметы по часам. Ученый секретарь кафедры Нелли Николаевна Смирнова распределила часы по преподавателям и дело пошло.

Учебным планом предусматривалось на подготовку художников-конструкторов изучение более тридцати различных дисциплин и художественных, и общеобразовательных, и технических. Умение в дизайнерском проектировании должно было складываться в результате изучения ряда дисциплин, состав и объем и содержание, которых сложились на основе многолетнего высшего образования, как в нашей стране, так и за рубежом.

Наша малочисленная кафедра обеспечивала преподавание композиции, проектирования, производственного обучения и основ технического проектирования. На плечи других институтских кафедр ложилось преподавание рисунка, высшей математики, общественных наук. Вести историю дизайна и искусств, а также эргономики приглашали преподавателей со стороны. Историю дизайна успешно вел Марк Иосифович Кудашевич из УФ (Уральского филиала) ВНИИТЭ, эргономику - из педагогического института - Тиновский Илья Робертович.

Вход во вновь осваиваемый объект находился с угла улицы Карла Либкнехта. На третьем этаже удалось освободить трехконную комнату прямо над владениями отделения районной Сбербанка. Это было первое помещение для будущих дизайнеров. Рядом по длинному коридору располагались комнаты с различными запахами жареного лука и другими ароматами. Начались занятия с "первопроходцами - дизайнерами"...

Конечно, в начале все это было диковато. В жилой "общаге" рассказывать студентам об эстетике и мечтать, о будущей профессии. Ни дня не проходило без происшествий. И за тараканами гонялись и клопов вылавливали. Но главное мешали озорники-дети. Вдруг раскрывается дверь и в комнату, а идет лекция.

какой-нибудь юный озорник выставляет свою рожицу, начинает кричать и высовывать язык. Кто-нибудь из студентов вскакивает со своего места и устремляется к нарушителю и гонится за ним. Хорошо, если получается догнать и надрать уши, то на какое-то время можно продолжать занятия. Один раз даже в открытую дверь забросили дохлую крысу. Вот так начались первые занятия.

При входе на первом этаже, слева, располагался закуток, отгороженный фанерной стенкой. Там обосновалась наша лаборатория и сама кафедра. Дисциплины "проектирование" и "композицию" я вел вместе с Игорем Васильевичем Щепкиным. Щепкин был прекрасный оратор, умело вел диалог. Ребята его слушали с открытыми ртами. Я же их учил в основном рукотворчеству при работе с макетами.

Немного погодя удалось настроить работу и нашей "лаборатории" по производственному обучению с разными материалами. Характерный материал для Урала - камни. Вот с них и начали. Резали, шлифовали, полировали и изготавливали немудреные изделия. Потом, когда освободили подвал и установили некоторые металлообрабатывающие станки, начали практиковаться в обработке металла.

Занятия, как обычно, начинались с утра. Вторая половина дня - трудовая. Все студенты тут же в своей комнате переодевались и шли, или "осваивать" подвал, или ломать перегородки в "выселенных" комнатах. Преподаватели становились бригадирами студенческих бригад. Особенно тяжело было "осваивать" подвал. Там нужно было демонтировать старую котельную и выгрести горы слежавшейся угольной пыли. Ребята кирками и лопатами крушили завалы. Прекрасный парень, выпускник художественного училища, староста группы Геннадий Халдин, как заправский шахтер, лежа на боку, "рубал" уголек и выгробал совковой лопатой. Сам весь черный, аж страшно, как будет отмываться. А на этажах девчата все "напудрены" известкой. И так день за днем осваивали будущую "альма-матер".

Беда еще в том, что помыгаться ребятам негде. Своего общежития филиал не имел. УПИ предоставил кое-что из своих квадратных метров во Втузгородке. Но там ребята в "общаге" были, как бельмо на глазу... Их постоянно пытались оттуда выселить.

И так медленно, но верно, постепенно этаж за этажом пробивались через "клоповник". Наконец, за полгода добрались до четвертого этажа. В здание перебрался и сам филиал... Начался "дежес" на кафедры "Пром" и "Жос".

Кафедре "Промышленного искусства" выделили небольшую однооконную комнатку. Из Москвы головной институт МАРХИ раздобылся и дал нам дополнительные ставки для преподавателей. Это было чрезвычайно необходимо. Преподаватели нашей кафедры просто захлебывались от обилия часовых нагрузок.

На должность старших преподавателей мы пригласили из УРВНИИТЭ Елену Александровну Вязникову, Валентину Георгиевну Иоффе, Маргариту Андреевну Бобковскую. Взамен ушедшего доцента Диесперова приняли на должность доцента, опытного механика и знатока искусства Евгения Семеновича Горонков, умельца на все руки Николая Ивановича Моргунова. Старые и новые члены кафедры, увлеченные идеями дизайна, с удвоенной энергией принялись за воспитание студентов.

Министерство высшего образования не очень нас баловало своим вниманием. Правда, иногда нас зав. кафедрами собирали то в Москве, то в Ленинграде при училищах на семинары и различные нравоучения. Я, правда, сам частенько "шнырял" в различные города. Нужно было "выскребать" у "Строгановцев" и "Мухинцев" различные новшества в учебном процессе. Всегда встречал у столичных мужей душевный подход. Я учился их мастерству и многое перенимал. В Москве познакомился с добрейшим человеком, заведующим кафедрой Евгением Короткевичем. Он помогал своими советами. В училище имени Веры Игнатьевны Мухиной мне удалось познакомиться и даже подружиться на долгие годы с интеллигентнейшим ученым, настоящим петербуржцем, профессором Иосифом Александровичем Ваксом, заведующим кафедрой "Промышленного искусства". Это милейший и добрейший человек стал в прямом смысле наставником нашей уральской школы дизайнеров. Видный архитектор, участник обороны Ленинграда, переживший чудовищную блокаду. Во время войны он чудом спас памятник архитектуры, здание бывшей школы барона Штигилица, обезвредив неразорвавшуюся немецкую бомбу, пробившую насквозь это прекрасное сооружение. Он выполнял роль директора этого художественного училища. Бомба, пробив все этажи, застряла в подвале. Усилиями самого профессора с сотрудниками адский снаряд был удален. В конце пятидесятых годов по инициативе Иосифа Александровича, по его изданной книге "Художник в промышленности", было принято постановление Правительства о художественном конструировании в стране. К Ваксу, как в Мекку шли на поклон и учебу специалисты из высших школ Москвы, Минска, Вильнюса, Риги. Ну и я спешил из Свердловска.

Иосиф Александрович Вакс стал настоящим шефом нашей уральской школы. Более десяти лет он постоянно приезжал летом и председательствовал в наших ГЭКах. Всегда очень остроумно и по-деловому проводил защиты. Вспоминаю, как он с набором фломастеров сидел на председательском месте, подбадривал своих будущих коллег, схематично зарисовывал проекты защищавшихся, да иногда и самого автора. Особенно любил рисовать нарядно одетых девчонок. Женский пол он очень уважал.

В дальнейшем большое влияние, особенно на развитие научно-методической и организационно-методической работы кафедры, оказал доктор архитектуры, профессор Георгий Борисович Минервин. Он после И.А. Вакса был неизменным председателем ГЭКов в восьмидесятих годах XX века. С неослабевающей энергией (консультации аспирантов, лекции по отдельным аспектам дизайна, непосредственное руководство диссертационными исследованиями на кафедре) помогал сотрудникам в решении методологических и сложных вопросов.

Вот такие краткие воспоминания. Первый прием на специальность, как я уже упоминал, состоялся осенью 1969 года в первую группу - 25 человек. С 1970 года Министерство высшего образования, проверив нас своими инспекторами, разрешило увеличить прием до двух групп (до 50 человек). Это уже была похвала сверху. Через несколько лет прием увеличился до 75 - три академические группы. Специальность процветала... Существует уже более 30 лет. Выпущено значительное количество высококвалифицированных специалистов - более полутора тысяч. По оценке президента Союза дизайнеров России Юрия Владимировича Назарова наша школа дизайнеров одна из лучших в стране. Выпускники работают по всей России, в странах СНГ и на Западе.

В 1989 году Государственный комитет СССР по науке и технике во Всесоюзном научно-исследовательском институте технической эстетики издал широким тиражом методический материал из серии "дизайн-образование" - "Уральская школа дизайна" - пропагандируя наш опыт.

*Бывший заведующий кафедрой  
"Промышленного искусства",  
Заслуженный архитектор России,  
Кандидат архитектуры, профессор,  
Владимирский Юрий Анатольевич  
15.02.2005.*



## ТРИДЦАТЬ ДВА ГОДА ПРАЗДНИКА В ДИЗАЙНЕ...

В начале шестидесятых годов, когда в Советском Союзе был создан НИИ технической эстетики, в Свердловске на базе небольшой группы из УПИ организовалось Специальное художественно-конструкторское бюро технической эстетики (СХКБ). Руководителем и вдохновителем нового дела стал Ролен Андрианович Шеин. Его единомышленником, сподвижником и, собственно, проектировщиком стал Чурсин Владимир Алексеевич дипломник кафедры архитектуры УПИ, талантливый художник. После присвоения официального статуса СХКБ группа расширила свой состав за счет архитекторов - выпускников кафедры архитектуры УПИ.

Пришли: Щепкин Игорь Васильевич - архитектор первого выпуска (1953 г.) Браславская Татьяна Марковна (выпуск 1962 г.) и я - Иоффе Валентина Георгиевна (выпуск 1961 г.). Игорь Васильевич Щепкин был приглашен Шеиным Р.А. на должность художественного руководителя СХКБ, который дал согласие, но "думал" еще полгода. Кроме проектировщиков на работу были приняты бухгалтер и макетчик. Город выделил СХКБ старый деревянный, подлежащий сносу, барак на территории завода "ТоргМаш" (УЗТМ).

В то время заказов, естественно, было немного и сотрудники почти каждый день отправлялись в различные организации заявлять о себе. Называлось это "завязыванием связей".

Что же, кроме сокружительной, но, одновременно, и созидательной энергии Р.А. Шеина было условием появления молодых архитекторов в рядах СХКБ? Шестидесятые годы были для них годами необходимого, но скучного проектирования, "привязки" типовых проектов. Поэтому непосредственное "живое" проектирование предметов в среде, интерьеров, станков и средств транспорта являлось отдушиной для энергичных молодых людей. Было и наивное желание изменить окружающий нас мир.

До момента создания группы Р.А. Шеин работал в УПИ преподавателем марксистско-ленинской эстетики и был куратором нашей архитектурной группы (Чурсин В.А., Иоффе В.Г., Вязникова Е.А., Бобковская М.А.) и, естественно, формируя коллектив, он обращался к своим архитектурным кадрам. И это не случайно. Ведь именно логика архитектурного проектирования легла в основу проектирования дизайнерского. Много лет не разрешалось, как известно, употреблять термин "дизайн". И мы очень долго назывались "художниками-конструкторами".

Со временем мы начали ездить в командировки в республиканские СХКБ, знакомились, делились опытом и почувствовали, что нас много и мы уже сила.

Так прошли 1,5-2 года. Затем наступил период численного роста организации. Появились архитекторы Зарицкий С., Бердюгин В.Т., Вязникова В.А., Вязникова Е.А., конструктор Петров А.М. и многие другие.

Шейн Р.А. практически каждый день выдавал новые идеи, создавая необходимую для творческой работы обстановку, то помогая нам, то "уничтожая" сделанное. В конце рабочего дня не хотелось уходить от планшетов, а утром снова стремились на работу. Дело было новым, творческим; в муках рождались варианты дизайнерских методик из сплава, архитектурных и конструкторских. Споры и обсуждения не прекращались часто до позднего вечера.

Теперь мне, естественно, кажется, что время пережитое в начале формирования Уральского филиала ВНИИ Технической эстетики было самым продуктивным и счастливым, потому что творческий процесс был обусловлен крайней необходимостью.

Я всю жизнь буду благодарна Ролену Андриановичу Шейну за предоставленную возможность так круто изменить свою жизнь и найти себе место в замечательной профессии. Дизайн выстроил по-новому судьбу, научил самоуважению.

Это большое счастье всю жизнь ходить на работу с удовольствием, как на праздник!

*Дизайнер  
Иоффе Валентина Георгиевна*

## ИЗ ПРОШЛОГО ВЕКА ШЕСТИДЕСЯТЫХ...

Однажды Ролен Андрианович Шеин решил изменить представление об окружающем нас предметном мире.

Это было революционным начинанием и, как каждая революция, это начинание имело собственные атрибуты:

- утопическая цель (изменить все сразу);
- глобальность (в связи с этим) поставленных задач;
- безумная одержимость и фанатизм;
- минимум иерархии;
- пренебрежение к заслугам.

И работа, работа, работа... невзирая и вопреки.

Первопроходцы, пионеры хотели объять необъятное:

- если изучать тенденции формообразования, то всех товаров, какие видит глаз;
- если участвовать в выставках, то во всех, какие где-либо, когда-либо имели место;
- если гулять, то всем коллективом широко, интересно с размахом.

Это была "высшая школа" в миниатюре. Здесь все учились у всех. Любое открытие становилось всеобщим достоянием. Закладывались методические основы и обобщался практический опыт.

Творческие группы имели в своем составе всех возможных специалистов, способных быстро реализовать идею: скульпторы, художники, архитекторы, конструкторы, психологи, социологи, эргономисты.

Благодаря такой концентрации специалистов, "школа" способствовала быстрому росту квалификации: техники становились полноценными дизайнерами, дизайнеры вырастали в признанные в своём кругу фигуры.

Мы учились новой профессии, мы учились жизни.

Как щенков нас бросали в воду и каждый выплывал как мог, закаляясь и приобретая навыки плавания. Так нас молодых специалистов, со стажем работы 1-3 года посылали в командировки с ответственными заданиями решить их на уровне председателя госкомитета по профтехобразованию, министра образования, начальника ГАИ СССР и др.

И сплошные вопросы:

- что первично или что на что влияет - архитектура или дизайн?

- что важнее - функция или эстетика?
- в чем особенности методологии дизайн-проектирования?

По этим и другим вопросам собирались на Всероссийские конференции с участием крупнейших философов страны - Гениссарецкого, Щедровицкого, Сазонова.

А затем - международные форумы, всеобщее признание.

Все это было в XX веке.

Полученный импульс отразился и на дальнейшей педагогической деятельности некоторых специалистов, прошедших прекрасную школу ВНИИ Технической Эстетики и переклотившихся на классический вариант обучения студентов (Бобковская М.А., Вязникова Е.А., Вязникова В.А., Иоффе В.Г.).

От того прекрасного времени как оскомина осталась ностальгия по:

- братству, где нет места отчествам, титулам и званиям;
- ощущению полноты счастья от глобальной, концентрированной, целенаправленной, результативной занятости.

*Вязникова Елена Александровна*





*Члены кафедры «промышленное искусство» 70-х годов, энтузиасты дизайнерского образования на Урале: первый ряд (слева направо) Галина Бренькова, Маргарита Бобковская, Валерий Курочкин, Елена Вязникова, Виктор Плышевский, Борис Рябов, Владислав Рагозинников. Второй ряд (слева направо) зав. лабораторией Валерий Луков, учебный мастер Геннадий Чесноков и зав. кафедрой Юрий Владимировский. На снимке отсутствует Валентина Иоффе, Евгений Горонков (Архив Владимировского)*



*Защита курсовых проектов перед членами кафедры «Промышленное искусство» в присутствии студентов специальности всех курсов.*



Зав. кафедрой «Промышленного искусства» доцент Ю.А. Владимирский проводит встречу с делегацией дизайнеров из Чехии в «Музее истории архитектуры и промышленной техники Урала» Свердловского архитектурного института. (Архив Владимирского Ю.А.)



А.Б. Соболев  
проректор  
по учебной работе  
УГТУ-УПИ

«Наши выпускники займут  
достойное место в  
профессиональной элите  
Уральского региона»



«Поздравляю первых  
выпускников-дизайнеров  
с успешным окончанием  
УГТУ-УПИ и желаю  
творческих успехов  
в дальнейшей  
профессиональной  
деятельности»

В.В. Запарий  
декан ФГО



О.И. Ган - зав. каф.  
культурологии  
и дизайна

## КАФЕДРА КУЛЬТУРОЛОГИИ И ДИЗАЙНА УГТУ-УПИ



*Аплеснина О.И. -  
дизайнер*



*Возгривцева К.И. -  
культуролог*



*Лебедев В.А. -  
профессор*



*Венкенберц Л.Ф. -  
художник-  
монументалист*



*Олехова Т.Г. -  
архитектор*



*Предеина Е.А. -  
архитектор*



*Иванов С.Т. -  
художник*



*Кунцевич Ю.К. -  
ст. преподаватель*



*Токмаков А.А. -  
дизайнер*





Совместный  
турпоход  
участников  
скаутского  
движения  
«Восход»

Международный  
скаутский слет  
«Джамбари»



Архив  
(Куицевича Ю.К.)



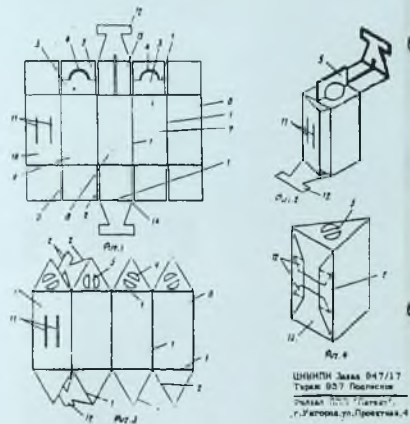

ЦИНИКЛ Зава 947/17  
Тема: 937 Подпись  
Людвиг Лейтнер  
...Улагора, ул. Простая, 4

СОЮЗ СОВЕТСКИХ СОЦИАЛИСТИЧЕСКИХ РЕСПУБЛИК  
ГОСУДАРСТВЕННЫЙ КОМИТЕТ СОВЕТА МИНИСТРОВ СССР  
ПО ДЕЛАМ ИЗОБРЕТЕНИЙ И ОТКРЫТИЙ

### АВТОРСКОЕ СВИДЕТЕЛЬСТВО

№ 652043

На основании полномочий, предоставленных Правительством СССР, Государственный комитет Совета Министров СССР по делам изобретений и открытий выдал настоящее авторское свидетельство

ПОСТОНОВУ Эри Ивляовичу

за изобретение "Заготовка складной картонной коробки"

в соответствии с описанием изобретения и прилагаемой к нему формулой,  
на заявку № 4310123 с приоритетом от 5 января 1976г.,  
заявитель: изобретатель

Зарегистрировано в Государственном реестре изобретений Союза ССР  
21 ноября 1976 г.  
Действие авторского свидетельства распространяется на всю территорию Союза ССР

Принципиальное изображение: *[Signature]*  
Исполнитель: *[Signature]*

СОЮЗ СОВЕТСКИХ СОЦИАЛИСТИЧЕСКИХ РЕСПУБЛИК  
ГОСУДАРСТВЕННЫЙ КОМИТЕТ СОВЕТА МИНИСТРОВ СССР  
ПО ДЕЛАМ ИЗОБРЕТЕНИЙ И ОТКРЫТИЙ

### АВТОРСКОЕ СВИДЕТЕЛЬСТВО

№ 496238

На основании полномочий, предоставленных Правительством СССР, Государственный комитет Совета Министров СССР по делам изобретений и открытий выдал настоящее авторское свидетельство

ПОСТОНОВУ Эри Ивляовичу

за изобретение "Заготовка для коробки"

в соответствии с описанием изобретения и прилагаемой к нему формулой,  
на заявку № 1973245 с приоритетом от 21 ноября 1973г.,  
заявитель: изобретатель: он же

Зарегистрировано в Государственном реестре изобретений Союза ССР  
22 августа 1975г.  
Действие авторского свидетельства распространяется на всю территорию Союза ССР

Принципиальное изображение: *[Signature]*  
Исполнитель: *[Signature]*

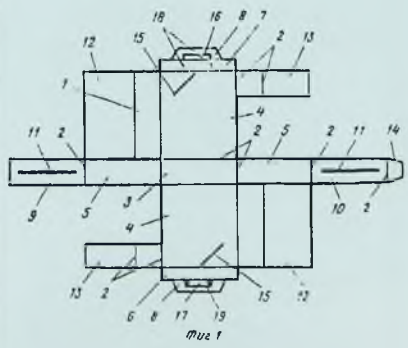

**Мемориал в г. Ульяновске воинам 104 гвардейской  
Воздушно-десантной дивизии, павшим в Чечне  
(автор Постоногов Ю.И., 1997 г.)**



**ПЕРВЫЙ ВЫПУСК 2005 г.  
ДИЗАЙНЕРОВ УГТУ-УПИ**

Антонова  
Елена  
Владиславовна



Бардиян  
Владимир  
Леонидович

Ерёмина  
Юлия  
Валерьевна



Королёва  
Ирина  
Александровна

Кропачева  
Ирина  
Викторовна



Морозова  
Анастасия  
Юрьевна

Рогожина  
Анна  
Валерьевна



Слепухина  
Евгения  
Сергеевна

Степ  
Юлия  
Владимировна



Таушканова  
Дарья  
Александровна



**ЗАЩИТА - 2005**



*Защищается Бардиян В.Л.*



*Рогожина А.В.  
Фирменный стиль PR-агентства "Прок-вариант"*

*На защите Рогожина А.В.*



*Все позади...*



*Антонова Е.В.*



*Королева И.А.*



*Объявление оценок  
(слева направо)  
Королева, Кропачева, Стец,  
Бардиян, Слепухина,  
Антонова, Рогожина*



## СЛУЧАЙНОСТЬ И ДИЗАЙН...

Серьезно графическим дизайном я начал заниматься, можно сказать, случайно... Это произошло лет 18 назад. Я работал уже на кафедре. "Промышленное искусство" Свердловского архитектурного института и получить тогда возможность дополнительно заработать денег было довольно затруднительно, поэтому использовали все возможности.

А случилось так, что моя жена (тоже дизайнер) проходила какое-то лечение в больнице. Навещая ее там, я неоднократно выслушивал от нее замечания о том, что ей там скучно и вообще противно. После одного из таких посещений на кафедре мне попадает в руки листок с информацией о конкурсе на товарный знак для предприятия "Ураласбест". И меня осенило. Вот же чем можно занять скучающую девушку. Но для того, чтобы была общая тема разговоров и чтобы осуществлять консультации по возникающим проблемам мне тоже пришлось придумывать какие-то варианты. Так незаметно прошли дни лечения в больнице за достаточно оживленными профессиональными беседами на тему, которой пришлось заниматься фактически впервые.

Выполнив оригиналы товарных знаков, (каждый сделал свой вариант) мы стали ожидать результатов решения комиссии. Этот конкурс проводила Торгово-промышленная палата. Итог конкурса был определяющим в нашей творческой судьбе. Второе место получила Ирина (ее знак был принят заказчиком и зарегистрирован), я получил премию за третье место, первое место тогда почему-то решили не присуждать. После этого события нас пригласили сотрудничать в качестве внештатных дизайнеров-графиков. И тогда мы стали довольно постоянно получать заказы на разработку знаков, упаковок, этикеток, фирменных стилей.

Сотрудничество с Торгово-промышленной палатой плодотворно продолжал, ось около десяти лет и длилось бы далее, но экономические преобразования расширили профессиональные возможности и проблемы с получением заказов исчезли.

Вот если бы не этот случай, может быть, парой дизайнеров-графиков было меньше в нашем регионе. Хотя эта профессиональная направленность могла проявиться и по другому поводу.

Молодые дизайнеры компьютерной эпохи наверняка и не знают, как не просто было "произвести на свет" оригинал того же фирменного знака вручную. Приходилось после выбора эскиза увеличивать его проекционным способом (диапроектор, фотоуве-

личитель и т.п.). Затем тщательно прорисовывать карандашом и заливать тушью или тамповать гуашью. Потом происходило самое кропотливое занятие - оттачивание лекальных линий, сопряжений и т.п. А если знак был в виде логотипа, то приходилось выписывать каждую букву отдельно, потом их монтировать на листе. Далее - фотографирование для получения знака нужного размера. Это целая история. Сначала снимали фотоаппаратом, затем перешли на съемку через фотоувеличитель, потом прибегли к услугам профессионалов фотографов, так оказалось меньше мороки. Тогда, чтобы получить готовую продукцию нужно было минимум несколько дней. Сейчас при наличии идеи реализовать ее можно в течении получаса или даже меньше.

Был и плюс - меньше использовали накатанные решения и типовые шрифты. Хотя сам теперь уже и не представляю себе работу дизайнера как что-то другое, кроме нажимания, кнопочек.

*Курочкин Валерий  
Доцент УГАХА (1999)*

## **МЕМОРИАЛ ВОИНАМ 104 ГВАРДЕЙСКОЙ ВОЗДУШНО-ДЕСАНТНОЙ ДИВИЗИИ, ПАВШИМ В ЧЕЧНЕ \***

В основе художественного образа мемориала заложена идея музыкального инструмента - органа, выполненного в форме символического самолета. Высота основного ствола-пилона 11 м, диаметр 1,5 м. Ширина крыльев 8,5 м. Центральный пилон срезан в верхней части под 30° и закрыт эмблемой 104 гв. ВДД в г. Ульяновске В нижней четверти пилона установлен картуш "свиток" с надписью в овале: "Вечная память погибшим". Под крыльями стоят два картуша с фамилиями 86 погибших воинов дивизии.

Все металлические конструкции установлены на 3-ступенчатом стилобате (5 x 20 м), выполненном в форме "лодки жизни". Трубы на консолях (крыльях) и основном пилоне срезаны с обеих сторон под 30° и установлены под разными углами по вертикальной оси. Такое положение труб дает возможность турбулентному потоку воздуха при ветре извлекать различный звук, символизирующий "голос" погибших.

Проект создан на кафедре архитектурно-строительного проектирования Ульяновского технического университета. Заведующий кафедрой АСП доцент, к.т.н. Тур В.И., конструктор Терентьев А.В., автор проекта профессор Постоногов Ю.И.

---

\* Шпак А.Г. Ратная слава России. ВДВ. М., Голос-Пресс при участии изд-ва «РАРИПРЕТ», 2003, с. 303

### **Запарий Владимир Васильевич**

(03.10.1952, г. Магнитогорск, Челябинской обл.)

Окончил Уральский государственный университет (1975), историк. Учитель истории и обществоведения в средних школах г. Кировграда Свердловской обл. (1975); ассистент кафедры истории УПИ (1976-1980); аспирант отдела истории Института экономики УНЦ АН СССР (1980-1983); ассистент, ст. преподаватель (1983-1989), доцент (1989-1991) кафедры истории УПИ; докторант кафедры всеобщей истории УрГУ (1991-1993); доцент кафедры истории России УГТУ-УПИ (1993-1997); главный специалист отдела науки и образования Правительства Свердловской обл. (1997-1998); с 1998 г. - в УГТУ-УПИ: доцент, зав. секции истории науки и техники кафедры истории России, одновременно - зав. кафедрой общественных наук Уральской государственной консерватории, с 1999 г. - зав. организованной им кафедрой истории науки и техники, с 1998 декан факультета гуманитарного образования.

Кандидат исторических наук (1983), доктор исторических наук (2002), профессор (2005). Автор более 300 публикаций в т.ч. 3 монографий, 4 энциклопедий.

Член Объединенного ученого Совета по гуманитарным наукам при Президиуме УрО РАН (с 2003), Совета по защите докторских диссертаций в ИИЛ УрО РАН. Национальный представитель России в международной неправительственной организации Международный Комитет по Сохранению Индустриального Наследия (ТIССIН) (с 2003).

Почетный работник высшего профессионального образования РФ (2001). Действительный член Международной академии наук о природе и обществе (1998). Военно-исторической академии (2004).

Награжден знаком "За заслуги в развитии науки и экономики" РАЕН (2002), почетными грамотами губернатора и Законодательного собрания Свердловской обл.

### **Чернявская Галина Кирилловна**

Руководитель кафедры культурологии УГТУ-УПИ с 1999 г. (в 1995-1999 гг. - зав. кафедрой художественного творчества и культуры) с 10.02.2001 г., зав. кафедрой культурологии и дизайна по 2004 г.

Доктор философских наук, профессор, действительный член Академии гуманитарных наук РФ. За последние 10 лет написала



и защитила диссертацию на соискание ученой степени доктора философских наук, выпустила две монографии ("Трудный путь к самому себе. Очерки саморазвития личности", "Интеллигенция" (в соавторстве со своим учителем Л.Н. Коганом), опубликовала около 120 статей. Чернявская Г.К. стояла у истоков открытия специальности "Дизайн" (1999 г).

### **Ган Ольга Иосифовна**

Родилась в г. Екатеринбург в 1957 г.

Окончила исторический факультет УрГУ им. А.М. Горького в 1980 г. В УПИ пришла по распределению как молодой специалист на кафедру истории КПСС. Вся трудовая деятельность связана с ФГО (в то время ФОНом). Здесь О.И. Ган прошла путь от старшего лаборанта до доцента: успешно окончила аспирантуру и защитила кандидатскую диссертацию. После окончания аспирантуры перешла на вновь созданную кафедру истории и культуры (ныне кафедра культурологи и дизайна). Сферой научных интересов являются проблемы, связанные с разработкой биосферной концепции культуры. По этой теме опубликовано свыше 40 научных работ, в т.ч. разделы в двух коллективных монографиях. О.И. Ган принимает активное участие в научно-практических конференциях различного уровня, выступает оппонентом на защите кандидатских диссертации. Много внимания уделяет методической работе. Она активно участвует в общественной жизни кафедры и факультета. За время работы неоднократно избиралась профоргом, ученым секретарем кафедры. Последние годы является зам. декана по учебной работе, членом ученого совета ФГО, заведующей кафедрой "Культурологии и Дизайна" (с 2004 г.). Под ее руководством осуществлен выпуск первых 10 дизайнеров факультета гуманитарного образования УГТУ-УПИ (2005 г.).

ПРИКАЗ

451/03

г. Екатеринбург

10.12.01

О переименовании кафедры культурологии  
в кафедру культурологии и дизайна

В связи с тем, что кафедра культурологии уже 3-й год осуществляет подготовку специалистов по Дизайну и в научной деятельности кафедры многие годы реализуется ориентация на гуманитарно-художественные исследования, на разработку исследовательских и дизайнерских программ, их внедрение в практику, а также в соответствии с решением Ученого совета университета от 29 октября 2001 года (протокол № 8).

ПРИКАЗЫВАЮ:

6. Переименовать с 01.12.01 кафедру культурологии в кафедру культурологии и дизайна.
7. Начальнику ПФУ Н.Р. Кельчевской в срок до 15.12.01 внести изменения в штатное расписание университета.
8. Начальнику УК Р.Х. Гарифуллину, согласно КЗоТ, внести в соответствующие изменения в трудовые книжки сотрудников кафедры.
9. Начальнику административного отдела Н.В. Гончаровой внести изменения в структуру университета.
10. Контроль за исполнением настоящего приказа возложить на первого проректора В.С. Кортова.

*Ректор*

*С.С. Набойченко*

**ПРЕПОДАВАТЕЛИ  
КАФЕДРЫ КУЛЬТУРОЛОГИИ  
И ДИЗАЙНА УГТУ-УПИ,  
РАБОТАВШИЕ  
С ВЫПУСКОМ 2005 г.**

СОУНБ ИМ. В.Г.ГОРЬКИНСКОГО

### **Аплеснина Ольга Ивановна**

Род. в 1951 г. в Челябинске, затем переехала в Екатеринбург.

В 1961 г. поступила в детскую художественную школу, которую окончила в 1966 г. В том же году поступила в Свердловское художественное училище на отделение "Промышленная графика". Закончила обучение в 1970 г. После училища работала в НИИ в группе промышленной графики до 1972 г.

В 1973 г. поступила в Уральский государственный университет (на каф. "Искусствоведение"), который окончила в 1979 г.

С 1973 г. сотрудничает с различными издательствами (Средне-Уральское книжное издательство), как художник-иллюстратор и оформила более 50 книг.

После 1982 г. работала в детской художественной школе, затем в Свердловском художественном училище, в 2001 г. прошла по конкурсу в Уральский государственный технический университет УПИ.

За четыре года работы на кафедре "Культурологии и Дизайна" выпустила 15 дипломников. Участвовала во многих художественных выставках. В том числе на персональной под названием "Листы из дневника" (30 графич. листов).

В 1981 г. получила диплом 2 степени за иллюстрации в справочнике "Улицы Свердловска", а в 1983 г. - диплом I степени за иллюстрирование книги Ефимовой "Уралмашевцы".

Первоначально заведующей кафедрой была Чернявская Г.К., которая открыла специальность "Дизайн". В 2004 г. заведующей стала Ган О.И.

### **Возгрицева Ксения Ивановна**

Род. в 1979 г. в г. Свердловске. Училась в Уральском государственном университете (каф. "Культурологии и искусствоведения"), который окончила в 2001 г. Прошла по конкурсу в Уральский государственный технический университет - УПИ на факультет Гуманитарного образования, где и работает преподавателем культурологи. Являясь заместителем декана по общественной работе, занимается организацией различных художественных выставок и общественных мероприятий, в которых участвовали и нынешние выпускники гр. 624. У студентов ФГО-624 был довольно сложный период обучения. По окончании первого курса их перевели на вновь открытую, еще ни кем не апробированную специальность "Дизайн". Все студенты совмещали работу с обучением. Но это не стало для них пре-



градой на пути к достижению цели. Увлечения: театры, живопись, музыка и туристские походы.

### **Венкенберц Леопольд Францевич**

Род. в 1926 г. в г. Свердловске. В 1951 г. в г. Москве начал обучение в Институте Декоративно-прикладного искусства и в 1956 г. в г. Ленинграде окончил Высшее художественно-промышленное училище им. Мухомовой (ЛВХПУ). Работал художником-монументалистом, создавая и участвуя в монументальных проектах на территории всего Советского Союза. Оформлял много дворцов в Казахстане и других республиках, всего более 30 объектов. Одна из последних работ выполнена на фронтоне дворца Молодежи в Свердловске (выколотка из алюминия). Член Союза Художников СССР с 1959 г.

Много лет преподавал в Свердловском художественном училище. Среди его выпускников такие известные художники как Ярков С. П., Широков Е. В.

С 2004 г. работает в УГТУ-УПИ на кафедре "Культурологии и Дизайна". Одним из своих увлечений отметил сад, в плане строительства и оформления ландшафта.

### **Иванов Станислав Трофимович**

Работает в УГТУ-УПИ на кафедре "Культурологии и Дизайна" с 2004 г. Преподает академический рисунок и живопись. До этого более 10 лет работал в Архитектурном институте. Является членом Союза Художников России. Как театральный художник выполняет проекты, эскизы, декорации театральных постановок. Его работы можно увидеть во многих театрах Свердловской области. Особенно много занимался оформлением спектаклей в Верхневинском театре.

Регулярно устраивает авторские выставки в Екатеринбурге и других городах области. В год экспонируется более 5 выставок.

### **Кунцевич Юрий Константинович**

Род. 1947 г. в г. Свердловске. Окончил факультет Технологии силикатов УПИ (1980), Геобиологический факультет Свердловского государственного педагогического института - 1987 г. Работает в УГТУ-УПИ старшим преподавателем с 2002 г.

Преподает дисциплины: "Художественная обработка камня", "Ювелирное дело", "Моделирование", "Материаловедение", "Дизайн камня и металла", "Огранка самоцветов". 15 лет препода-

вал спецкурс в Художественно-профессиональном училище №42. Работает по совместительству в Уральской государственной Архитектурно-художественной Академии (УралГаха) на кафедре Ювелирного искусства. Под его руководством защитились 70 дипломников (ювелиры, дизайнеры, технологи художественной обработки материалов).

На общественных началах организовал детско-молодежную организацию скаутов. Является председателем Исполкома Межрегиональной организации скаутского движения "ВОСХОД", одновременно руководит Фондом памяти группы Дятлова целью и смыслом деятельности, которого является выяснение полной картины обстоятельств гибели студентов УПИ на Северном Урале 2 февраля 1959 г. Является председателем общественного движения "Михайловское", которое объединяет владельцев захоронений на Михайловском кладбище и занимается благоустройством и поддержанием порядка на нем.

Готовится к защите диссертации на соискание ученой степени по теме: "Культурологический фактор в воспитании личности, готовой взять на себя ответственность в экстремальной ситуации".

Часть свободного времени уделяет скаутскому делу и туризму.

### **Лебедев Виктор Эдуардович**

(11.05.1954, г. Свердловск)

Окончил Уральский государственный университет (1977), историк. Ассистент, доцент Уральского политехнического института (1977-1986); ученый секретарь Института истории и археологии Уральского отделения АН СССР (1986-1988); профессор кафедры истории России УПУ-УПИ (с 1993), декан ФГО УПИ (1997-1998).

Кандидат исторических наук (1983), доцент (1986), доктор исторических наук (1992), профессор (1993).

Основные направления научной работы - проблемы ретроспективной регионалистики, взаимодействие научно-технического и социального развития региона, изучение исторического движения русского государства и общества, процесса социально-культурной модернизации и цивилизационной специфики России. В рамках нового направления - исторической антропоэкологии - разрабатывает оригинальную ноосферно-историческую концепцию развития человеческого общества на

основе методологии междисциплинарного синтеза. Член диссертационных советов УрГУ и ИИиА УрО РАН. Подготовил 2 докторов и 3 кандидатов исторических наук.

Автор около 100 научных работ, в том числе 5 монографий.

### **Некрасов Станислав Николаевич**

(27.05.1952, г. Свердловск)

Окончил УрГУ (1974), философ. С 1974 г. - в УГПУ-УПИ: аспирант, доцент, ст. научный сотрудник (с 1986), зав. кафедрой истории и теории культуры (с 1991), зав. кафедрой культурологии (1993-2000). Профессор кафедры культурологии и дизайна (с 2000) и кафедры социальной антропологии и психологии (с 2000).

Кандидат философских наук (1983), доцент (1984), доктор философских наук (1992), профессор (1994).

Основные исследования посвящены историко-философской и культурологической проблематике: изучение авангардистских направлений западного обществознания (постструктурализм, шизо-анализ, неомарксизм). Особое место занимают исследования теорий "дискурсии власти" и "власти дискурсии", геополитики, эзотеризма, сакральной географии. Подготовил 9 кандидатов наук. Автор 180 публикаций, 9 монографий.

Член Объединенного ученого совета по гуманитарным наукам при Президиуме УрО РАН (с 1993), диссертационных советов в Институте философии и права УрО РАН (1993-1999), УрГУ (1993-2000), в г. Нижневартовске Тюменской обл. (1995-2000), в УПУ-УПИ (с 2002). Член редколлегии журналов "Технологии качества жизни", "Правоохранительные органы: теория и практика". Действительный член Международной академии акмеологических наук (1998), Академии военноисторических наук (1999), Международной академии изучения национальных меньшинств (1996), профессор (высший академик-ректор) по специальности "философия" Православной русской академии (2004). Председатель Городского интеллектуального дискуссионного клуба г. Екатеринбурга, эксперт, член Исполнительного комитета Всероссийского общественного Совета по вопросам качества жизни граждан РФ.

### **Олехова Татьяна Геннадьевна**

Род. в 1951 г. в г. В. Тагил в Свердловской области. В 1977 г. окончила Свердловский Архитектурный институт.

С 1999 г. работает в УГТУ-УПИ на кафедре "Культурологии и Дизайна".

Выполняла проекты промышленной, гражданской, ландшафтной архитектуры, интерьеры жилых, общественных и промышленных зданий, разрабатывала мебель, занималась дизайном бытовых и промышленных изделий.

Увлечения: батик, живопись, роспись по керамике, дереву, металлу. Авторские стихи, песни, выступления на конкурсах, проведения авторских вечеров. Принимает участие в художественных выставках, в том числе и персональных.

### **Предеина Екатерина Афанасьевна**

Род. в 1975 г. в г. Екатеринбурге. В 1997 г. окончила ЕХУ (Екатеринбургское художественное училище им. Шадра). В 2002 г. окончила УралГАХА (Уральская государственная Архитектурно-художественная академия).

Основные места работы: ДХШ №2, 1, УГТУ-УПИ (кафедра "Культурологии и дизайна").

Конкурсы: 2004 г. - региональный чемпионат по "Боди-Арт" - 1 место; 2004 дебют первокурсников УПИ - 2 место; 2005 - лауреат областного конкурса преподавателей ДХШ.

### **Постоногов Юрий Иванович**

(01.10.1936, С. Павда Свердловской обл.)

Окончил Нижнетагильский педагогический институт (1967), художник-педагог. С 2001 г. - профессор кафедры архитектуры, с 2004 профессор кафедры культурологии и дизайна УГТУ-УПИ по совместительству, заведующий кафедрой в Тюмени.

Кандидат педагогических наук (1985), доцент (1989), профессор (1993).

Научная работа связана с изобразительным искусством и художественным краеведением. Инициатор, автор проекта и руководитель монументально-декоративных росписей на площади 2300 квадратных метров на территории строительного факультета к 50-летию первого выпуска архитекторов (1953-2003), к 75-летию строительного факультета (1929-2004) и столовой №4 в главном учебном корпусе (2004). Художественные работы, установленные в Свердловске-Екатеринбурге: картуш под камнем Родонит в Историческом сквере (1980), бронза; рельефы на стеле в честь 50-летия УЗТМ (1983), бронза; мемориальная доска скульптору Шадру (1989), ул. К. Либкнехта 44; памятник ректору Свер-



дловского пединститута Е.Л. Шувалову (1989), Широкая речка; монументально-декоративные эмблемы цехов завода "Уралхиммаш" (1975-1976), чугуны; монумент в честь 50-летия победы в Великой Отечественной войне (1995), сталь, силумин, ул. Машиностроителей 11. Автор 260 публикаций, в т.ч. 5 монографий и 2 учебных пособий, 37 скульптурных работ, 2 авторских свидетельства на изобретения упаковок для товаров народного потребления (1973-1976).

Член Союза художников РФ, член Союза архитекторов РФ.

Отличник Народного просвещения (1990), Награжден медалью "Ветеран труда" (1986), имеет благодарность Верховного Главнокомандующего Вооруженными силами РФ, В. Путина (2002), грамоту командующего войсками Приволжско-Уральского военного округа генерал-полковника А. Баранова за создание мемориала в г. Ульяновске воинам 104 гвардейской воздушно-десантной дивизии, павшим в Чечне в ходе антитеррористической операции (2003), почетную грамоту министерства образования РФ (2004).

### **Токмаков Анатолий Александрович**

Род. 1932 г. в г. Харбин (Китай).

Окончил в 1956 г. Горьковский политехнический институт, доцент, кандидат технических наук.

Работал в Свердловском Архитектурном институте на кафедре промышленного искусства (1974-1983 гг.); в Центральном институте повышения квалификации на кафедре новой техники (1985-1993 гг.); в Инженерно-педагогическом институте на кафедре "Робототехники" (1993-2003 гг.); на кафедре "Дизайн одежды" РГППУ (Российский государственный Профессионально-педагогический университет) (с 2001); на кафедре "Культурологии и Дизайна" УГТУ-УПИ (2003 г.).

В Ханты-Мансийском институте Дизайна и прикладного искусства (2001 г.)

Преполагает: техническое творчество, художественное творчество, фотодело, дизайн, формообразование, дипломное проектирование и др.



# ДИПЛОМ

Постановку Ю. У.

Автору книги:

„50 лет архитектурному образованию  
на Урале. 1953-2004 гг.“

Екатеринбург. Изд. 2-е. 2004.

12. Международный фестиваль „Зодчество-2004“

Москва. 30.09.2004.

Президент  
Союза архитекторов России



Ю.П. Тедобвский

## АТТЕСТАЦИЯ

За время пребывания в УТАП курсант ПОСТОНОГОВ показал себя дисциплинированным воином. Уставы СА знает и правильно их претворяет в повседневной жизни. Летную программу усваивал легко и закреплял ее прочно. Полеты по разделу на самолете ЯК-II по кругу и в зону закончил с общей оценкой - отлично.

Имеет налет: вывозных - 69 пол. 7 час. 07 мин.

Контрольных - 56 пол. 15 час. 36 мин.

Самостоятельных - 62 пол. 14 час. 36 мин.

Всего полетов 188, время 37 час. 09 мин.

Теоретическую подготовку сдал:

Теория полета - 5.

Самолеты и двигатели - 5.

Тактика - 5.

Политподготовка - 5.

Строевая и физическая подготовка - 5.

Самолетовождение - 4.

ВСП - 5.

Закончил учебно-тренировочный авиационный полк на первом разряде.

**ВЫВОД:** Достоин выпуска из УТАП летчиком-истребителем с присвоением воинского звания "Младший лейтенант запаса".

ЗАЭ 1218 УТАП

*Подполковник*

*7 мая 1958 г.*

*Коробков*

Заключение старших начальников.

Достоин выпуска из УТАП и присвоения воинского звания "Младший лейтенант запаса".

Командир 1218 учебно-тренировочного авиаполка.

*ГВ Полковник*

*26 мая 1958 г.*

*Макаров*

Выписка из аттестации выдана для предъявления в Кировоградскую ШВЛП.

## ПЕРВЫЙ ВЫПУСК ДИЗАЙНЕРОВ В УГТУ-УПИ

На факультете гуманитарного образования УГТУ-УПИ состоялся первый выпуск 10 дизайнеров. Можно констатировать, что дизайн в УПИ, начавшийся в начале 1970-х годов, вернулся в 1999 г., но уже в УГТУ-УПИ. Выпускники УГТУ-УПИ 2005 года были приняты на специальность "Технологическая и художественная обработка нетрадиционных материалов", затем переведены приказом ректора на специальность "Дизайн". Дипломные работы были посвящены проектам приусадебного участка, интерьерам (кафе - мороженное), графическому дизайну, фирменному стилю театров, аэропорта "Кольцово", агентства "Проквариант" и др.

Несколько слов об объеме проекта. Сегодня дизайнер выставляет на защиту 5 планшетов 55 x 75 см., а такой же студент-архитектор - 12-14 планшетов 60 x 120 см. По объему проект дизайнеров соответствует лишь среднему учебному заведению.

Но, видимо, в последующие годы положение изменится к лучшему. Сегодня на кафедру пришли: архитекторы, дизайнеры, художники с производственным и вузовским стажем и последующие дипломы будут материализованы для нужд университета. Инженерная составляющая наших выпускников, безусловно, высока, и в этом преимущество технической школы.

### **Подготовка дипломного проекта к защите**

Дипломник представляет подготовленный к защите дипломный проект государственной аттестационной комиссии (ГАК) в виде планшетов, которые демонстрируются на специальном стенде. Организацией экспозиции занимается сам дипломник.

Пояснительная записка, подписанная дипломником, руководителем и рецензентом, передается секретарю для регистрации. Секретарь фиксирует в документах ГАК тему записки, отмечает количество страниц, фотографий, схем. Далее записка передается членам ГАК для ознакомления.

### **Сценарий защиты дипломного проекта.**

Защита носит открытый характер. В актовом зале или в большой лекционной аудитории, оформление соответственно событию: "защита-2005". Руководит процедурой защиты председатель ГАК.



**ХУДОЖЕСТВЕННАЯ СОСТАВЛЯЮЩАЯ ДИЗАЙНЕРА**



*Работы студентки  
Головатиной О.В.*

*Председатель Государственной  
Аттестационной Комиссии (ГАК)  
Профессор Раскин А.М.*



**ЗАЩИТА ДИПЛОМНЫХ ПРОЕКТОВ 2005  
КАФЕДРА КУЛЬТУРОЛОГИИ И ДИЗАЙНА**



*Дизайн-проект серии полиграфических бизнес-изданий.*

## ЗАЩИТА - 2005



*Соболев А.Б. -  
проректор и «болельщики»*



*ГАК: Ган О.И., Постоногов Ю.И.,  
Соболев А.Б.*



*Ляпцев Н.Н. -  
член ГАК, профессор*



*Еремина Ю.В.  
«Двор жилого комплекса»*



*Слепухина Е.С.*



*Еремина Ю.В. Фрагмент проекта  
(игровая площадка)*



## ЗАЩИТА - 2005



Стец Ю.В.



Таушканова Д.А.



Морозова А.Ю.



Кунцевич Ю.К., Аплексина О.И.,  
Венкенберц Л.Ф., Возгривцева К.И.



Члены ГАК: Постоногов Ю.И.,  
Раскин А.М., Венкенберц Л.Ф.,  
Ляцев Н.Н., слева секретарь  
Демешко Т.А.



Поздравления ГАК, объявление  
оценок. Слева направо:  
Еремина, Таушканова, Королева,  
Кропочева, Стец, Бардиян,  
Слепухина



#### План защиты:

- |   |                     |
|---|---------------------|
| 1. Сообщение секретаря                        | 1 мин.              |
| 2. Выступление дипломника                     | 7- 10 мин.          |
| 3. Вопросы к дипломнику                       | 3-5 мин.            |
| 4. Выступление научного руководителя          | 3 мин.              |
| 5. Выступление рецензента                     | 2 мин.              |
| 6. Выступление членов ГАК                     | 7- 10 мин.          |
| 7. Обобщающее выступление председателя ГАК    | 2 мин.              |
| 8. Заключительное слово дипломника            | 2 мин.              |
| 9. Подведение итогов защиты председателем ГАК | 1 мин.<br>= 30 мин. |

#### 10. Сообщение секретаря о следующей защите

Председатель ГАК во вступительном слове об открытии защиты дипломов выпускников факультета высказывает пожелания успехов всем дипломникам на защите. Отличных оценок. И далее защита идет по плану.

1. Секретарь ГАК сообщает фамилию, имя, отчество дипломника, который выходит на защиту. Зачитывает тему дипломной работы. Например: "Защита Бардиян Владимир Леонидович. Тема дипломного проекта: "Ландшафт участка загородного дома". Слово для защиты предоставляется дипломнику".

#### 2. Выступление дипломника.

3. Вопросы к дипломнику. Вопросы по содержанию и оформлению дипломной работы задают как члены ГАК, так и преподаватели, студенты, гости, присутствующие на защите.

4. Выступление научного руководителя дипломного проекта, (в случае отсутствия руководителя секретарь зачитывает отзыв). Научный руководитель дипломной работы дает характеристику дипломнику как студенту. Характеризует его профессиональные качества, проявившиеся не только в ходе выполнения дипломного проекта, но и течение всего периода обучения в вузе. Обращает внимание на художественно-творческие и конструкторские способности. Дает рекомендации по дальнейшей художественно-творческой и дизайнерской деятельности выпускника. Предлагает конкретную оценку дипломного проекта и перспективу его внедрения. Письменный отзыв научного руководителя вкладывается в пояснительную записку.

#### 5. Выступление рецензента.

Рецензент определяет уровень выполнения дипломной работы как художественно-творческой, так и в плане выполнения методической и функциональной части. Раскрывает значимость

наглядности планшетов. Обращает внимание на содержание и уровень выполнения проекта. В конце выступления рецензент оценивает дипломную работу и предлагает конкретную оценку (отлично, хорошо и т.д.).

Примечание: при отсутствии рецензента секретарь зачитывает рецензию и объявляет оценку, которую предлагает рецензент. Рецензия вкладывается в пояснительную записку к дипломному проекту.

6. Выступления по поводу качества дипломной работы членов государственной аттестационной комиссии: архитекторов, художников, дизайнеров, представителей фирм, преподавателей, студентов. Предложения по поводу оценки и практического внедрения дипломного проекта.

7. Председатель ГАК обобщает предыдущие выступления по поводу дипломной работы, рекомендации и предложения по дальнейшей художественно-творческой деятельности выпускника и предоставляет заключительное слово дипломнику.

8. Заключительное слово дипломника.

Дипломник в заключительном слове отвечает на вопросы, которые задавались ему, высказывает предложения по совершенствованию учебного процесса, отмечает те учебные дисциплины, которые, по его мнению, много дали для становления выпускника, как будущего специалиста дизайнера, благодарит отдельных преподавателей, кафедру, факультет, университет.

9. Завершает сценарий защиты председатель ГАК. Председатель ГАК объявляет: "Защита окончена". Поздравляет дипломника с защитой и желает творческих успехов.

10. Секретарь ГАК объявляет защиту следующего дипломника. Присутствующие на защите студенты помогают демонтировать глубинно-пространственную композицию из планшетов и освободить интерьер для следующего дипломника.

**ГРУППА ФГО-624  
ДИЗАЙНЕРЫ**

**Выпуск-2005**

	<i>Год рождения</i>
1. Антонова Вера Владиславовна	1982
2. Бардиян Владимир Леонидович	1982
3. Еремина Юлия Валерьевна	1982
4. Королева Ирина Александровна	1982
5. Кропочева Ирина Викторовна	1981
6. Морозова Анастасия Юрьевна	1982
7. Рогожина Анна Валерьевна	1981
8. Слепухина Евгения Валерьевна	1982
9. Стец Юлия Владимировна	1981
10. Таушканова Дарья Александровна	1982

## **Антонова Вера Владиславовна**

Родилась в 1981 г. в г. Екатеринбурге. Окончила 11 классов в лицее №110, поступала в УПИ на Строительный факультет (специальность "Проектирование зданий") но не добрала 2 балла, поэтому решила - на "дизайн", т.к. хотела учиться в техническом вузе. Поступила в 1999, и окончила ФГО в 2005 г.

Запомнилась и произвела очень большое впечатление Рашидова Юлия Ренатовна (иностранный язык - английский). Это очень требовательный человек, она грамотно и ясно излагает свой предмет, строго спрашивает студентов и качественно объясняет материал.

Работать стала с 11-го класса, совмещать работу с учебой удавалось, но это было не легко. Приходилось бегать по нескольким местам, и делать множество работ одновременно. Но учеба была на первом, самом главном месте в моей жизни.

Старостой в группе являлся Владимир Бардиян, наш единственный мальчик в группе, выбрать его старостой решили всей группой единогласно, он не раз защищал честь факультета на соревнованиях по легкой атлетике.

В 2003 году я ездила в лагерь от профкома УПИ "Радуга" на четвертую смену. Участвовала в различных мероприятиях, защищая танцами и песнями честь УГТУ-УПИ, а также принимала участия в выступлениях на сцене ГУКа.

Практику проходила в течение четырех лет в агентстве недвижимости "Врата". Размещала объявления на сайтах дизайнерских агентств, но выяснилось, что нужны люди с опытом работы. Моя практика заключалась в создании дизайнерских проектов, интерьеры и др.

Важными считаю психологию и философию, которые помогают человеку расширить свой кругозор, кристаллографию, сопротивление материалов, инженерную графику и ОБЖ. Вообще же все предметы необходимы, ибо без них человек не может себя назвать выпускником вуза.

Очень хочется пожелать первокурсникам, чтобы как можно больше взяли от УПИ в плане будущей профессии; если есть возможность, то работать по специальности во время учебы, так как в дальнейшем будет гораздо легче внедриться в рынок данной области и стать успешным профессиональным сотрудником.

В наше время в области архитектуры и дизайна конкуренция велика, но для настоящего профессионала конкурентов не так много. А залогом этого является диплом УГТУ-УПИ! Думаю,



что наши выпускники смогут найти себе работу в любой области, где захотят.

Наша зав. кафедрой Ганн О.И., для студентов является очень значимым человеком. Она не только решает судьбу студентов, но и помогает в различных трудных ситуациях. И хотя студенты часто подводят ее, хочется верить Ольга Иосифовна еще долгие годы будет также молода и справедлива!

Название дипломной работы: "Дизайн-проект кафе-мороженое", руководитель Венкенберц Л.Ф., Аплеснина О.И.

### **Бардиян Владимир Леонидович**

Родился в 1982 г. и вырос в г. Полевском, окончил среднеобразовательную школу №4, класс с углубленным изучением математики, информатики и физики. УПИ является самым престижным университетом в городе Екатеринбурге, поэтому решил поступить именно в УГТУ-УПИ. Окончил его по специальности "дизайн" в 2005 г.

Учеба прошла в дружеской обстановке с преподавателями. Но не обошлось и без малых проблем и конфликтов. Из преподавателей запомнились многие: Олехова Т.Г. (доброжелательная поддерживающая нас во всем), Чехомов (лучший преподаватель из мужчин), Орлова, Белов И.В., Козлов Е.М., и многие другие.

Состоял в сборной факультета по легкой атлетике (1-5 курс), принимал участие в эстафете 9 мая, защищал честь факультета.

Все места прохождения практик искал сам, и большинство практик прошел на одной фирме ООО "Ремстрой", город Полевской. Пожелания такие: чтобы кафедра предлагала места для прохождения практик, производственных работ и т.д., с дальнейшим трудоустройством.

С точки зрения преподавания необходимым предметом считаю дизайн-проект, основы композиции, компьютерную графику.

Первокурсникам надо знать, что не так просто дается высшее образование и не стоит разочаровываться, если что не так. Преподаватели - не судите нас так строго, ведь мы только учимся.

В жизни хотелось бы попасть в сферу дизайнера интерьера, архитектуры.

Зав. кафедрой и зам. декана является понимающая и поддерживающая нас во всем Ольга Иосифовна Ганн. На пост зав. кафедрой она избрана не так давно, но сделала очень много для кафедры.

Дипломный проект: "Ландшафт участка загородного дома",  
рук. Венкенберц Л.Ф.

### **Еремина Юлия Валерьевна**

Родилась в 1982 году в городе Асбесте. 11 классов закончила в СУНЦ (Специализированный учебно-научный центр) УрГУ (Уральский государственный университет) города Екатеринбурга, поступила в УГТУ-УПИ в 1999 году и окончила его в 2005 году по специальности "Дизайн".

Учеба на кафедре культурологии и дизайна прошла хорошо. Из преподавателей больше всех запомнилась Олехова Т.Г., она хороший и отзывчивый человек, замечательный педагог, к студентам относится с пониманием и уважением, поэтому студенты любят посещать ее занятия, т.к. они очень интересные и нужные (художественное проектирование).

Из других кафедр запомнился преподаватель истории Лебедев. Интересно и необычно преподносит свое видение предмета.

Во время учебы не работала. В группе лидером был староста. Когда училась на первом и втором курсах, то принимала участия в университетских выставках.

С точки зрения необходимости значимости нужна в современном дизайне дисциплина: "компьютерная графика".

Дипломная работа: "Дизайн-проект двора жилого комплекса", руководитель Венкенберц Л.Ф.

### **Королева Ирина Александровна**

Родилась в 1982 году в городе Екатеринбурге. В 1999 окончила среднюю школу - №141. Поступила в УГТУ-УПИ на факультет гуманитарного образования и окончила его в 2005 году по специальности "Дизайн".

Защитила дипломный проект: "Разработка дизайн-макета журнала о бизнесе и рекламе "Тандем" под руководством Якубовского А.Э.

### **Кропачева Ирина Викторовна**

Родилась в 1981 г. в г. Екатеринбурге. Окончила в 1999 г. среднюю школу №165. Поступила в УГТУ-УПИ на специальность: "Технология художественной обработки нетрадиционных материалов". Переведена на специальность "Дизайн" в 2001 г. Окончила факультет гуманитарного образования (ФГО) в 2005 г. по специальности "Дизайн".

Дипломный проект: "Фирменный стиль аэропорта "Кольцово" защитила под руководством Аплесниной О.И.

### **Морозова Анастасия Юрьевна**

Родилась в г. Екатеринбург в 1982 г. Закончила 11 классов в лицее 88 (класс социологии в 1999 году). Мечтала учиться на дизайнера и, узнав, что в УГТУ-УПИ открылась такая специальность, решила поступать именно сюда. К тому же в УПИ училась моя бабушка, я знаю, что ей нравилось здесь учиться и это тоже повлияло на выбор вуза.

Из преподавателей запомнилась Олехова Т.Г. Хороший специалист, добрый и справедливый человек. Из других запомнился преподаватель физики Левченко В.М. Понимая, что добиться от дизайнеров любви к своему предмету сложно, он нас сильно не "мучил". Но лично мне на его занятиях было интересно, благодаря его хорошему отношению к студентам.

На четвертом курсе стала работать дизайнером корпусной мебели. Конечно, совмещать работу и учебу, так чтобы везде успевать, сложно. К сожалению, пропускала занятия, но, не смотря на это, стала лучше учиться, так как работа подстегивала.

В нашей группе нельзя выделить кого-то как лидера, каждый из нас индивидуальность, творческая личность.

На первых курсах куратор собирала нас на праздники и дни рождения, помогала решить проблемы с учебой. А ближе к окончанию учебы мы повзрослели и стали самостоятельнее.

Практику проходила по месту работы. Вообще считаю, что прохождение практики - это возможность зарекомендовать себя хорошим специалистом, определиться с местом будущей работы.

Дисциплины все важны. Запомнился дизайн одежды, его преподавала молодой дизайнер, выпускница архитектурного института. Занятия были интересны и увлекательны. Не менее интересный предмет - "история искусств", который просто "обязан" быть любимым предметом дизайнера.

Первокурсникам советую не лениться, сдавать все во время, и не пропускать занятия, чтобы получать максимальное количество знаний. Преподавателям желаю хороших, дисциплинированных студентов. Не будьте с ними слишком строги, но и расслабляться не давайте.

Собираюсь найти работу в сфере рекламы. Работа дизайнера многообразна и перспективна, а карьерный рост зависит толь-

ко от самого человека. Дизайнеров сейчас много, поэтому будет с кем помериться навыками и фантазией.

Дипломный проект: "Фирменный стиль камерного театра", защитила под руководством Аплесниной О.И.

### **Рогожина Анна Валерьевна**

Родилась в 1981 г. в городе Екатеринбурге. Окончила Лицей искусств имени Дягилева. В 1999 г. после выпуска решила сменить художественное направление на техническое и поступила в УГТУ-УПИ на Химико-технологический факультет. Но через некоторое время перевелась на ФГО, на специальность "Графический дизайн", и окончила вуз в 2005 г.

Учеба на кафедре культурологии и дизайна прошла в легкой, творческой атмосфере. Были трудности, но их легко удавалось преодолевать. И это, конечно, не без помощи талантливых преподавателей, которые смогли передать свой ценнейший опыт и знания.

Запомнилась "ярче" всех Любовь Борисовна Буддакова - она была нашим первым преподавателем, помогала нам решать все учебные проблемы, создавая вокруг нас творческую атмосферу. Олехова Т.Г. - вела у нас много различных предметов и дала полезные знания во всех изучаемых областях, передала часть своих профессиональных навыков.

Несколько преподавателей были приглашены с других кафедр. Каждый обладал незабываемыми качествами. Например, Якубовский А.Э. в нужной ситуации мягко, но настойчиво мог повлиять на группу, организовать учебный порядок и заставить слушать его. Дударева Ирина - просила называть ее по имени. Она работала в доме моды и преподавала дизайн одежды. С ее помощью я смогла уяснить для себя многие моменты не только в дизайне одежды, но и в целом в самом дизайне - в построении композиции.

Работала технологом-конструктором, что в принципе, очень близко мне по специальности, так что получилось равномерно распределять время: на учебу и на работу. Но на четвертом курсе мне понадобилось больше времени для учебы, и работу пришлось оставить.

Первая практика, которая запомнилась, была в библиотеке и заключалась в ее оформлении и, конечно же позволила совершить первые шаги, применения специальных навыков. Остальные практики проходили на работе и были плановыми.



Многие дисциплины запомнились, как с точки зрения преподавания, так и с позиции значимости, необходимости: механика, история, графика. В жизни может понадобиться все, а так как нам давали знания в области нескольких специальностей, мы получили очень разностороннее образование.

Зав. кафедрой О.И. Ган легко решала все наши проблемы, она знала всех нас поименно, присутствовала на просмотрах. Возможно, в будущем мы станем серьезными конкурентами Архитектурной академии.

Может быть, я окажусь в другой области, но мне очень нравится творческое начало в дизайнерской деятельности, т.к. люблю свободу, а творчество может мне ее подарить.

Напутствия и пожелания первокурсникам: "Ответственно учиться, но не забывать себя баловать, проявлять больше любопытства. Хотя и есть поговорка "любопытство до добра не доведет", но только: оно является "двигателем" успешной учебы.

Дипломный проект: "Фирменный стиль PR-агентства "Проквариант" защищен под руководством Аплесниной О.И.

### **Слепухина Евгения Сергеевна**

Родилась в 1982 г. в городе Двуреченске, закончила 9 классов школы №3 с отличием, в 10-11 училась в СУНЦ УрГУ (психологический класс). В 1997 г. окончила художественную школу. С детства мечтала учиться в УПИ, и в 1999 г. мечта осуществилась. Поступила на специальность: "Технология художественной обработки материалов". Переведена приказом 663/05 от 09.07.2001 г. на специальность "Дизайн" (052400), специализация "Графический дизайн", гр. ФГО-224, и окончила факультет гуманитарного образования в 2005 г.

Учеба прошла довольно интенсивно, узнала много нового и полезного. Преподаватели достаточно компетентные. Больше других запомнился преподаватель по рисунку Паус Т.С. - художник. Мы с группой часто бывали у него в мастерской. Его крылатая фраза "все легко и просто".

Запомнился профессор кафедры истории Лебедев. Он преподавал свой предмет с полным знанием дисциплины. Скульптуру забавно и интересно преподавал Чехомов Г.И., а вообще все преподаватели уникальны по-своему.

Работать начала летом после 3 курса. На 4-м устроилась в типографию, но не совсем по специальности. Совмещать учебу и работу удавалось, но приходилось разбивать день на две полови-

ны. Работала в государственной службе статистики главным специалистом по верстке и дизайну. Работа стала для меня вторым учебным местом. На лекции в институт отпрашивалась у руководства. Конечно, пришлось напрягаться изрядно, но что поделать - опыт самое ценное в обучении.

Наша группа в студенческие годы заняла особое место в моей жизни. "Одногруппники" - интересные личности, все - индивидуалисты. Как такового лидера не наблюдалось. Все сильные, волевые и у каждого свое мнение на любой счет.

Группа участвовала в выставках творческих работ в УПИ.

На 1 практику нас отправили по распределению деканата на крупные предприятия. Меня определили на УОМЗ (Уральский оптико-механический завод). Это лучше, чем искать место самому в мелких фирмах. Практика полезна, дает общее и конкретное представление о специальности и трудовой деятельности в целом.

На мой взгляд, дизайнеру-профессионалу нужны, даже необходимы основные знания и умения по живописи, рисунку и композиции. Эти знания требуются для последовательности и для правильного ведения любых дизайнерских проектов.

Дизайн, в общем и целом "растет" с каждым годом. А с полными знаниями, развитым воображением и навыками можно возглавить проекты любой величины в любой сфере.

Свой рост вижу в графическом дизайне и web - дизайне.

Роль зав. кафедрой Чернявской Г.К. очень велика. Она является основателем специальности "Дизайн". Галина Кирилловна устраивала нам встречи с художниками, они давали нам уроки в мастерских. Так же привлекала преподавателей, практикующих в сферах дизайна. Большое ей спасибо!

Весомый вклад декана, который содействовал открытию нашей специальности.

Дипломная работа: "Дизайн - проект серии полиграфических бизнес изданий" защищена под руководством Якубовского А.Э.

### **Стец Юлия Владимировна**

Родилась в 1981 г. в городе Свердловске. Здесь же окончила школу № 149 в 1999 г. и поступила в УГТУ-УПИ. В 2005 г. окончила его по специальности "Дизайн".

Первоначально обучалась на специальности "Технология обработки нетрадиционных материалов". После первого курса нас перевели на специальность "дизайн".

Наиболее ярко запомнились преподаватели кафедры, которые вели предметы, связанные с будущей профессией. Такие как: Олехова, преподававшая "Художественное проектирование", Раскин - "Интерьер", Белов - "Дизайн-проект", Козлов - "История дизайна". Именно эти предметы нравились студентам, имели большую значимость, необходимость. Из преподавателей других кафедр остались в памяти Левченко, преподававший физику, Лебедев - историю и Бердюгин - компьютерную графику. Эти люди умели провести занятия, вызвать интерес и активизировать группу.

Как и многим студентам приходилось совмещать учебу и работу. Это давалось не легко, но учеба всегда была на первом месте.

На протяжении всей своей студенческой жизни активно участвовала в выставках художественного творчества и спортивных состязаниях.

По ходу обучения проходила практику в различных художественных фирмах. Это приносило опыт работы по специальности. Преддипломная практика, была организована в фирме "Драгоценности Урала".

Дипломный проект: "Фирменный стиль Коляда-театр" защитила под руководством Аплесниной О.И.

### **Таушканова Дарья Александровна**

Родилась в Екатеринбурге в 1982 г. Окончила гимназию №39 г. Екатеринбурга в 1999 г. (французский язык). Прошла собеседование по рисунку и композиции, сдала экзамены по французскому языку, математике, литературе и набрала 16 баллов.

Поступила на ТХОМ в 1999 г., через 2 года по приказу №663/05 от 09.07.2001 г. переведена на специальность "дизайн" (052400), специализация "Графический дизайн". Группа ФГО-224.

Мои бабушка с дедушкой, родители, старший брат окончили УПИ, так что я продолжила их традицию. Окончила Факультет гуманитарного образования в 2005 г. по специальности "Дизайн".

Учеба прошла достаточно ровно, хотя пришлось и в очереди за "хвостовками" постоять, потому как сессия каждый раз наступает "неожиданно" (это любой студент подтвердит). Окончила УГТУ-УПИ без троек, с хорошими и отличными оценками.

Из художественных дисциплин нравились живопись и скульптура. Большое спасибо Козлову Е.М. (преподаватель по живописи), за похвалы моих работ (когда меня хвалят я больше стараюсь).

Запомнилось, как на первом курсе сдавали историю. Серьезно отнеслась к этому экзамену, потому что Лебедев - преподаватель строгий, но лекции читал интересно. Он подходит к истории не как к набору различных дат и фактов, а как к различным закономерностям.

Были интересны спецкурсы Выгузовой Екатерины Вячеславовны "Эрос и культура", "Этикет как феномен культуры" и еще запомнился спецкурс "Методика и методология научного творчества" проводимый Некрасовым Станиславом Николаевичем. К семинарам по этому курсу приходилось готовиться в библиотеке им. Белинского, и по таким книгам, чтение которых доставляло истинное удовольствие.

Политологию вела замечательная преподавательница, которая освещала эту науку с неожиданной и нескучной стороны. Из практик очень приятно вспомнить работу в приемной комиссии, и отработку на кафедре.

Лидера в нашей группе не было и быть не могло, т.к. мы все слишком индивидуальны и каждый "лидировал" в чем-то своем. Признанная и непревзойденная артистка в нашей группе - Слепухина Евгения, спортсменка - Еремина Юлия.

Совмещать учебу с работой начала на пятом, а больше на шестом курсе.

Дипломный проект "Дизайнерская разработка ювелирного гарнитура". Руководитель Кунцевич Ю.К.



Министерство образования и науки Российской Федерации  
 Федеральное агентство по образованию  
 ГОУ ВПО "Уральский государственный  
 технический университет - УПИ"  
 Факультет гуманитарного образования

ОТЧЕТ  
 о работе Государственной аттестационной комиссии

Специальность 052400 "Дизайн"  
 Заседание ГАК состоялись 23 июня 2005 г.

Председатель комиссии: Раскин Анатолий Михайлович - кандидат искусствоведения, профессор, заведующий лабораторией истории и теории архитектуры УралНИИпроекта.

Заместитель председателя: Ган Ольга Иосифовна - кандидат исторических наук, доцент, заведующая кафедрой культурологии и дизайна ГОУ ВПО "УГТУ-УПИ".

В составе ГАК: 3 профессора, 2 доцента, 3 старших преподавателя.

Итоговая аттестация студентов: защита дипломных проектов.

Общий уровень подготовки студентов на кафедре культурологии и дизайна по специальности 052400 хороший, о чем говорит анализ оценок, полученных студентами за время обучения в университете. Средний балл составил 4,32, в том числе по специальным предметам - 4,24.

**Результаты защиты  
 выпускных квалификационных работ**

Показатели	Всего		Форма обучения					
			Очная		Очно-заоч.		Заочная	
	кол	%	кол	%	кол	%	кол	%
1 Принято к защите: дипломных проектов (д.п.)	10	100	10	100				
2 Защищено д.п.	10	100	10	100				
3 Оценки д.п.								
отлично	5	50	5	50				
хорошо	4	40	4	40				
удовлетворительно	1	10	1	10				
неудовлетворительно								

4	Количество д.п., выполненных:							
4.1	по темам, предложенным студентами;							
4.2	по заявкам предприятий;	5	50	5	50			
4.3	в области фундаментальных и поисковых научных исследований;	5	50	5	50			
5	Количество д.п., рекомендованных:							
5.1	к опубликованию;							
5.2	к внедрению;	10	100	10	100			
5.3	внедренных;							
5.4	на конкурс							
6	Количество дипломов с отличием	0		0				

#### *Анализ результатов защиты выпускных квалификационных работ*

Все дипломные проекты соответствуют профилю специальности. Экономическое обоснование проектов, а также раздел, посвященный безопасности и экологичности проекта, учитывает современное состояние техники и производства, современные условия труда.

Рецензентами отмечалась большая исследовательская работа, проведенная всеми дипломниками, здравый, логичный ход нахождения дизайнерского решения в зависимости от конкретной темы проекта. Темы всех проектов признаны актуальными.

Все дипломные проекты по темам графического дизайна готовы к внедрению, подготовлены к полиграфическому производству, могут быть тиражированы, подготовлены как макеты, так и оригиналы. В графических проектах дипломниками продемонстрированы глубокое знание теоретических основ подготовки журнального издания, графика выполнена грамотно, с применением современных компьютерных технологий.

В дипломных проектах, посвященных ландшафтной архитектуре, проектированию интерьеров и сооружений прослеживается неординарность архитектурно-дизайнерского решения. Комиссией был отмечен дипломный проект Ереминой Ю.В. (руководитель Л.Ф. Венкербец): ею была разработан анимационный макет в программе Solid Works, который дает наглядное представление об объемно-планировочной организации игровой площадки.

**ВЫПУСК 2005**

**Группа 624**



*Слева направо: Антонова Вера, Рогожина Анна,  
Слепухина Евгения, Еремина Юлия, Стец Юлия,  
Бардиян Владимир*



*(Архив Ереминой Ю.)*

**Фотографии из студенческой жизни группы 624**



*Бардиян Владимир*



*Слепухина Евгения*



# КУРСОВАЯ РАБОТА

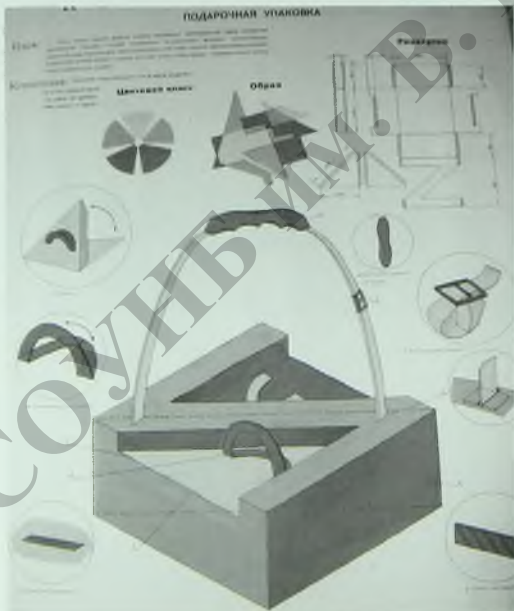
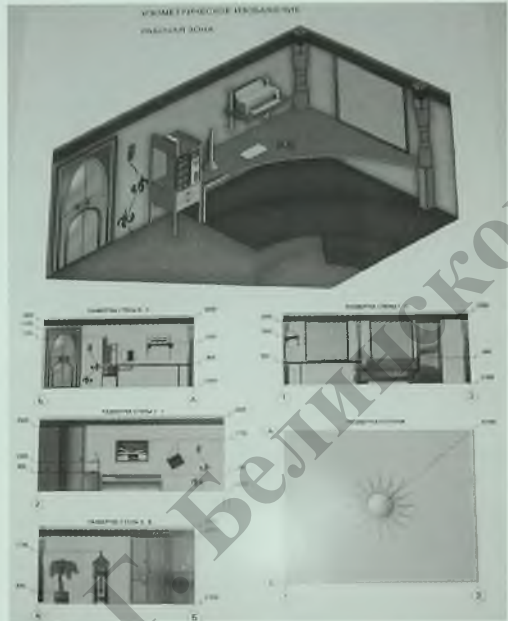

# КУРСОВАЯ РАБОТА



## Материалы

Материалы, использованные в проекте, являются экологически чистыми и безопасными для здоровья человека. Они обладают высокой прочностью и долговечностью, что позволяет создавать интерьеры, которые прослужат долго и будут выглядеть современно. В проекте использованы следующие материалы:

- Ламинированный ДСП для мебели и перегородок.
- Стекло для перегородок и столешниц.
- Алюминий для каркасов и фурнитуры.
- Пластик для отделки стен и пола.
- Ковролин для напольного покрытия.

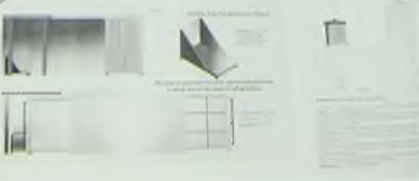
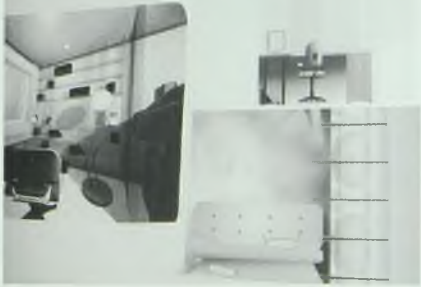
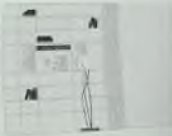

СОУЩЕ ИМ. В. Г. ШУБИНСКОГО

Наиболее интересными признаны работы Слепухиной Е.С. ("Дизайн-проект серии полиграфических бизнес изданий", рук. Якубовский А.Э.), Королевой И.А. ("Разработка дизайн-макета журнала о бизнесе и рекламе "Тандем", рук. Якубовский А.Э.), Стец Ю.В. ("Фирменный стиль Коляда театра", рук. Аплеснина О.И.), Морозовой А.Ю. ("Фирменный стиль камерного театра", рук. Аплеснина О.И.) и рекомендованы на международный конкурс.

Все проекты имеют практическую ценность, 50% дипломных проектов было выполнено по заданиям заказчиков с последующим внедрением. Разработанный Королевой И.А. дизайн-макет журнала о бизнесе и рекламе "Тандем" успешно реализован: в настоящее время вышли два номера нового издания.

*Недостатки в подготовке студентов по данной специальности*

1. Тематика дипломных работ не отражает в полной мере специфику вуза.
2. Не во всех дипломных проектах прослеживается четкая связь между постановкой проблемы и ориентацией на конкретного потребителя.

*Рекомендации по дальнейшему совершенствованию подготовки специалистов*

1. Предложить руководителям дипломных проектов при выборе тем дипломов ориентировать студентов на профиль вуза и делать совместные проекты с техническими факультетами университета.
2. Необходимо четче конкретизировать задачи проекта и ориентировать проектную продукцию на конкретного потребителя.

*Председатель ГАК*

*А.М. Раскин*

## ГЛАВА III ЗАКЛЮЧЕНИЕ

Дизайн - это особый вид творческой деятельности по созданию нового в окружающем нас мире по законам красоты, с учетом функциональности и эргономики.

Дизайнер в настоящее время самая востребованная профессия. Несмотря на то, что подготовка такого специалиста требует индивидуального подхода, сегодня таких выпускают более 200 вузов и столько же средних учебных заведений. Тем не менее, бум не спадает и ежегодно специализации в дизайне множатся. Сегодня труд дизайнера используют промышленники, банкиры, администрация, фермеры, сфера быта и услуг и др.

Вместе с тем профессия, захватив все области деятельности человечества, девальвировала специалистов возрастивших дизайнеров: это в первую очередь архитекторы, художники-графики, художники декоративно-прикладного искусства, художники книги, плаката и рекламы и, даже художники станковой и монументальной живописи!

Если раньше парикмахер был законодателем модной прически, то теперь этим занимается дизайнер и так, почти в любом виде производственной и бытовой деятельности. Заказчик по созданию офиса, выставки, рекламы товаров имеет дело только с дизайнером.

В III главе на примере Уральской школы показан ретроспективный путь дизайнеров. Десятки лет советские дизайнеры, тогда художники-конструкторы, пробивались на передовые рубежи и, наконец, в XXI веке уже в России заняли верхнюю строчку в табели о рангах.

Выпускникам УГТУ-УПИ - 2005 г. еще придется пройти этот сложный творческий путь и доказать в острой конкурентной борьбе свое право быть среди первых.

По результатам защиты дипломных проектов Государственная аттестационная комиссия (ГАК) рекомендовала работы 4-х авторов на международный конкурс: Слепухина Е.С., Королева И.А., Стец Ю.В., Морозова А.Ю. Но здесь еще потребуются усилия и руководителей, и бывших дипломников, чтобы выполнить требования и условия конкурса.

Книга посвящена архитекторам и дизайнерам Урала, которые, начиная вековой путь от Художественно-промышленной школы 1902 г., через среднее образование вышли на высшую



школу и сумели заявить о регионе не только как о богатейшем рудном крае, но и о созидательной деятельности в области архитектуры, дизайна и изобразительного искусства.

СОУНЬ ИМ. В. Г. БЕЛИНСКОГО

Автор искренне благодарит всех добровольцев, согласившихся представить свои воспоминания о годах учебы в УПИ первых выпусков 1953, 1954, 1956, 1958, 1959 гг., тех кто помнит "альма-матер" и кто благодарен ей за путевку в жизнь. Из воспоминаний видно, что каждый с достоинством пронес сквозь годы полученные знания, накопив и приумножив их и, добился личных высот с учетом своих возможностей.

Особая благодарность архитекторам среднего звена, выпускникам техникумов 30-40 годов, которые перешагнув 80-летний рубеж, не потеряли интереса к жизни и активно участвуют в обсуждении проектов, устраивают выставки своих работ, воспитывают молодежь.

Большое спасибо ректорату университета и деканатам строительного и гуманитарного факультетов за поддержку и помощь в подготовке материала для книги.

Ректору Набойченко С.С. за идею написать о новой истории УГТУ-УПИ, т.е. о первом выпуске в XXI веке архитекторов и дизайнеров, проректору Соболеву А.В. за поддержку и популяризацию творческих профессий в техническом вузе.

Деканам Носкову А.С., Алехину В.Н., Запарию В.В. за организационную помощь и воздействие на преподавателей и студентов, за рекомендации ученого совета на публикацию книги.

Рецензентам Десятову В.Г. и Долгову А.В. за замечания и пожелания.

Огромная благодарность за спонсорскую помощь Союзу архитекторов Екатеринбурга и президенту Свердловской организации Холмецкому В.В., генеральному директору ОАО "Уралгражданпроект" Чугункину А.А., выпускнику стройфака - патриоту УГТУ-УПИ, председателю ГАК на защите дипломных проектов инженеров-архитекторов.

## ЛИТЕРАТУРА

1. Бандровская А.П., Вилесова Н.А. Архитекторы Екатеринбургa и Свердловской области. Екатеринбург. 2003.
2. Бизюков А.П., Ефимова О.М. 60 лет победы над фашизмом. Воспоминания участников войны - работников ОАО "Урал-гипротранс". Екатеринбург. 2005. с. 140, 186, 249.
3. Брагин В. Дизайн - 1999. Екатеринбургская организация. Екатеринбург. 1999.
4. Ваулина В.В. Спасибо тебе, учитель. К 120-летию со дня рождения Константина Трофимовича Бабыкина. Веч. Екате-рг. 28.09.2000 г.
5. Ваулина В.В. Строительному факультету УГТУ-УПИ - 75, Домострой 12.2004 (52) с.20.
6. Заварихин С.П., Жученко Б.А. Архитектура Тюмени. Тюмень, 2004.
7. Нелюбин Б.С., Бешкильцев В.А. История и перспективы градостроительного освоения территории Севера. Западно-Сибирский нефтегазовый комплекс. М. - МЦА, Суханово, 2004.
8. Поскина А.А. Вековая история. Мост (12-13) 02.12.2002 г. с. 2.
9. Постоногов Ю.И. 50 лет архитектурному образованию на Урале. 1953-2003 гг., Екатеринбург, 2003 - 2004.
10. Постоногов Ю.И. Архитектура, строительный факультет. УГПИ-УПИ. Екатеринбург, 2004.
11. Постоногов Ю.И. Крутые виражи архитектора Константина Данилова, Стройкомплекс Среднего Урала №7-8(90), 2005, с. 23.
12. Постоногов Ю.И. первый выпуск дизайнеров и инженеров-архитекторов в УГТУ-УПИ. Приложение СК. Стройкомплекс плюс, Стройкомплекс Среднего Урала №06(06), 2005, с.25.
13. Рейхардт Л.В. Выпускники САТ. Домострой, 2003, №11, с.28, 2.
14. Рейхардт Л.В. Из истории художественного образования на Урале. Домострой, 2003, №4, с. 38-4.
15. Усенко В., Ионин А., Иванова О., Сисьмеков В. Строительный факультет УГТУ-УПИ. История и современность. Юбилейное издание. Компания "Реал-Медиа", Екатеринбург, 2004.
16. Шпак А.Г. Ратная Слава России. ВДВ. М., Голос-Пресс, при участии изд-ва "ГАРИПРЕТ", 2003.
17. Ярков С.П. Художественная школа Урала. Екатеринбург. 2002.

**Постоногов  
Юрий Иванович**

**ПЕРВЫЙ ВЫПУСК  
АРХИТЕКТОРОВ  
И ДИЗАЙНЕРОВ  
УГТУ-УПИ В XXI ВЕКЕ**

Издательство «Вектор Бук»  
Лицензия ЛР № 066721 от 06.07.1999 г.

Подписано в печать 11.04.2006 г.  
Формат 60x84/16. Гарнитура BookmanC.  
Бумага SvetoCopy. Печать Riso.  
Усл. печ. л. 17,44. Тираж 500.

Отпечатано в типографии Издательства «Вектор Бук»  
Лицензия ПД № 17-0003 от 06.07.2000 г.

625004, г. Тюмень, ул. Володарского, 45.  
Тел. (3452) 46-54-04, 46-90-03



СОУНЬ ИМ. В. Г. БЕЛИНСКОГО

The background of the page is a composite image. The left side features a large, white, fluted classical column against a dark green background. The right side shows a bright green, textured field, possibly grass or a forest floor, under a lighter green sky. The text is overlaid on this background.

**СОУНЬ ИМ. В. Г. БЕЛИНСКОГО**