



АДМИНИСТРАЦИЯ ПОЛЕВСКОГО ГОРОДСКОГО ОКРУГА

Заключение

о результатах проведения публичных слушаний 30.05.2017 по обсуждению проекта решения Думы Полевского городского округа «О внесении изменений и дополнений в Правила землепользования и застройки Полевского городского округа, утвержденные решением Думы Полевского городского округа от 16.12.2016 №600

На публичных слушаниях присутствовало 8 человек. Участники публичных слушаний обсудили вынесенный вопрос, ознакомились с материалами дела. Вопросы, дополнений и предложений не прозвучало.

По итогам проведения публичных слушаний

РЕШИЛИ: рекомендовать Главе Полевского городского округа направить проект внесения изменений в Правила землепользования и застройки Полевского городского округа, утвержденные решением Думы Полевского городского округа от 16.12.2016 № 600, в Думу Полевского городского округа для утверждения в новой редакции

Проголосовало 8 человек, из них:

За – «8»

Против – «0»;

Воздержалось – «0»;

По результатам голосования данное предложение принято «единогласно»

*Председательствующий Е.И.Шевченко
Секретарь А.В.Власова*

АДМИНИСТРАЦИЯ ПОЛЕВСКОГО ГОРОДСКОГО ОКРУГА

Заключение

о результатах проведения публичных слушаний от 01.06.2017 по обсуждению предоставления разрешения на отклонение от предельных параметров разрешенного строительства, реконструкции объекта капитального строительства на территории Полевского городского округа по адресу: Свердловская область, город Полевской, село Курганово, улица Садовая, д.16.

На публичных слушаниях присутствовало 4 человека. Участники публичных слушаний обсудили вынесенные вопросы, ознакомились с материалами дела. Вопросы, предложений, замечаний не прозвучало.

По итогам проведения публичных слушаний

РЕШИЛИ: рекомендовать Главе Полевского городского округа предоставить разрешения на отклонение от предельных параметров разрешенного строительства, реконструкции объекта капитального строительства на территории Полевского городского округа по адресу: Свердловская область, город Полевской, село Курганово, улица Садовая, д.16, минимальный отступ от границы соседнего участка, на котором расположен индивидуальный жилой дом – до жилого дома 3 м: уменьшить до 1,85 м со стороны дома 18.

Проголосовало 4 человека, из них:

За – «4»

Против – «0»;

Воздержалось – «0»;

По результатам голосования данное предложение принято «единогласно».

*Председательствующий А.В.Власова
Секретарь И.В.Хомутова*

АДМИНИСТРАЦИЯ ПОЛЕВСКОГО ГОРОДСКОГО ОКРУГА

Заключение

о результатах проведения публичных слушаний от 01.06.2017 по обсуждению предоставления разрешения на отклонение от предельных параметров разрешенного строительства, реконструкции объекта капитального строительства на территории Полевского городского округа по адресу: Свердловская область, город Полевской, село Курганово, микрорайон «Солнечный», участок № 80.

На публичных слушаниях присутствовало 4 человека. Участники публичных слушаний обсудили вынесенные вопросы, ознакомились с материалами дела. Вопросы, предложений, замечаний не прозвучало.

По итогам проведения публичных слушаний

РЕШИЛИ: рекомендовать Главе Полевского городского округа предоставить разрешения на отклонение от предельных параметров разрешенного строительства, реконструкции объекта капитального строительства на территории Полевского городского округа по адресу: Свердловская область, город Полевской, село Курганово, микрорайон «Солнечный», участок № 80, минимальный отступ от границы соседнего участка, на котором расположен индивидуальный жилой дом – до жилого дома 3 м: уменьшить до 0 м со стороны участка № 79.

Проголосовало 4 человека, из них:

За – «4»

Против – «0»;

Воздержалось – «0»;

По результатам голосования данное предложение принято «единогласно».

*Председательствующий А.В.Власова
Секретарь И.В.Хомутова*

ДУМА ПОЛЕВСКОГО ГОРОДСКОГО ОКРУГА

РЕКОМЕНДАЦИИ

по итогам проведения публичных слушаний по внесению изменений и дополнений в Устав Полевского городского округа

06.06.2017

зал заседаний Администрации ПГО

В ходе проведения публичных слушаний по вопросу внесения изменений и дополнений в Устав Полевского городского округа, участниками публичных слушаний были приняты следующие рекомендации:

1. Думе Полевского городского округа внести в Устав Полевского городского округа изменения, принятые на публичных слушаниях 06.06.2017 года:

1.1 абзац второй статьи 2 изложить в следующей редакции:

«городской округ - один или несколько объединенных общей территорией населенных пунктов, не являющихся муниципальными образованиями, в которых местное самоуправление осуществляется населением непосредственно и (или) через выборные и иные органы местного самоуправления,

которые могут осуществлять отдельные государственные полномочия, передаваемые органам местного самоуправления федеральными законами и законами Свердловской области;»;

1.2 часть 1 статьи 23 изложить в следующей редакции:

«1. Структуру органов местного самоуправления на территории городского округа составляют:

- Дума Полевского городского округа;

- Глава Полевского городского округа;

- Администрация Полевского городского округа;

- Управление муниципальным имуществом Полевского городского округа;

- Управление образованием Полевского городского округа;

- Управление культурой Полевского городского округа;

- Счетная палата Полевского городского округа.»;

1.3 пункт 6 части 2 статьи 25 дополнить словами «, руководителей, их заместителей и главных бухгалтеров муниципальных унитарных предприятий»;

1.4 в статье 28:

а) пункт 1 части 8 изложить в следующей редакции:

«1) заниматься предпринимательской деятельностью лично или через доверенных лиц, участвовать в управлении коммерческой организацией или в управлении некоммерческой организацией (за исключением участия в управлении совета муниципальных образований Свердловской области, иных объединений муниципальных образований, политической партией, участия в съезде (конференции) или общем собрании иной общественной организации, жилищного, жилищно-строительного, гаражного кооперативов, садоводческого, огороднического, дачного потребительских кооперативов, товарищества собственников недвижимости), кроме случаев, предусмотренных федеральными законами, и случаев, если участие в управлении организацией осуществляется в соответствии с законодательством Российской Федерации от имени органа местного самоуправления.»;

б) дополнить частью 8.2 следующего содержания:

«8.2. Проверка достоверности и полноты сведений о доходах, расходах, об имуществе и обязательствах имущественного характера, представляемых в соответствии с законодательством Российской Федерации о противодействии коррупции депутатом, проводится по решению Губернатора Свердловской области в порядке, установленном законом Свердловской области.»;

в) дополнить частью 8.3 следующего содержания:

«8.3. При выявлении в результате проверки, проведенной в соответствии с частью 8.2 настоящей статьи, фактов несоблюдения ограничений, запретов, неисполнения обязанностей, которые установлены Федеральным законом от 25.12.2008 № 273-ФЗ «О противодействии коррупции», Федеральным законом от 03.12.2012 № 230-ФЗ «О контроле за соответствием расходов лиц, замещающих государственные должности, и иных лиц их доходам», Федеральным законом от 07.05.2013 № 79-ФЗ «О запрете отдельным категориям лиц открывать и иметь счета (вклады), хранить наличные денежные средства и ценности в иностранных банках, расположенных за пределами территории Российской Федерации, владеть и (или) пользоваться иностранными финансовыми инструментами», Губернатор Свердловской области обращается с заявлением о досрочном прекращении полномочий депутата в Думу городского округа, или в суд.»;

г) дополнить частью 8.4 следующего содержания:

«8.4. Сведения о доходах, расходах, об имуществе и обязательствах имущественного характера, представленные депутатами Думы городского округа, размещаются на официальном сайте Думы городского округа в информационно-телекоммуникационной сети «Интернет» в порядке, определяемом решением Думы городского округа.»;

1.5 часть 2 статьи 29 дополнить абзацем следующего содержания:

«В случае обращения Губернатора Свердловской области с заявлением о досрочном прекращении полномочий депутата Думы Полевского городского округа днем появления основания для досрочного прекращения полномочий является день поступления в Думу городского округа данного заявления.»;

1.6 в части 5 статьи 30 исключить слова «, не менее чем двумя третями голосов от установленной численности депутатов Думы»;

1.7 в статье 33:

а) часть 5 изложить в следующей редакции:

«5. Полномочия Главы начинаются со дня его вступления в должность и прекращаются в день вступления в должность вновь избранного Главы, за исключением случаев, установленных законом.

Вновь избранный Глава вступает в должность с момента вступления в силу решения Думы о его избрании, но не ранее дня окончания срока полномочий действующего Главы. При вступлении в должность Глава публично приносит присягу:

«Я, (фамилия, имя, отчество), вступая в должность Главы Полевского городского округа, клянусь справедливо и беспристрастно осуществлять предоставленные мне полномочия, уважать и охранять права и свободы населения, честно и добросовестно исполнять свои обязанности, прилагая все свои силы и способности на благо жителей городского округа.»

Место принесения присяги определяется Думой городского округа.»;

б) пункт 1 части 9 изложить в следующей редакции:

«1) заниматься предпринимательской деятельностью лично или через доверенных лиц, участвовать в управлении коммерческой организацией или в управлении некоммерческой организацией (за исключением участия в управлении совета муниципальных образований Свердловской области, иных объединений муниципальных образований, политической партией, участия в съезде (конференции) или общем собрании иной общественной организации, жилищного, жилищно-строительного, гаражного кооперативов, садоводческого, огороднического, дачного потребительских кооперативов, товарищества собственников недвижимости), кроме случаев, предусмотренных федеральными законами, и случаев, если участие в управлении организацией осуществляется в соответствии с законодательством Российской Федерации от имени органа местного самоуправления.»;

в) часть 11 изложить в следующей редакции:

«11. Глава городского округа должен соблюдать ограничения, запреты, исполнять обязанности, которые установлены Федеральным законом от 25.12.2008 № 273-ФЗ «О противодействии коррупции», Федеральным законом от 03.12.2012 № 230-ФЗ «О контроле за соответствием расходов лиц, замещающих государственные должности, и иных лиц их доходам», Федеральным законом от 07.05.2013 № 79-ФЗ «О запрете отдельным категориям лиц открывать и иметь счета (вклады), хранить наличные денежные средства и ценности в иностранных банках, расположенных за пределами территории Российской Федерации, владеть и (или) пользоваться иностранными финансовыми инструментами.»;

Полномочия Главы городского округа прекращаются досрочно в случае несоблюдения ограничений, запретов, неисполнения обязанностей, установленных Федеральным законом от 25.12.2008 № 273-ФЗ «О противодействии коррупции», Федеральным законом от 03.12.2012 № 230-ФЗ «О контроле за соответствием расходов лиц, замещающих государственные должности, и иных лиц их доходам», Федеральным законом от 07.05.2013 № 79-ФЗ «О запрете отдельным категориям лиц открывать и иметь счета (вклады), хранить наличные денежные средства и ценности в иностранных банках, расположенных за пределами территории Российской Федерации, владеть и (или) пользоваться иностранными финансовыми инструментами.»;

г) дополнить частью 12 следующего содержания:

«12. Проверка достоверности и полноты сведений о доходах, расходах, об имуществе и обязательствах имущественного характера, представляемых в соответствии с законодательством Российской Федерации о противодействии коррупции Главой городского округа, проводится по решению Губернатора Свердловской области в порядке, установленном законом Свердловской области.»;

д) дополнить частью 13 следующего содержания:

«13. При выявлении в результате проверки, проведенной в соответствии с частью 12 настоящей статьи, фактов несоблюдения ограничений, запретов, неисполнения обязанностей, которые установлены Федеральным законом от 25.12.2008 № 273-ФЗ «О противодействии коррупции», Федеральным законом от 03.12.2012 № 230-ФЗ «О контроле за соответствием расходов лиц, замещающих государственные должности, и иных лиц их доходам», Федеральным законом от 07.05.2013 № 79-ФЗ «О за»

прете отдельным категориям лиц открывать и иметь счета (вклады), хранить наличные денежные средства и ценности в иностранных банках, расположенных за пределами территории Российской Федерации, владеть и (или) пользоваться иностранными финансовыми инструментами», Губернатор Свердловской области обращается с заявлением о досрочном прекращении полномочий Главы городского округа в Думу городского округа, или в суд.»;

е) дополнить частью 14 следующего содержания:
«14. Сведения о доходах, расходах, об имуществе и обязательствах имущественного характера, представленные Главой городского округа, размещаются на официальном сайте Администрации городского округа в информационно-телекоммуникационной сети «Интернет» в порядке, определяемом правовым актом Думы городского округа.»;

1.8 пункт 3 части 1 статьи 39 изложить в следующей редакции:
«3) разработка системы оплаты труда работников муниципальных учреждений и порядка ее применения, а также условий оплаты труда руководителей, их заместителей и главных бухгалтеров муниципальных унитарных предприятий»;

1.9 пункт 4 части 2 статьи 49.1 изложить в следующей редакции:
«4) несоблюдение ограничений, запретов, неисполнение обязанностей, которые установлены Федеральным законом от 25.12.2008 № 273-ФЗ «О противодействии коррупции», Федеральным законом от 03.12.2012 № 230-ФЗ «О контроле за соответствием расходов лиц, замещающих государственные должности, и иных лиц их доходам», Федеральным законом от 07.05.2013 № 79-ФЗ «О запрете отдельным категориям лиц открывать и иметь счета (вклады), хранить наличные денежные средства и ценности в иностранных банках, расположенных за пределами территории Российской Федерации, владеть и (или) пользоваться иностранными финансовыми инструментами.»;

1.10 пункт 3 части 2 статьи 53 признать утратившим силу.
2. Направить данные рекомендации в газету «Диалог» для опубликования и в Думу Полевского городского округа для принятия решения.

*Председательствующий на публичных слушаниях К.С.Поспелов
Секретарь Т.А.Бархатова*

**ГЛАВА ПОЛЕВСКОГО ГОРОДСКОГО ОКРУГА
ПОСТАНОВЛЕНИЕ**

от 22.05.2017 № 1049

Об утверждении проекта планировки района Ельничный в с. Курганово Полевского городского округа

Рассмотрев разработанный проект планировки района Ельничный в с. Курганово Полевского городского округа, выполненный обществом с ограниченной ответственностью «Горизонт» в 2016 году, шифр проекта 04-2016-ППТ, в соответствии со статьей 46 Градостроительного кодекса Российской Федерации, статьей 16 Федерального закона от 06 октября 2003 года № 131-ФЗ «Об общих принципах организации местного самоуправления в Российской Федерации», Генеральным планом Полевского городского округа, утвержденным решением Думы Полевского городского округа от 04.12.2012 № 601, Правилами землепользования и застройки Полевского городского округа, утвержденными решением Думы Полевского городского округа от 16.12.2016 № 600, постановлением Главы Полевского городского округа от 01.07.2016 № 1049 «О назначении публичных слушаний по обсуждению проекта планировки индивидуальной жилой застройки в селе Курганово и проекта планировки, совместного с проектом межевания, территории индивидуальной дачной застройки в районе поселка Зеленый Лог Полевского городского округа», на основании заключения публичных слушаний от 04 августа 2016 года

ПОСТАНОВЛЯЮ:

1. Утвердить проект планировки района Ельничный в с. Курганово Полевского городского округа, выполненный обществом с ограниченной ответственностью «Горизонт» в 2016 году, шифр проекта 04-2016-ППТ (прилагается).

2. Признать утратившим силу постановление Главы Полевского городского округа от 06.11.2014 № 2172 «Об утверждении проекта планировки «Проект планировки района Ельничный в селе Курганово Полевского городского округа».

3. Контроль за исполнением настоящего постановления возложить на первого заместителя Главы Администрации Полевского городского округа Коробейникова Д.П.

4. Опубликовать настоящее постановление в газете «Диалог» и разместить на официальном сайте Администрации Полевского городского округа в сети «Интернет» (<http://polevsk.midural.ru>).

Глава Полевского городского округа А.В. Ковалев

УТВЕРЖДЕН

постановлением Главы Полевского городского округа от 22.05.2017 № 1049 «Об утверждении проекта планировки района Ельничный в с. Курганово Полевского городского округа»

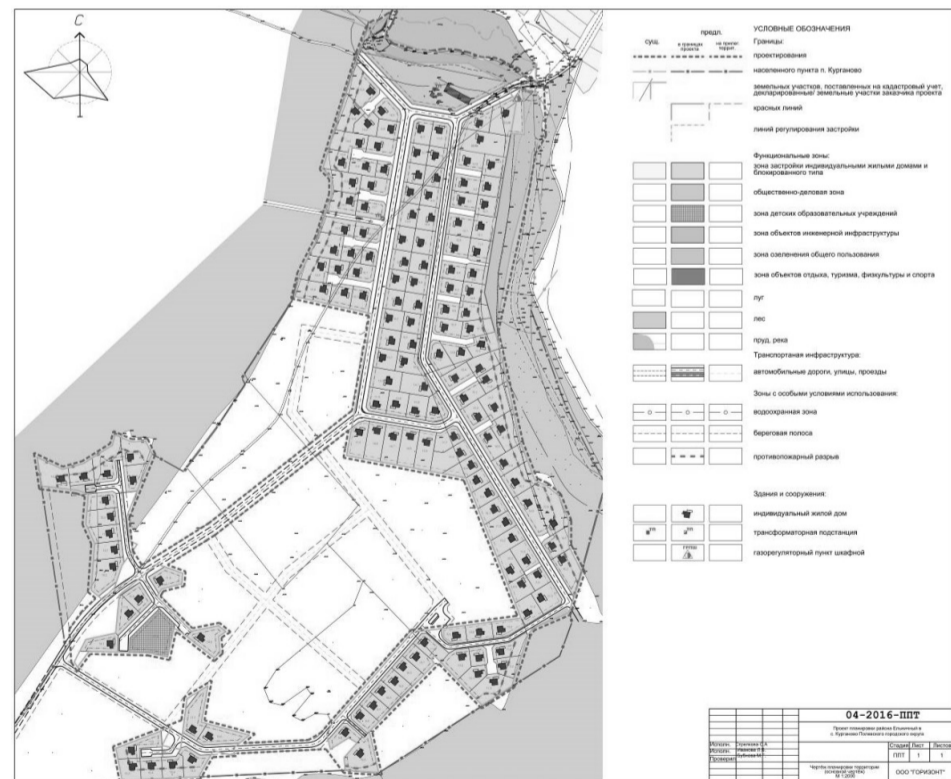

ООО Горизонт
Свидетельства № 0209.01-2015-6685100082-П-158

Проект планировки района Ельничный в с. Курганово Полевского городского округа

Том 2. Пояснительная записка
шифр 04-2016-ППТ

Екатеринбург, 2016г.

СОСТАВ ДОКУМЕНТАЦИИ
СПИСОК РАЗРАБОТЧИКОВ
Кадочникова О.И., Стрелкова С. А., Иванова Л. Б., Бубнова М. Г.

Обозначение	Наименование	Кол-во листов
Графические материалы:		
T-2566CO-2013-01	Схема расположения М1:25000	1
T-2566CO-2013-02	Карта современного использования территории. Карта зон с особыми условиями использования территории М1:2000	1
04-2016-ППТ	Карта планируемого размещения функциональных зон и объектов капитального строительства местного значения М 1:2000	1
04-2016-ППТ	Карта планируемого размещения объектов инженерной инфраструктуры местного значения М 1:2000	1
04-2016-ППТ	Карта планируемых автодорог местного значения и улично-дорожной сети М 1:2000	1
04-2016-ППТ	Чертеж планировки территории (основной чертеж) М 1:2000	1
04-2016-ППТ	Схема вертикальной планировки и инженерной подготовки территории М 1:2000	1
	Пояснительная записка	

Содержание

Введение	5
I. Проект планировки территории	7
Раздел 1. Природные условия	7
1.1. Климат	7
1.2. Рельеф и геоморфологические процессы	7
1.3. Гидрография, гидрология, гидрогеологические условия	8
1.4. Инженерно-геологические условия	8
1.5. Грунты и почвенные ресурсы	8
1.6. Физико-геологические процессы	9
1.7. Растительный и животный мир	9
Раздел 2. Современное состояние территории	10
2.1. Местоположение проектируемой территории, условные границы, современное использование	10
2.2. Существующая транспортная и инженерная инфраструктура	10
2.3. Анализ планировочных ограничений и комплексная оценка	10
Раздел 3. Проектные предложения	12
3.1. Архитектурно-планировочное решение	12
3.2. Показатели планируемого жилищного строительства и объектов социального и коммунально-бытового обслуживания населения	13
3.3. Предложения по организации транспортного обслуживания	14
Раздел 4. Основные технико-экономические показатели	16
Раздел 5. Защита территории от ЧС, мероприятия ГО, противопожарные мероприятия	18

Введение

Проект выполнен с использованием материалов «Генерального плана Полевского городского округа применительно к с. Курганово», утвержденного решением Думы Полевского городского округа от 04.12.2012 года № 601.

2. При разработке проекта учтены следующие нормативные материалы:

- Градостроительный кодекс РФ от 29.12.2004 № 190-ФЗ;
- Земельный кодекс РФ от 25.10.2001 № 136-ФЗ;
- Приказ Министерства регионального развития РФ от 10.05.2011 №207 «Об утверждении формы градостроительного план земельного участка»;
- Постановление Госстроя РФ от 06.04.1998 №18-30 «Об утверждении Инструкции о порядке проектирования и установления красных линий в городах и других поселениях Российской Федерации» (РДС 30-201-98);
- Закон Свердловской области от 07.07.2004 №18-О3 «Об особенностях регулирования земельных отношений на территории Свердловской области»;
- Постановление Правительства Свердловской области от 15.03.2010 №380-ПП «Об утверждении Нормативов градостроительного проектирования Свердловской области»;
- Инструкция о порядке разработки, согласования, экспертизы и утверждения градостроительной документации, Госстрой России, 2003 г.;
- Постановление Правительства Российской Федерации от 16 февраля 2008 г. №87 «О составе разделов проектной документации и требованиях к их содержанию»;
- Свод правил СП 42.13330.2011 «СНиП 2.07.01-89*. Градостроительство. Планировка и застройка городских и сельских поселений»;
- СанПиН 2.2.1/2.1.1.1200-03. Новая редакция. «Санитарно-защитные зоны и санитарная классификация предприятий, сооружений и иных объектов»;
- СанПиН 2.2.1/2.1.1.2361-08. «Изменения №1 к санитарно-эпидемиологическим правилам и нормативам «Санитарно-защитные зоны и санитарная классификация предприятий, сооружений и иных объектов»»;
- СНиП 2.04.02-84* «Водоснабжение. Наружные сети и сооружения» Актуализированная редакция;
- СНиП 2.04.03-85 «Канализация. Наружные сети и сооружения» Актуализированная редакция;
- РД 34.20.185-94 «Инструкция по проектированию городских электрических сетей»;
- СНиП 42-01-2002 «Газораспределительные системы»;
- Постановление Правительства РФ № 878 от 20.11.2000г. Правила охраны газораспределительных сетей.

Федеральный закон № 123-ФЗ «Технический регламент о требованиях пожарной безопасности».

3. При разработке проекта учтена ранее разработанная градостроительная документация:

- «Генеральный план Полевского городского округа применительно к с. Курганово» (утвержд. Решением Думы Полевского городского округа 04.12.2012 г № 601);
- Правила землепользования и застройки Полевского городского округа, утвержденные решением Думы Полевского городского округа 04.12.2012 г. № 602
- Решение Думы Полевского городского округа от 10.12.2015 г. № 405 «Об утверждении местных нормативов градостроительного проектирования Полевского городского округа в новой редакции».

4. В качестве подосновы использованы:

- топографическая съемка М 1:500 на планируемую территорию, предоставленная заказчиком в электронном виде;
- данные государственного земельного кадастра в формате mid/mif.

Село Курганово находится в Полевском городском округе (ПГО), является крайним северным населенным пунктом округа, наиболее приближенным к границе городского округа «город Екатеринбург» – 4 км до границы. Расстояние до ближайшего административного района города Екатеринбург – Чкаловского, составляет ориентировочно 18 км.

Ранее село относилось к Кургановскому отделению Чкаловского откормочного совхоза, который обрабатывал земли, окружающие село. После ликвидации совхоза поля были разделены на наделы и перешли в собственность отдельным физическим и юридическим лицам (более 100 собственников). Значительная часть из этих вновь сформированных земельных участков переведена в 2008 г. в категорию «Земли населенных пунктов». Лесные угодья совхоза согласно законодательству подлежат переводу в земли лесного фонда (в данное время процесс приостановлен по инициативе Администрации Полевского городского округа).

Севернее границы села на расстоянии 1200 м, расположен земельный участок индивидуальной застройки «Зуброво», относящийся к землям поселений Курганово (с 2007 года), но находящийся изолированно от него.

Район Ельничный согласно «Генерального плана Полевского городского округа применительно к с. Курганово» включается в границы села.

Село связано с г. Екатеринбургом автомобильной дорогой регионального значения «г. Екатеринбург – г. Полевской».

I. Проект планировки территории
Раздел 1. Природные условия
1.1. Климат

Положение села в центральной части Уральского хребта определяет резко-континентальный климат со среднегодовой температурой воздуха +1,2°С. Среднеголетняя годовая температура +1,2°С, средняя температура воздуха самого жаркого месяца +17,9°С, самого холодного -14,3°С.

В течение года в городе преобладают ветры западного направления (преимущественно в зимний период). Их повторяемость составляет 18-30% случаев в месяц. Количество осадков за ноябрь - март составляет в среднем 114мм, за апрель - октябрь - 383 мм. Снеговой покров высотой 0,4-0,6м устанавливается в ноябре, а сходит к концу апреля. Полное оттаивание почвы происходит в мае. Глубина промерзания крупнообломочных грунтов 2,5м, суглинистых грунтов 1,9м.

Категория сложности природных условий согласно СНиП 23-01-99* («Строительная климатология») по совокупности факторов соответствует - II (средней сложности).

1.2 Рельеф и геоморфологические процессы

Рельеф территории с.Курганово соответствует типу географического места расположения - это зона увалов восточных предгорий Среднего Урала, бассейн верховья р.Чусовая, береговая полоса Верхне-Макаровского водохранилища многолетнего регулирования, поймы притоков.

Перепад высот рельефа на рассматриваемой территории 340 м - 352 м.

Общее падение рельефа территории в направлении р. Ельничной и пруда.

Проектом вертикальной планировки необходимо учитывать специфику природного рельефа, т.е. по возможности, сохранить природный ландшафт, природную структуру водосбора талых и паводковых вод в природном режиме, но в тоже время системой водоотводящих устройств и мероприятий обеспечить уровень обводнения соответствующий нормативным требованиям к территориям капитальной застройки.

Особенностью этого района Урала является наличие крупной дискордантной по отношению к субмеридиональным уральским структурам линейной зоны Чусовского понижения, а также проходящей через Екатеринбург субширотной границы неотектонических районов.

Так как в пределах Чусовско-Исетской секущей неотектонической структуры и Чусовского понижения сконцентрирована большая часть наиболее сильных землетрясений Урала, то вполне возможно, что этим структурам, выраженным в рельефе дневной поверхности, соответствует современная активная деструктивная зона в земной коре.

Уральские землетрясения, в большинстве, имеют тектоническое происхождение, однако в последнее время участились сейсмические события техногенной природы до 2-3 баллов. Согласно СНиП II-7-81* грунты рассматриваемой территории по сейсмическим свойствам относятся ко II категории.

1.3. Гидрография, гидрология, гидрогеологические условия

Гидрографическая сеть района проектирования представлена притоком реки Чусовой - рекой Ельничной с прудом.

По особенностям геологического строения, рельефа, локализации и формирования ресурсов подземных вод, район расположен в пределах Большеуральского бассейна вод, в зоне контакта верхнесилурийских - нижнедевонских вулканогенных пород и серпантинитового массива. Подземные воды приурочены к зоне трещиноватости коренных пород. В зоне тектонических нарушений мощность зоны трещиноватости достигает 100-150 м. Уровень грунтовых вод в естественных условиях повторяет рельеф. Сверху водоносный горизонт в целом недостаточно защищен от поверхностного загрязнения.

Наивысший уровень подъема воды наблюдается в период весеннего половодья, за счет поверхностного стока.

1.4. Инженерно-геологические условия

Инженерно геологические условия характеризуются наличием в приповерхностной зоне пучинистых грунтов, процессами образования «верховодки», подтопления и заболачивания территорий, карстом.

Инженерно-геологические условия территории, в целом, удовлетворительны для строительства и относятся ко II категории сложности. При проведении строительных работ грунты не подлежат замачиванию и промораживанию, так как теряют свои прочностные и механические свойства.

1.5. Грунты и почвенные ресурсы

Территория района преимущественно относится частично к классу природных скальных грунтов с горными породами различных степеней метаморфизма, несжимаемые, водонепроницаемы. Вода может фильтроваться только по трещинам массивов, а также к классу природных дисперсных грунтов, с развитием континентальных озерных, озерно-аллювиальных и озерно-биоогенных пород с коэффициентом пористости 0,901-1,52 и степенью влажности до 1,0.

Озерно-аллювиальные грунты четвертичного возраста, имеют локальные распространения. Сверху перекрыты песчанистыми бурими глинами и суглинками полигенетического генезиса, на которых иногда залегают голоценовые торфяники, мощностью 1,5-5 м.

По почвенным условиям сформировались:

- Почвенный покров незастроенной части характеризуется преобладанием дерново-подзолистых почв. Содержание гумуса - около 8%. Реакция почвенного раствора - сильнокислая.
- Подзолистые почвы, с низкой плодородностью, для использования в сельском хозяйстве ограниченно пригодны, подвержены истощению и деградации.
- Процесс заболачивания приводит к заторфованию почв.

1.6. Физико-геологические процессы

Территория в рассматриваемых границах относится по признакам природного районирования к II Уральско-равнинному району (Туринская равнина) Тагильско-Магнитогорского прогиба, в пределах южной границы географической зоны, в зоне границ крупных геологических структур, на изолинии скоростей вертикальных движений (опускание - 2мм/год и поднятие +2мм/год), в пределах границ предполагаемых разрывных нарушений. Состав пород - вулканогенные и осадочно-вулканогенные.

Важным составным элементом строения всех восточно-уральских структур - шовные зоны глубинных разломов с телами ультраосновных и основных. Мезокайнозойский осадочный чехол отличается преобладанием обломочных пород.

1.7. Растительный и животный мир

Согласно лесорастительного районирования территория относится к Южно-таежному округу Зауральской холмисто-предгорной провинции Западно-Сибирской равнинной области.

В долинах рек, болот и заболоченных ручьев преобладают сосновые леса. В настоящее время в результате воздействия хозяйственной деятельности (сплошные рубки, лесные пожары, распашки, пастьба скота и пр.), а также из-за ослабленной лесовосстановительной способности базовых хвойных пород происходит смена хвойных пород на менее ценные - лиственные.

В подлеске встречается лиственница, ольха, липа, рябина, можжевельник, шиповник, ракатник. Травостой лесов хорошо развит и состоит в основном из вейника лесного, костяники, скерды сибирской земляники, мелкого разнотравья, редких пятен зеленых мхов.

До 20 % лесов, согласно данным по Свердловской области, подвержено дефолиации (потеря части листвы или хвои), что снижает экологические способности лесов поглощать углекислый газ и продуцировать кислород. Вне территорий, окружающих города, леса устойчивы и успешно самовозобновляются. В целом, лесные массивы, за исключением заболоченных, обладают достаточно высокими санитарно-гигиеническими и эстетическими свойствами. Имеется база для сбора дикорастущих грибов и ягод.

Животный мир в районе села многообразен по видам, но малочислен. Разнообразие животного мира способствует многообразию ландшафтных комплексов.

На территории Полевского городского округа (ПГО), согласно сведениям Управления Россельхознадзора по Свердловской области, из объектов животного мира, отнесенных в установленном порядке к объектам охоты, постоянно или временно обитают (в скобках указано количество особей):

- млекопитающие: белка (438), бобр, выдра, горностай, енотовидная собака, заяц-беляк (959), кабан (4), колонок, косуля (94), куница (171), лисица (23), лось (28), медведь бурый, норка, ондатра, рысь (3);
- птицы: серая куропатка, глухарь (389), вальдшнеп, кулики, рябчик (2 870), тетерев, водоплавающая дичь.

На территории ПГО встречаются следующие редкие и исчезающие виды животных и птиц, занесенные в Красную книгу Среднего Урала:

- млекопитающие: белка-летяга, выдра, европейская норка,
- птицы: чернозобая гагара, пискулька, обыкновенный турпан, луток.

Раздел 2. Современное состояние территории
2.1. Местоположение проектируемой территории, условные границы, современное использование

Площадь территории в границах рассмотрения проекта составляет 51,5 га. Суммарная площадь участков первоочередного строительства, на которые разработан проект планировки - 25га. Для прилегающих территорий, предусмотренных к освоению на вторую очередь, произведена разбивка на кварталы и установлены коридоры улиц в красных линиях. Рассматриваемая территория расположена в южной части с. Курганово, занята сельскохозяйственными угодьями (луга), свободна от строений. Участок ровный и уклон с запада на восток и северо-восток. Абсолютные отметки поверхности 320 - 352 м.

Согласно решениям «Генерального плана Полевского городского округа применительно к с. Курганово» данная территория зарезервирована для развития зоны индивидуального жилищного строительства.

2.2. Существующая транспортная и инженерная инфраструктура

В непосредственной близости от границ участка и по территории участка проектирования проходят существующие автомобильные дороги:

- с севера - автомобильная дорога, связывающая с застроенной территорией с. Курганово и детским оздоровительным лагерем «Изумруд»;
- по территории проектирования в направлении север-юг проходит дорога в д. Раскуиха.

2.3. Анализ планировочных ограничений и комплексная оценка

Зоны с особыми условиями использования территорий, в отношении которых устанавливаются ограничения на градостроительное освоение, на рассматриваемой территории являются:

- охранные зоны воздушных линий электропередачи; регулируются Правилами охраны электрических сетей напряжением свыше 1000 вольт, утв. постановлением Совета Министров № 255 26 марта 1984 г.;
- разрыв до подземных кабелей связи, регулируются СП 42.13330.2011 «Градостроительство. Планировка и застройка городских и сельских поселений»;
- водоохранные зоны и береговые полосы водных объектов; регулируются Водным кодексом РФ.

Все вышеперечисленные зоны ограничений использования территории показаны на чертеже «Карта современного использования территории. Карта зон с особыми условиями использования территории» М 1:2000 и описаны в таблице 2.3.1.

Таблица 2.3.1

Наименование зоны	Размер, м	Характеристика (регламент использования территории)
Водоохранные зоны р. Ельничной и пруда	50 м	В границах водоохранных зон запрещается: - движение и стоянка транспортных средств (кроме специальных транспортных средств), за исключением их движения по дорогам и стоянки на дорогах и в специально оборудованных местах, имеющих твердое покрытие. В границах прибрежных защитных полос также запрещаются: - распашка земель; - размещение отвалов размываемых грунтов; - выпас сельскохозяйственных животных и организация для них летних лагерей, ванн. В границах водоохранных зон допускаются проектирование, строительство, реконструкция, ввод в эксплуатацию, эксплуатация хозяйственных и иных объектов при условии оборудования таких объектов сооружениями, обеспечивающими охрану водных объектов от загрязнения, засорения и истощения вод в соответствии с водным законодательством и законодательством в области охраны окружающей среды.
Береговые полосы р. Ельничной и пруда	Для рек и ручьев, протяженность которых от истока до устья: - более 10 км - 20 м; - не более 10 км - 5 м;	Каждый гражданин вправе пользоваться (без использования механических транспортных средств) береговой полосой водных объектов общего пользования для передвижения и пребывания около них, в том числе для осуществления любительского и спортивного рыболовства и причаливания плавучих средств.
Охранная зона ВЛ: до 20 кВ 35 кВ 110 кВ 220 кВ	В обе стороны от крайних проводов: 10м 15м 20м 25м	В охранной зоне запрещается: производить любые действия, способные привести к повреждению электрических сетей; размещать объекты и проводить мероприятия, связанные с массовым скоплением людей; размещать АЗС, склады ГСМ и пожаро-взрывоопасных материалов, ядохимикатов; размещать любые свалки; устраивать остановки всех видов транспорта. Любые строительные, добычные, мелиоративные работы проводятся по письменному согласию организации, в ведении которой находятся данные сети.
Разрыв до подземных кабелей связи	Размер разрыва принимается по таблицам 15 и 16 СП 42.13330.2011	

Раздел 3. Проектные предложения
3.1. Архитектурно-планировочное решение

Проект планировки выполнен в соответствии с решениями «Генерального плана Полевского городского округа применительно к с. Курганово», разработанного ФГБУ УралНИИпроект в 2011 году.

В Проекте планировки уточнены установленные в Генеральном плане Полевского городского округа границы элементов планировочной структуры, границы зон, на которых расположены объекты капитального строительства, трассы прохождения линейных объектов.

Проектом планировки территории предусмотрено размещение индивидуальной жилой застройки, объектов рекреации и бытового обслуживания населения, развитие улично-дорожной сети, инженерной инфраструктуры.

Площадь территории в границах рассмотрения проекта составляет 51,5 га. Для прилегающих территорий, предусмотренных к освоению на вторую очередь, произведена разбивка на кварталы и установлены коридоры улиц в красных линиях.

Суммарная площадь участков первоочередного строительства, на которые разработан проект планировки - 25га.

Кварталы застройки размещаются компактно. Планировочная структура запроектирована с учетом ранее запланированных в генеральном плане с. Курганово коридоров улиц, зон охраны и разрывов до инженерных коммуникаций (кабели связи, ВЛ).

Территория, определенная генеральным планом с. Курганово для района нового жилищного строительства Ельничный, имеет компактную трапециевидную форму. Проект планировки разработан на территории, находящиеся в границах кадастровых земельных участков заказчика и земель запаса, имеющих неправильную форму и расположенных обособленно. Трассировка главных и основных улиц и красные линии установлены на всю территорию района. Связь района Ельничный с территорией с. Курганово и далее с г. Екатеринбург и г. Полевским по автомобильной дороге, проходящей с севера вдоль южной границы пруда, с д. Раскуиха - автомобильной дорогой в направлении на юг, трассировка которой в проекте корректируется и присваивается категория главной улицы.

Площадь территории зоны застройки индивидуальными жилыми домами составляет 17,54 га. Индивидуальные жилые дома с участками группируются в основном в планировочные модули, состоящие из 6 участков, сгруппированных вокруг тупикового проезда с разворотной площадкой.

Объект общественного центра - торгово-досуговый центр запроектирован в северной части района Ельничный на главном въезде возле пруда.

Площадь территории зоны объектов общественного центра 1,7 га; участок детских дошкольных учреждений – 0,3 га, площадь территории открытых спортивных сооружений – 0,06-0,07 га.
Вдоль северной и восточной границ района Ельничный, вблизи водоемов, сформирована рекреационная зона с размещением в объектах обслуживания, открытых спортивных сооружений.
В рекреационной зоне предусмотрено:
- благоустройство территорий;
- организация системы прогулочных пешеходных дорожек;
- организация и благоустройство мест кратковременного отдыха.

3.2. Показатели планируемого жилищного строительства и объектов социального и коммунально-бытового обслуживания населения

Показатели планируемого жилищного строительства
Тип жилой застройки - массовый, уровень комфорта - средний (согласно классификации Норм градостроительного проектирования Свердловской области (НПГС-1.2009.66)).
Количество земельных участков для строительства одного жилого дома - 152 ед.
Размеры земельных участков - от 600 кв. м до 2500 кв. м
Средняя обеспеченность жилой площадью - 45 кв. м/чел.
Общее количество проживающих - 368 чел.
Суммарная площадь жилищного фонда - 16560 кв. м.

Показатели планируемых объектов социального и коммунально-бытового обслуживания населения

Комплекс торгово-досугового назначения – ориентировочно 200 – 500 кв. м.
Детское дошкольное учреждение – общая площадь – ориентировочно 400-500 кв. м. на 40 мест, исходя из планируемого количества проживающих на территории района. Площадь земельного участка 0,30 га. Расчет площади земельного участка под размещение детского дошкольного учреждения выполнен на основании Приложения Ж. Норм расчета учреждений и предприятий обслуживания и размеры их земельных участков свода правил СП 42.13330.2011 «СНиП 2.07.01-89*. Градостроительство. Планировка и застройка городских и сельских поселений».

Расчет размеров площадок различного функционального назначения, размещаемых на территории района Ельничный в с. Курганово и минимально допустимые расстояния от площадок до окон жилых и общественных зданий, определенные в соответствии с НПГС-1.2009.66.

Таблица 3.2.1

Площадки	Удельный размер площадки, кв. м/чел	Общая площадь площадок, кв. м	Средний размер одной площадки, кв. м	Расстояние до окон жилых и общественных зданий, м
Для игр детей дошкольного и младшего школьного возраста	0,7	258	30	12
Для отдыха взрослого населения	0,1	37	15	10
Для занятий физкультурой	1,5-2,0	552-736	100	10-40
Для стоянки автомашин	0,8-2,5	294-920	25 (на машино-место)	В соответствии с техническими регламентами

Площадки для игр детей дошкольного и младшего школьного возраста - 8 площадок.

Площадки для отдыха взрослого населения - 2 площадки.

Площадки для занятий физкультурой – хоккейный корт, баскетбольная площадка, 2 площадки для настольного тенниса.

3.3. Предложения по организации транспортного обслуживания

Въезд на территорию района Ельничный осуществляется с севера с автомобильной дороги, связывающей с застроенной территорией с. Курганово и детским оздоровительным лагерем «Изумруд» и с автомобильной дороги южного направления в д. Раскуиха.

Проектная улично-дорожная сеть в границах проектирования представлена главной улицей, основной и второстепенной улицами в жилой застройке, проездами, запроектированными в развитие существующей улично-дорожной сети с. Курганово.

Ширина улиц в красных линиях принята:

- главной улицы – 20,0 м;
- основных улиц в жилой застройке – 15,0 м;
- основных улиц в жилой застройке, проездов – 9,0 м.

Линии регулирования застройки приняты на расстоянии 5 м от красной линии.

Движение пешеходов предусмотрено по тротуарам вдоль проезжих частей улиц, а также по пешеходным дорожкам в рекреационной зоне.

Хранение личного автотранспорта жителей предусматривается в пределах земельных участков. На территории зон размещения объектов общественного центра при выполнении рабочей документации объектов должны быть предусмотрены автомобильные парковки для размещения автомобилей посетителей и определено точное количество стояночных мест.

По территории района Ельничный запроектирована система пешеходных коммуникаций, включающая тротуары вдоль проезжей части уличной сети, прогулочные пешеходные дорожки, что обеспечивает удобство, безопасность и комфорт пешеходных передвижений. При дальнейшем проектировании благоустройства должны быть предусмотрены планировочные мероприятия, направленные на создание благоприятных условий жизнедеятельности и передвижения маломобильных групп населения - в местах сопряжения тротуаров с проездами предусматривается устройство пониженного бортового камня (в=0,02м).

Проектом предусматривается благоустройство и озеленение рекреационных территорий и газонов вдоль проезжих частей улиц.

Раздел 4. Основные технико-экономические показатели

Таблица 4.1.

№ п/п	Наименование показателей	Единица измерения	Соврем. состояние	Проектное положение
1	Территории			
1.1	Территория в границах проектирования, всего в том числе территории:	га	25,0	25,0
	- участки для индивидуального жилищного строительства	га	-	17,54
	- зона объектов социального и культурно-бытового обслуживания населения в т.ч детские дошкольные учреждения	га	-	1,7 0,30
	площадь рекреационных зон, в том числе:	га	-	0,6
	- парки, скверы, бульвары	га	-	0,07
	- плоскостные спортивные сооружения	га	-	0,06
	- акватория пруда	га	-	0,05
	- зона объектов инженерной инфраструктуры	га	-	5,42
	- инженерно-транспортные коридоры (в красных линиях)	га	-	
2.	Жилищный фонд			
2.1.	Количество проектируемых индивидуальных жилых домов	ед.	-	152
2.2.	Суммарная общая жилая площадь жилых домов	кв.м	-	16560
2.3.	Количество проживающих	чел.	-	368
2.4.	Средняя обеспеченность жилой площадью	кв.м/чел.	-	45
2.5.	Коэффициент семейности		-	2,5
3.	Объекты социального и культурно-бытового обслуживания населения			

3.1	Комплекс торгово-досугового назначения	кв.м общ. пл.	100 - 500
3.2.	Детское дошкольное учреждение	кв.м. общ. пл	400-500
3.3.	Площадки для занятий физкультурой, количество	кол-во	4
	суммарная площадь	кв.м.	552-736
3.4.	Площадки для игр детей дошкольного и младшего школьного возраста, количество	кол-во	8
	суммарная площадь	кв.м.	258
3.5.	Площадки для отдыха взрослого населения количество	кол-во	2
	суммарная площадь	кв.м.	37
4.	Транспортная инфраструктура		
4.1	Протяжённость улично-дорожной сети– всего, в том числе:	км	3,8
		главная улица	—»— - 0,8
		улица в жилой застройке основная	—»— - 1,2
		улица в жилой застройке второстепенная, проезд	—»— - 1,8
4.2	Парковки общего пользования парковки	кол-во	- 2
	общая емкость	машино-мест	25

Раздел 5. Защита территории от ЧС, мероприятия ГО, противопожарные мероприятия

В утвержденном Генеральном плане Полевского городского округа применительно к с. Курганово вся территория района Ельничный является пригодной для индивидуальной жилой застройки и в ней не выделено опасных с точки зрения ЧС зон. Источники чрезвычайных ситуаций техногенного характера, пожаро и взрывоопасные объекты на территории села Курганово отсутствуют.

Противопожарные мероприятия.

Для предотвращения угрозы распространения лесных пожаров на территории предусмотрены пожарные разрывы по периметру территории. Запрещено строительство на расстоянии 15 метров от границы леса, ограждение территории отдельных участков, граничащих с лесом должны быть выполнены из негорючих конструкций. На территории микрорайона расположен пруд, который может быть использован как источник для пожаротушения. Вокруг жилых кварталов предусматривается круговой проезд для пожарных машин. Предусмотрены два выезда с территории микрорайона.

Предусмотрено наружное электрическое освещение территории в темное время суток. Благоустройство и озеленение территории предусматривается в соответствии с требованиями пожарной безопасности таким образом, чтобы деревья и кустарники не перекрывали проезд пожарных машин к общественным и жилым зданиям и хозяйственным строениям.

Около здания администрации на видном месте должен быть расположен стенд с памяткой о действиях персонала и жителей в случае пожара и сведения о наличии средств пожаротушения.

**ГЛАВА ПОЛЕВСКОГО ГОРОДСКОГО ОКРУГА
ПОСТАНОВЛЕНИЕ**

от 22.05.2017 № 1053

О награждении почетной грамотой Главы Полевского городского округа

ПОСТАНОВЛЯЮ:

1. Наградить почетной грамотой Главы Полевского городского округа за плодотворный добросовестный труд в системе пенсионного фонда Российской Федерации, высокий профессионализм, преданность избранному делу и в связи с Днем социального работника следующих специалистов государственного учреждения – Управление Пенсионного фонда Российской Федерации в городе Полевском Свердловской области:

Дубровенко Татьяну Илюсьевну, специалиста по делам назначения перерасчета и выплаты пенсий;

Еськову Юлию Владимировну, ведущего специалиста-эксперта отдела по взаимодействию со страхователями;

Расулову Евгению Валерьевну, заместителя начальника Управления – начальника отдела назначения, перерасчета и выплаты пенсий.

2. Опубликовать настоящее постановление в газете «Диалог» и разместить на официальном сайте Администрации Полевского городского округа в сети «Интернет» (<http://polevsk.midural.ru>).

Глава Полевского городского округа А.В. Ковалев

**ГЛАВА ПОЛЕВСКОГО ГОРОДСКОГО ОКРУГА
ПОСТАНОВЛЕНИЕ**

от 22.05.2017 № 1054

О награждении почетной грамотой Главы Полевского городского округа

ПОСТАНОВЛЯЮ:

1. Наградить Некрасова Андрея Валерьевича, врача фтизиатра участкового государственного бюджетного учреждения здравоохранения Свердловской области «Противотуберкулезный диспансер», почетной грамотой Главы Полевского городского округа за плодотворный добросовестный труд, высокий профессионализм и в связи с Днем медицинского работника.

2. Опубликовать настоящее постановление в газете «Диалог» и разместить на официальном сайте Администрации Полевского городского округа в сети «Интернет» (<http://polevsk.midural.ru>).

Глава Полевского городского округа А.В. Ковалев

**ГЛАВА ПОЛЕВСКОГО ГОРОДСКОГО ОКРУГА
ПОСТАНОВЛЕНИЕ**

от 22.05.2017 № 1055

О награждении почетной грамотой Главы Полевского городского округа

ПОСТАНОВЛЯЮ:

1. Наградить почетной грамотой Главы Полевского городского округа за плодотворный добросовестный труд в социальной сфере, профессиональное мастерство, достигнутые успехи в работе и в связи с Днем социального работника следующих работников социальной сферы:

Абсатдарову Розу Ильясовну, медицинскую сестру государственного казенного учреждения социального обслуживания Свердловской области «Социально-реабилитационный центр для несовершеннолетних № 2 города Полевского»;

Барвенко Людмилу Степановну, бухгалтера государственного казенного учреждения социального обслуживания Свердловской области «Социально-реабилитационный центр для несовершеннолетних № 1 города Полевского»;

Сайфулину Райфу Габдулфартовну, социального работника отделения социального обслуживания на дому граждан пожилого возраста и инвалидов № 1 государственного автономного учреждения социального обслуживания населения Свердловской области «Комплексный центр социального обслуживания населения города Полевского»;

Чухареву Марину Викторовну, специалиста по социальной работе отделения профилактики безнадзорности несовершеннолетних государственного автономного учреждения социального обслуживания населения Свердловской области «Центр социальной помощи семье и детям города Полевского»;

Шепотинник Надежду Александровну, воспитателя государственного казенного учреждения социального обслуживания Свердловской области «Социально-реабилитационный центр для несовершеннолетних № 2 города Полевского»;

Шинтяпину Людмилу Леонидовну, социального работника отделения социального обслуживания на дому граждан пожилого возраста и инвалидов № 1 государственного автономного учреждения социального обслуживания населения Свердловской области «Комплексный центр социального обслуживания населения города Полевского».

2. Опубликовать настоящее постановление в газете «Диалог» и разместить на официальном сайте Администрации Полевского городского округа в сети «Интернет» (<http://polevsk.midural.ru>).

Глава Полевского городского округа А.В. Ковалев

ГЛАВА ПОЛЕВСКОГО ГОРОДСКОГО ОКРУГА ПОСТАНОВЛЕНИЕ

от 22.05.2017 № 1056

О награждении почетной грамотой Главы Полевского городского округа

ПОСТАНОВЛЯЮ:

1. Наградить почетной грамотой Главы Полевского городского округа за высокий профессионализм, добросовестный труд в системе здравоохранения и в связи с Днем медицинского работника следующих работников государственного автономного учреждения здравоохранения Свердловской области «Полевская стоматологическая поликлиника»:

Кесареву Евгению Александровну, врача-стоматолога детского первой квалификационной категории;

Медведеву Светлану Валентиновну, зубного врача.

2. Опубликовать настоящее постановление в газете «Диалог» и разместить на официальном сайте Администрации Полевского городского округа в сети «Интернет» (<http://polevsk.midural.ru>).

Глава Полевского городского округа А.В. Ковалев

ГЛАВА ПОЛЕВСКОГО ГОРОДСКОГО ОКРУГА ПОСТАНОВЛЕНИЕ

от 22.05.2017 № 1057

О награждении почетной грамотой Главы Полевского городского округа

ПОСТАНОВЛЯЮ:

1. Наградить почетной грамотой Главы Полевского городского округа за существенный вклад в создание Зала боевой славы Пограничных войск, активную работу в деле военно-патриотического воспитания подрастающего поколения в Полевском городском округе и в связи с празднованием 99-й годовщины образования Пограничных войск следующих членов Полевской городской общественной организации ветеранов пограничной службы «Граница»:

Елохина Андрея Юрьевича, руководителя молодежного объединения «Граница»,

Кашина Александра Петровича, члена совета организации.

2. Опубликовать настоящее постановление в газете «Диалог» и разместить на официальном сайте Администрации Полевского городского округа в сети «Интернет» (<http://polevsk.midural.ru>).

Глава Полевского городского округа А.В. Ковалев

ГЛАВА ПОЛЕВСКОГО ГОРОДСКОГО ОКРУГА ПОСТАНОВЛЕНИЕ

от 22.05.2017 № 1058

О награждении почетной грамотой Главы Полевского городского округа

ПОСТАНОВЛЯЮ:

1. Наградить почетной грамотой Главы Полевского городского округа в связи с Днем медицинского работника следующих работников государственного бюджетного учреждения здравоохранения Свердловской области «Полевская центральная городская больница»:

за плодотворный добросовестный труд, преданность профессии, большой вклад в охрану здоровья жителей Полевского городского округа:

Держачеву Ольгу Васильевну, врача-детского хирурга детской поликлиники;

Нестерову Санию Наильевну, фельдшера приемного отделения стационара № 2;

Сонину Елену Ивановну, фельдшера скорой медицинской помощи отделения скорой медицинской помощи;

Туликину Ольгу Сергеевну, фельдшера лаборанта клинико-диагностической лаборатории;

Ушакову Ирину Борисовну, медицинскую сестру процедурной детской поликлиники;

за плодотворный добросовестный труд, преданность профессии:

Отнякину Надежду Владимировну, руководителя группы учета бухгалтерии.

2. Опубликовать настоящее постановление в газете «Диалог» и разместить на официальном сайте Администрации Полевского городского округа в сети «Интернет» (<http://polevsk.midural.ru>).

Глава Полевского городского округа А.В. Ковалев

ГЛАВА ПОЛЕВСКОГО ГОРОДСКОГО ОКРУГА ПОСТАНОВЛЕНИЕ

от 22.05.2017 № 1059

О награждении почетной грамотой Главы Полевского городского округа

ПОСТАНОВЛЯЮ:

1. Наградить почетной грамотой Главы Полевского городского округа за многолетний добросовестный труд в социальной сфере, профессиональное мастерство, достигнутые успехи в работе и в связи с Днем социальной работы следующих работников социальной сферы:

Пономареву Олеся Евгеньевну, специалиста по социальной работе отделения профилактики безнадзорности несовершеннолетних государственного автономного учреждения социального обслуживания населения Свердловской области «Центр социальной помощи семье и детям города Полевского»;

Тулицыну Оксану Анатольевну, воспитателя государственного казенного учреждения социального обслуживания Свердловской области «Социально-реабилитационный центр для несовершеннолетних № 1 города Полевского».

2. Опубликовать настоящее постановление в газете «Диалог» и разместить на официальном сайте Администрации Полевского городского округа в сети «Интернет» (<http://polevsk.midural.ru>).

Глава Полевского городского округа А.В. Ковалев

ГЛАВА ПОЛЕВСКОГО ГОРОДСКОГО ОКРУГА ПОСТАНОВЛЕНИЕ

от 24.05.2017 № 1091

О внесении изменения в состав комиссии по определению условий приватизации муниципального имущества Полевского городского округа, утвержденный постановлением Главы Полевского городского округа от 13.12.2013 № 3003

В связи с Федеральным законом от 21 декабря 2001 года № 178-ФЗ «О приватизации государственного и муниципального имущества», руководствуясь решением Думы Полевского городского округа от 28.10.2010 № 219 «Об утверждении Положения о порядке принятия решений об условиях приватизации имущества Полевского городского округа», в связи с кадровыми изменениями в Администрации Полевского городского округа

ПОСТАНОВЛЯЮ:

1. Внести изменение в состав комиссии по определению условий приватизации муниципального имущества Полевского городского округа, утвержденный постановлением Главы Полевского городского округа от 13.12.2013 № 3003 «Об утверждении состава комиссии по определению условий приватизации муниципального имущества Полевского городского округа», заменив слова «Карпенко И.Л.» словами «Дудник Е.А.».

2. Контроль за исполнением настоящего постановления возложить на начальника органа местного самоуправления Управление муниципальным имуществом Полевского городского округа Дорогину Е.В.

3. Опубликовать настоящее постановление в газете «Диалог» и разместить на официальном сайте Администрации Полевского городского округа в сети «Интернет» (<http://polevsk.midural.ru>).

Глава Полевского городского округа А.В. Ковалев

ГЛАВА ПОЛЕВСКОГО ГОРОДСКОГО ОКРУГА ПОСТАНОВЛЕНИЕ

от 29.05.2017 № 1115

О внесении изменения в постановление Главы Полевского городского округа от 01.10.2010 № 1950 «О создании постоянной комиссии по вопросам рекультивации земель в Полевском городском округе»

В связи с предложением Департамента федеральной службы по надзору в сфере природопользования по Уральскому федеральному округу о включении в состав постоянной комиссии по вопросам рекультивации земель в Полевском городском округе представителей службы

ПОСТАНОВЛЯЮ:

1. Внести изменение в постановление Главы Полевского городского округа от 01.10.2010 № 1950 «О создании постоянной комиссии по вопросам рекультивации земель в Полевском городском округе», изложив состав постоянной комиссии по вопросам рекультивации земель в Полевском городском округе в новой редакции:

«СОСТАВ постоянной комиссии по вопросам рекультивации земель в Полевском городском округе»

Коробейников Д.П.	первый заместитель Главы Администрации Полевского городского округа, председатель комиссии
Дорогина Е.В.	начальник органа местного самоуправления Управление муниципальным имуществом Полевского городского округа, заместитель председателя комиссии
члены комиссии:	
Шевченко Е.И.	заведующий отделом архитектуры и градостроительства Администрации Полевского городского округа, главный архитектор Полевского городского округа (в случае рекультивации земель на землях населенных пунктов)
Бержнова Ю.В.	заведующий отделом по охране окружающей среды Администрации Полевского городского округа
Сиялова Е.В.	заведующий отделом по регулированию земельных отношений и землепользованию органа местного самоуправления Управление муниципальным имуществом Полевского городского округа
Ушанев П.В.	начальник муниципального бюджетного учреждения «Управление городского хозяйства» Полевского городского округа
Захаров А.А.	директор муниципального казенного учреждения «Центр социально-коммунальных услуг» Полевского городского округа
Верещагин И.А.	директор Государственного казенного учреждения Свердловской области «Сысертское лесничество» (по согласованию)
Лобанов А.Э.	начальник отдела надзора в области использования и охраны водных объектов, земельного надзора Департамента Росприроднадзора по УрФО
Поступинский А.И.	заместитель начальника отдела надзора в области использования и охраны водных объектов, земельного надзора Департамента Росприроднадзора по УрФО.

2. Признать утратившим силу постановление Администрации Полевского городского округа от 03.08.2016 № 275-ПА «О внесении изменения в постановление Главы Полевского городского округа от 01.10.2010 № 1950 «О создании постоянной комиссии по вопросам рекультивации земель в Полевском городском округе».

3. Контроль за исполнением настоящего постановления возложить на первого заместителя Главы Администрации Полевского городского округа Коробейникова Д.П.

4. Опубликовать настоящее постановление в газете «Диалог» и разместить на официальном сайте Администрации Полевского городского округа в сети «Интернет» (<http://polevsk.midural.ru>).

И.о. Главы Полевского городского округа П.В. Казаков

АДМИНИСТРАЦИЯ ПОЛЕВСКОГО ГОРОДСКОГО ОКРУГА ПОСТАНОВЛЕНИЕ

от 22.05.2017 № 198-ПА

Об обеспечении первичных мер пожарной безопасности на территории Полевского городского округа

В соответствии с федеральными законами от 06 октября 2003 года № 131-ФЗ «Об общих принципах организации местного самоуправления в Российской Федерации», от 21 декабря 1994 года № 69-ФЗ «О пожарной безопасности», от 22 июля 2008 года № 123-ФЗ «Технический регламент о требованиях пожарной безопасности», Законом Свердловской области от 15 июля 2005 года № 82-ОЗ «Об обеспечении пожарной безопасности на территории Свердловской области», руководствуясь Уставом Полевского городского округа, в целях обеспечения защиты жизни и имущества граждан и имущества юридических лиц, Администрация Полевского городского округа

ПОСТАНОВЛЯЕТ:

1. Утвердить Положение об обеспечении первичных мер пожарной безопасности на территории Полевского городского округа (прилагается).

2. Утвердить перечень первичных средств пожаротушения и противопожарного инвентаря (прилагается).

3. Главам территориальных управлений сел и поселков Администрации Полевского городского округа организовать информирование населения о мерах пожарной безопасности и контроль за выполнением мер пожарной безопасности на подведомственной территории.

4. Рекомендовать руководителям организаций, расположенных на территории Полевского городского округа, независимо от организационно-правовой формы и формы собственности, организовать работу по обеспечению первичных мер пожарной безопасности в соответствии с действующим законодательством.

5. Рекомендовать гражданам, проживающим на территории Полевского городского округа, оснастить находящиеся в собственности (пользовании) помещения и строения первичными средствами пожаротушения и противопожарного инвентаря согласно перечню первичных средств пожаротушения и противопожарного инвентаря.

6. Признать утратившим силу постановление Главы Полевского городского округа от 10.12.2008 № 1250 «Об обеспечении первичных мер пожарной безопасности на территории Полевского городского округа».

7. Контроль за исполнением настоящего постановления возложить на первого заместителя

Главы Администрации Полевского городского округа Коробейникова Д.П.
8. Опубликовать настоящее постановление в газете «Диалог» и разместить на официальном сайте Администрации Полевского городского округа в сети «Интернет» (<http://polevsk.midural.ru>).

Глава Полевского городского округа А.В. Ковалев

УТВЕРЖДЕНО
постановлением Администрации Полевского городского округа
от 22.05.2017 № 198-ПА «Об обеспечении первичных мер пожарной безопасности на территории Полевского городского округа»

**ПОЛОЖЕНИЕ
об обеспечении первичных мер пожарной безопасности
на территории Полевского городского округа**

1. Настоящее Положение об обеспечении первичных мер пожарной безопасности на территории Полевского городского округа (далее – Положение) разработано в соответствии с федеральными законами от 06 октября 2003 года № 131-ФЗ «Об общих принципах организации местного самоуправления в Российской Федерации», от 21 декабря 1994 года № 69-ФЗ «О пожарной безопасности», от 22 июля 2008 года № 123-ФЗ «Технический регламент о требованиях пожарной безопасности», Законом Свердловской области от 15 июля 2005 года № 82-ОЗ «Об обеспечении пожарной безопасности на территории Свердловской области», Уставом Полевского городского округа и регулирует вопросы обеспечения первичных мер пожарной безопасности на территории Полевского городского округа.

2. В настоящем Положении применяются понятия и термины в соответствии с их определениями в законодательных актах Российской Федерации.

3. Первичные меры пожарной безопасности включают в себя:
реализацию полномочий органов местного самоуправления Полевского городского округа по решению вопросов организационно-правового, финансового, материально-технического обеспечения пожарной безопасности на территории Полевского городского округа;

разработку и осуществление мероприятий по обеспечению пожарной безопасности на территории Полевского городского округа и объектов муниципальной собственности, которые должны предусматриваться в планах и программах развития территории, обеспечение надлежащего состояния источников противопожарного водоснабжения, содержание в исправном состоянии средств обеспечения пожарной безопасности жилых и общественных зданий, находящихся в муниципальной собственности;

разработку и организацию выполнения муниципальных программ по вопросам обеспечения пожарной безопасности;

разработку плана привлечения сил и средств для тушения пожаров и проведения аварийно-спасательных работ на территории Полевского городского округа и контроль за его выполнением;

установление особого противопожарного режима на территории Полевского городского округа, а также дополнительных требований пожарной безопасности на время его действия;

обеспечение беспрепятственного проезда пожарной техники к месту пожара;

обеспечение связи и оповещения населения о пожаре;

организацию обучения населения мерам пожарной безопасности и пропаганду в области пожарной безопасности, содействие распространению пожарно-технических знаний;

социальное и экономическое стимулирование участия граждан и организаций в добровольной пожарной охране, в том числе участия в борьбе с пожарами.

4. К основным задачам по обеспечению первичных мер пожарной безопасности на территории Полевского городского округа относятся:

реализация первичных мер пожарной безопасности, направленных на предупреждение пожаров на территории Полевского городского округа;

создание условий для безопасности людей и сохранности имущества от пожаров;

принятие мер по спасению людей и имущества при пожаре.

5. К полномочиям Администрации Полевского городского округа в области обеспечения пожарной безопасности на территории Полевского городского округа относятся:

решение организационно-правовых вопросов, финансовое, материально-техническое обеспечение первичных мер пожарной безопасности, направленных на предотвращение пожаров, спасение людей и имущества от пожаров на территории Полевского городского округа;

разработка и включение мероприятий по обеспечению пожарной безопасности в муниципальные программы, включение разделов программ и отдельных мероприятий по обеспечению пожарной безопасности в планы, схемы и программы социально-экономического развития Полевского городского округа;

осуществление противопожарной пропаганды и обучения населения и должностных лиц органов местного самоуправления Полевского городского округа мерам пожарной безопасности;

определение порядка и осуществление информирования населения о принятых органами местного самоуправления Полевского городского округа решениях по обеспечению пожарной безопасности;

определение порядка привлечения сил и средств для тушения пожаров (кроме подразделений государственной противопожарной службы), разработка и утверждение планов привлечения сил и средств для тушения пожаров и проведения аварийно-спасательных работ;

создание условий для организации деятельности добровольной пожарной охраны, а также для участия граждан в обеспечении первичных мер пожарной безопасности в иных формах;

взаимодействие с органами Главного управления Министерства Российской Федерации по гражданской обороне, чрезвычайным ситуациям и ликвидации последствий стихийных бедствий по Свердловской области на территории Полевского городского округа и другими муниципальными образованиями по привлечению сил и средств для ликвидации последствий пожаров;

создание в целях пожаротушения условий для забора в любое время года воды из источников наружного водоснабжения, расположенных в сельских населенных пунктах Полевского городского округа и на прилегающих к ним территориях;

оснащение территории общего пользования в границах сельских населенных пунктов Полевского городского округа первичными средствами пожаротушения и противопожарным инвентарем;

иные полномочия, установленные законодательством Российской Федерации.

6. Организационно-правовое обеспечение первичных мер пожарной безопасности в границах Полевского городского округа предусматривает:

правовое регулирование вопросов организационно-правового, финансового, материально-технического обеспечения первичных мер пожарной безопасности;

разработку и осуществление мероприятий по обеспечению пожарной безопасности в границах Полевского городского округа, на объектах муниципальной собственности, включение мероприятий по обеспечению пожарной безопасности в планы и программы развития городского округа;

разработку, утверждение и исполнение местного бюджета в части расходов на обеспечение первичных мер пожарной безопасности;

разработку плана привлечения сил и средств для тушения пожаров и проведения аварийно-спасательных работ на территории Полевского городского округа;

установление особого противопожарного режима на территории Полевского городского округа, установление на время его действия дополнительных требований пожарной безопасности;

проведение противопожарной пропаганды и организацию обучения населения мерам пожарной безопасности;

организацию работы комиссии Полевского городского округа по предупреждению и ликвидации чрезвычайных ситуаций и обеспечению пожарной безопасности.

7. Материально-техническое обеспечение первичных мер пожарной безопасности осуществляется в порядке и по нормам, установленным постановлениями Администрации Полевского городского округа и предусматривает:

обеспечение беспрепятственного проезда пожарной техники к месту пожара;

обеспечение надлежащего состояния источников противопожарного водоснабжения, находящихся в муниципальной собственности;

организацию работ по содержанию в исправном состоянии средств пожарной безопасности жилых и общественных зданий, находящихся в муниципальной собственности;

размещение муниципального заказа по обеспечению первичных мер пожарной безопасности.

8. Права и обязанности граждан в сфере обеспечения пожарной безопасности:

9. Граждане имеют право на:

защиту их жизни, здоровья и имущества в случае пожара;

возмещение ущерба, причиненного пожаром, в порядке, установленном действующим законодательством;

участие в установлении причин пожара, нанесшего ущерб их здоровью и имуществу;

получение информации по вопросам пожарной безопасности, в том числе в установленном порядке от органов управления и подразделений пожарной охраны.

10. Граждане обязаны:

соблюдать требования пожарной безопасности;

иметь в помещениях и строениях, находящихся в их собственности, первичные средства тушения пожаров и противопожарный инвентарь в соответствии с Перечнем первичных средств пожаротушения и противопожарного инвентаря (утвержден настоящим постановлением);

при обнаружении пожаров немедленно уведомлять о них пожарную охрану;

до прибытия пожарной охраны принимать посильные меры по спасению людей, имущества и тушению пожаров;

оказывать содействие пожарной охране при тушении пожаров;

выполнять предписания, постановления и иные законные требования должностных лиц отдела надзорной деятельности;

предоставлять в порядке, установленном законодательством Российской Федерации, возможность должностным лицам отдела надзорной деятельности проводить обследования и проверки принадлежащих им производственных, хозяйственных, жилых и иных помещений и строений в целях контроля за соблюдением требований пожарной безопасности и пресечения их нарушений.

11. Финансовое обеспечение первичных мер пожарной безопасности на территории Полевского городского округа является расходным обязательством Полевского городского округа.

Расходы на обеспечение первичных мер пожарной безопасности осуществляются в пределах средств, предусмотренных в бюджете Полевского городского округа на соответствующий финансовый год.

УТВЕРЖДЕН
постановлением Администрации Полевского городского округа
от 22.05.2017 № 198-ПА «Об обеспечении первичных мер пожарной безопасности на территории Полевского городского округа»

**Перечень
первичных средств пожаротушения и противопожарного инвентаря**

Наименование помещения, строения	Наименование первичных средств пожаротушения, их количество	Примечание
Нежилые строения, здания, сооружения		
Помещения общественного или иного назначения, связанные с индивидуальной трудовой деятельностью, размещаемые на территории частных земельных владений	По нормам Постановления Правительства Российской Федерации от 25.04.2012 № 390 «О противопожарном режиме в Российской Федерации»	Приобретается за счет владельцев
Гаражи	огнетушители емкостью не менее 5 литров (пенные, водные, порошковые, углекислотные) – 1 ед. на 1 машино-место; покрывало для изоляции очага возгорания размером 1 м х 1 м – 1 ед. на 1 помещение; ящик с песком емкостью не менее 0,5 куб. м с совковой лопатой – 1 ед. на 1 помещение; трос, буксирная тяга – 1 ед. на 1 машину	Приобретается за счет владельцев
Вспомогательные, подсобные, хозяйственные постройки (бани, сараи, помещения для скота, птицы)	огнетушители емкостью не менее 2 литров (пенные, водные, порошковые, углекислотные) – 1 ед. на 50 кв. м защищаемой площади	Приобретается за счет владельцев
Жилые помещения, строения		
Квартиры, комнаты общежития	огнетушитель порошковый или углекислотный емкостью не менее 2 литров в количестве 1 ед. на 100 кв. м общей площади помещений квартиры (комнаты); покрывало для изоляции очага возгорания размером 1 м х 1 м на квартиру (комнату)	приобретает и несет ответственность за содержание собственник жилья
	отдельный кран диаметром не менее 15 мм для присоединения шланга, оборудованного распылителем, для использования его в качестве первичного устройства внутриквартирного пожаротушения для ликвидации очага возгорания. Длина шланга должна обеспечивать возможность подачи воды в любую точку квартиры в соответствии с п. 7.4.5 СП 54.13330.2011 «Здания жилые многоквартирные. Актуализированная редакция СНиП 31-01-2003»	<*> для квартирных зданий, оборудованных хозяйственно-питьевым водоснабжением
Индивидуальные жилые и дачные дома		
Индивидуальные жилые и дачные дома	на стенах индивидуальных жилых домов (калитках или воротах домовладений) вывешиваются таблички с изображением инвентаря, с которым жильцы этих домов обязаны являться на тушение пожара; у каждого жилого строения устанавливается ящик для песка объемом 0,5, 1,0 и 3 куб. м (в зависимости от размера строения) и комплектуется совковой лопатой; в каждом жилом строении должен быть огнетушитель, который содержится согласно паспорту и своевременно перезаряжается; все помещения (комнаты, холлы, кладовые) индивидуальных жилых домов оборудуются автономными пожарными извещателями; емкости с водой объемом не менее 200 л, 2 ведра; немеханизированный пожарный инструмент	Приобретение за счет личных средств домовладельцев, членов дачных кооперативов. Закрепление инвентаря осуществляется на общих сходах, собраниях и контролируется председателями кооперативов. Из расчета на каждые 10 домов необходимо иметь пожарный щит, на котором должно находиться: лом, багор, 2 ведра, 2 огнетушителя объемом не менее 10 литров каждый, 1 лопата штыковая, 1 лопата совковая, асбестовое полотно, грубошерстная ткань или войлок (кошма, покрывало из негорючего материала), емкость для хранения воды не менее 0,2 м ³ (местонахождение определяется на сходе)

АДМИНИСТРАЦИЯ ПОЛЕВСКОГО ГОРОДСКОГО ОКРУГА
ПОСТАНОВЛЕНИЕ

от 25.05.2017 № 201-ПА

О предоставлении разрешений на отклонение от предельных параметров разрешенного строительства, реконструкции объекта капитального строительства

В соответствии со статьями 39, 40 Градостроительного кодекса Российской Федерации, статьей 28 Федерального закона от 06 октября 2003 года № 131-ФЗ «Об общих принципах организации местного самоуправления в Российской Федерации», статьями 8, 12 и 16 Правил землепользования и застройки Полевского городского округа, утвержденных решением Думы Полевского городского округа от 16.12.2016 № 600, постановлением Администрации Полевского городского округа от 18.12.2014 № 676-ПА «Об утверждении Административного регламента предоставления муниципальной услуги «Предоставление разрешения на отклонение от предельных параметров разрешенного строительства, реконструкции объекта капитального строительства на территории Полевского городского округа», руководствуясь рекомендациями Комиссии по землепользованию и застройке Полевского городского округа от 14.04.2017 и 27.04.2017, Администрация Полевского городского округа

ПОСТАНОВЛЯЕТ:

1. Предоставить разрешение на отклонение от предельных параметров разрешенного строительства, реконструкции объектов капитального строительства:

1) Ладейщиковой Галине Валентиновне (на основании заявления в связи с тем, что конфигурация земельного участка является неблагоприятной для застройки) в части уменьшения минимального отступа от границ земельного участка, за пределами которого запрещено строительство зданий, строений, сооружений (минимальный отступ от внешних стен индивидуального жилого дома, от красной линии проезда – 3 м), с кадастровым номером 66:59:0102009:72, площадью 1196 кв.м, расположенного по адресу: Россия, Свердловская область, город Полевской, улица 1 Мая, дом 80 (зона застройки индивидуальными жилыми домами и домами блокированного типа – Ж1), с 3 м до 1,0 со стороны проезда;

2) Охлупину Сергею Андреевичу (на основании заявления в связи с тем, что конфигурация земельного участка является неблагоприятной для застройки) в части уменьшения минимального отступа от границ земельного участка, за пределами которого запрещено строительство зданий, строений, сооружений (минимальный отступ от границы соседнего земельного участка, на котором расположен индивидуальный жилой дом, до жилого дома – 3 м), с кадастровым номером 66:59:0102021:814, площадью 600 кв.м, расположенного по адресу: Россия, Свердловская область, город Полевской, улица Зеленая, дом 4а (зона застройки индивидуальными жилыми домами и домами блокированного типа – Ж1), с 3 м до 1 м со стороны дома № 4 и дома № 6;

3) Согриной Антонине Петровне (на основании заявления в связи с тем, что условия на участке неблагоприятны для застройки, по участку проходят сети газопровода) в части уменьшения минимального отступа от границ земельного участка, за пределами которого запрещено строительство зданий, строений, сооружений (минимальный отступ от внешних стен индивидуального жилого дома, от красной линии проезда – 3 м), с кадастровым номером 66:59:0102006:298, площадью 868 кв.м, расположенного по адресу: Россия, Свердловская область, город Полевской, улица Советская, дом 95 (зона застройки индивидуальными жилыми домами и домами блокированного типа – Ж1), с 3 м до 0 м со стороны проезда.

2. Контроль за исполнением настоящего постановления возложить на первого заместителя Главы Администрации Полевского городского округа Коробейникова Д.П.

3. Опубликовать настоящее постановление в газете «Диалог» и разместить на официальном сайте Администрации Полевского городского округа в сети «Интернет» (<http://polevsk.midural.ru>).

4. Настоящее постановление вступает в силу с момента опубликования.

Глава Полевского городского округа А.В. Ковалев

ГЛАВА ПОЛЕВСКОГО ГОРОДСКОГО ОКРУГА
ПОСТАНОВЛЕНИЕ

от 29.05.2017 № 1117

Об утверждении условий приватизации нежилого помещения, расположенного по адресу: город Полевской, улица Ленина, 2, помещение 27

В соответствии со статьей 14 Федерального закона от 21 декабря 2001 года № 178-ФЗ «О приватизации государственного и муниципального имущества», Федеральным законом от 22 июля 2008 года № 159-ФЗ «Об особенностях отчуждения недвижимого имущества, находящегося в государственной собственности субъектов Российской Федерации или в муниципальной собственности и арендуемого субъектами малого и среднего предпринимательства, и о внесении изменений в отдельные законодательные акты Российской Федерации», руководствуясь решением Думы Полевского городского округа от 28.10.2010 № 219 «Об утверждении Положения о порядке принятия решений об условиях приватизации имущества Полевского городского округа»,

ПОСТАНОВЛЯЮ:

1. Утвердить следующие условия приватизации:

объектом продажи является нежилое помещение, расположенное по адресу: город Полевской, улица Ленина, 2, помещение 27, общей площадью 20,0 кв.м. Этаж 3. Кадастровый номер: 66:59:0101012:2277;

способ приватизации: преимущественное право на приобретение арендуемого имущества (в соответствии с Федеральным законом от 22.07.2008 № 159-ФЗ);

рыночная стоимость объекта: 399 203 (триста девяносто девять тысяч двести три) рубля без учета НДС;

форма платежа – рассрочка на 7 лет;

на сумму денежных средств, по уплате которой предоставляется рассрочка, производится начисление процентов исходя из ставки, равной 1/3 ставки рефинансирования Центрального банка Российской Федерации, действующей на дату опубликования объявления о продаже арендуемого имущества.

Проект договора купли-продажи арендуемого имущества в десятидневный срок с даты принятия решения об условиях приватизации арендуемого имущества направляется заявителю.

Расходы по государственной регистрации стороны несут в порядке и размерах, установленных действующим законодательством.

2. Контроль за исполнением настоящего постановления возложить на начальника органа местного самоуправления Управление муниципальным имуществом Полевского городского округа Дорогину Е.В.

3. Опубликовать настоящее постановление в газете «Диалог» и разместить на официальном сайте Администрации Полевского городского округа в сети «Интернет» (<http://polevsk.midural.ru>).

И.о. Главы Полевского городского округа П.В. Казаков

ГЛАВА ПОЛЕВСКОГО ГОРОДСКОГО ОКРУГА
ПОСТАНОВЛЕНИЕ

от 29.05.2017 № 1118

Об утверждении условий приватизации нежилого помещения, расположенного по адресу: город Полевской, улица Максима Горького, 1, помещения 118-120

В соответствии со статьей 14 Федерального закона от 21 декабря 2001 года № 178-ФЗ «О приватизации государственного и муниципального имущества», Федеральным законом от 22 июля 2008 года № 159-ФЗ «Об особенностях отчуждения недвижимого имущества, находящегося в государственной собственности субъектов Российской Федерации или в муниципальной собственности и арендуемого субъектами малого и среднего предпринимательства, и о внесении изменений в отдельные законодательные акты Российской Федерации», руководствуясь решением Думы Полевского городского округа от 28.10.2010 № 219 «Об утверждении Положения о порядке принятия решений об условиях приватизации имущества Полевского городского округа»,

ПОСТАНОВЛЯЮ:

1. Утвердить следующие условия приватизации:

объектом продажи является нежилое помещение, расположенное по адресу: город Полевской, улица Максима Горького, 1, помещения 118-120, общей площадью 17,5 кв.м. Кадастровый номер: 66:59:0101008:1670;

способ приватизации: преимущественное право на приобретение арендуемого имущества (в соответствии с Федеральным законом от 22.07.2008 № 159-ФЗ);

рыночная стоимость объекта: 262 263 (двести шестьдесят две тысячи двести шестьдесят три) рубля без учета НДС;

форма платежа – рассрочка на 7 лет;

на сумму денежных средств, по уплате которой предоставляется рассрочка, производится начисление процентов исходя из ставки, равной 1/3 ставки рефинансирования Центрального банка Российской Федерации, действующей на дату опубликования объявления о продаже арендуемого имущества.

Проект договора купли-продажи арендуемого имущества в десятидневный срок с даты принятия решения об условиях приватизации арендуемого имущества направляется заявителю.

Расходы по государственной регистрации стороны несут в порядке и размерах, установленных действующим законодательством.

2. Контроль за исполнением настоящего постановления возложить на начальника органа местного самоуправления Управление муниципальным имуществом Полевского городского округа Дорогину Е.В.

3. Опубликовать настоящее постановление в газете «Диалог» и разместить на официальном сайте Администрации Полевского городского округа в сети «Интернет» (<http://polevsk.midural.ru>).

И.о. Главы Полевского городского округа П.В. Казаков

ГЛАВА ПОЛЕВСКОГО ГОРОДСКОГО ОКРУГА
ПОСТАНОВЛЕНИЕ

от 29.05.2017 № 1119

Об утверждении условий приватизации нежилого помещения (подвал), расположенного по адресу: Свердловская область, город Полевской, улица Володарского, 57, помещения 31-33

В соответствии со статьей 14 Федерального закона от 21 декабря 2001 года № 178-ФЗ «О приватизации государственного и муниципального имущества», Федеральным законом от 22 июля 2008 года № 159-ФЗ «Об особенностях отчуждения недвижимого имущества, находящегося в государственной собственности субъектов Российской Федерации или в муниципальной собственности и арендуемого субъектами малого и среднего предпринимательства, и о внесении изменений в отдельные законодательные акты Российской Федерации», руководствуясь решением Думы Полевского городского округа от 28.10.2010 № 219 «Об утверждении Положения о порядке принятия решений об условиях приватизации имущества Полевского городского округа»,

ПОСТАНОВЛЯЮ:

1. Утвердить следующие условия приватизации:

объектом продажи является нежилое помещение (подвал), расположенное по адресу: Свердловская область, город Полевской, улица Володарского, 57, помещения 31-33, площадью 46,5 кв.м. Кадастровый номер: 66:59:0102011:1393;

способ приватизации: преимущественное право на приобретение арендуемого имущества (в соответствии с Федеральным законом от 22.07.2008 № 159-ФЗ);

рыночная стоимость объекта: 324 554 (триста двадцать четыре тысячи пятьсот пятьдесят четыре) рубля без учета НДС;

форма платежа – рассрочка на 7 лет;

на сумму денежных средств, по уплате которой предоставляется рассрочка, производится начисление процентов исходя из ставки, равной 1/3 ставки рефинансирования Центрального банка Российской Федерации, действующей на дату опубликования объявления о продаже арендуемого имущества.

Проект договора купли-продажи арендуемого имущества в десятидневный срок с даты принятия решения об условиях приватизации арендуемого имущества направляется заявителю.

Расходы по государственной регистрации стороны несут в порядке и размерах, установленных действующим законодательством.

2. Контроль за исполнением настоящего постановления возложить на начальника органа местного самоуправления Управление муниципальным имуществом Полевского городского округа Дорогину Е.В.

3. Опубликовать настоящее постановление в газете «Диалог» и разместить на официальном сайте Администрации Полевского городского округа в сети «Интернет» (<http://polevsk.midural.ru>).

И.о. Главы Полевского городского округа

П.В. Казаков

ГЛАВА ПОЛЕВСКОГО ГОРОДСКОГО ОКРУГА
ПОСТАНОВЛЕНИЕ

от 29.05.2017 № 1120

Об утверждении условий приватизации нежилого помещения (подвал), расположенного по адресу: Свердловская область, город Полевской, улица Карла Маркса, 18

В соответствии со статьей 14 Федерального закона от 21 декабря 2001 года № 178-ФЗ «О приватизации государственного и муниципального имущества», Постановлением Правительства Российской Федерации от 12 августа 2002 года № 585 «Об утверждении Положения об организации продажи государственного или муниципального имущества на аукционе и Положения об организации продажи находящихся в государственной или муниципальной собственности акций акционерных обществ на специализированном аукционе», руководствуясь решением Думы Полевского городского округа от 28.10.2010 № 219 «Об утверждении Положения о порядке принятия решений об условиях приватизации имущества Полевского городского округа»,

ПОСТАНОВЛЯЮ:

1. Утвердить следующие условия приватизации:

объектом продажи является нежилое помещение (подвал), расположенное по адресу: Свердловская область, город Полевской, улица Карла Маркса, 18, площадью 18,4 кв.м. Кадастровый номер: 66:59:0102010:2028;

год постройки здания – 1972;

конструктивные элементы здания: фундамент – из железобетонных блоков; наружные и внутренние капитальные стены – крупные железобетонные блоки; перегородки – кирпичные, гипсовые; перекрытия – железобетонные плиты;

санитарно-технические и электрические устройства помещения: электроснабжение – проводка скрытая;

способ приватизации: открытый аукцион;

форма подачи предложений о цене: открытая.

Начальная цена – 142 784 (сто сорок две тысячи семьсот восемьдесят четыре) рубля, в том числе НДС 18%.

Шаг аукциона 5% – 7 139 (семь тысяч сто тридцать девять) рублей 20 копеек.

Задаток за участие в аукционе 20% от начальной цены – 28 556 (двадцать восемь тысяч пятьсот пятьдесят шесть) рублей 80 копеек.

Форма платежа – единовременная (рассрочка не предоставляется).

Победителем аукциона признается лицо, предложившее в ходе аукциона наибольшую цену.

Договор купли-продажи с победителем заключается в течение пяти рабочих дней с даты подведения итогов аукциона.

Итоги аукциона оформляются протоколом, в день проведения аукциона по адресу: Свердловская область, город Полевской, улица Ленина, 2, кабинет 35.

Расходы по оформлению прав собственности стороны несут в порядке и размерах, установленных действующим законодательством.

2. Признать утратившими силу постановления Главы Полевского городского округа:

от 14.12.2015 № 2494 «Об утверждении условий приватизации нежилого помещения, расположенного по адресу: Свердловская область, город Полевской, улица Карла Маркса, 18»;

от 01.02.2016 № 105 «О внесении изменений в постановление Главы Полевского городского округа от 14.12.2015 № 2494 «Об утверждении условий приватизации нежилого помещения, расположенного по адресу: Свердловская область, город Полевской, улица Карла Маркса, 18».

3. Контроль за исполнением настоящего постановления возложить на начальника органа местного самоуправления Управление муниципальным имуществом Полевского городского округа Дорогину Е.В.

4. Опубликовать настоящее постановление в газете «Диалог» и разместить на официальном сайте Администрации Полевского городского округа в сети «Интернет» (<http://polevsk.midural.ru>).

И.о. Главы Полевского городского округа П.В. Казаков

ГЛАВА ПОЛЕВСКОГО ГОРОДСКОГО ОКРУГА ПОСТАНОВЛЕНИЕ

от 29.05.2017 № 1121

Об утверждении условий приватизации нежилого помещения, расположенного по адресу: Свердловская область, город Полевской, улица Красноармейская, дом 87, помещения 20-56

В соответствии со статьей 14 Федерального закона от 21 декабря 2001 года № 178-ФЗ «О приватизации государственного и муниципального имущества», Постановлением Правительства Российской Федерации от 12 августа 2002 года № 585 «Об утверждении Положения об организации продажи государственного или муниципального имущества на аукционе и Положения об организации продажи находящихся в государственной или муниципальной собственности акций акционерных обществ на специализированном аукционе», руководствуясь решением Думы Полевского городского округа от 28.10.2010 № 219 «Об утверждении Положения о порядке принятия решений об условиях приватизации имущества Полевского городского округа»,

ПОСТАНОВЛЯЮ:

1. Утвердить следующие условия приватизации:

объектом продажи является нежилое помещение (№№ 20-36 по поэтажному плану 1 этажа, №№ 37-56 по поэтажному плану 2 этажа), расположенное по адресу: Свердловская область, город Полевской, улица Красноармейская, дом 87, помещения 20-56, общей площадью 775,2 кв.м, кадастровый номер: 66:59:0102008:792;

год постройки здания – 1967;

конструктивные элементы здания: фундамент – бутовый ленточный; стены – кирпичные; перекрытия – железобетонные плиты; перегородки – деревянные;

санитарно-технические и электрические устройства: отопление – центральное, водоснабжение, канализация и горячее водоснабжение – централизованное, электроснабжение;

способ приватизации: открытый аукцион;

форма подачи предложений о цене: открытая.

Начальная цена – 5 414 772 (пять миллионов четыреста четырнадцать тысяч семьсот семьдесят два) рубля, в том числе НДС 18%.

Шаг аукциона 5% – 270 738 (двести семьдесят тысяч семьсот тридцать восемь) рублей 60 копеек.

Задаток за участие в аукционе 20% от начальной цены – 1 082 954 (один миллион восемьдесят две тысячи девятьсот пятьдесят четыре) рубля 40 копеек.

Форма платежа – единовременная (рассрочка не предоставляется).

Победителем аукциона признается лицо, предложившее в ходе аукциона наибольшую цену.

Договор купли-продажи с победителем заключается в течение пяти рабочих дней с даты подведения итогов аукциона.

Итоги аукциона оформляются протоколом, в день проведения аукциона по адресу: Свердловская область, город Полевской, улица Ленина, 2, кабинет 35.

Расходы по оформлению прав собственности стороны несут в порядке и размерах, установленных действующим законодательством.

2. Признать утратившим силу постановление Главы Полевского городского округа от 21.07.2016 № 1211 «Об утверждении условий приватизации нежилого помещения, расположенного по адресу: Свердловская область, город Полевской, улица Красноармейская, дом 87, помещения 20-56».

3. Контроль за исполнением настоящего постановления возложить на начальника органа местного самоуправления Управление муниципальным имуществом Полевского городского округа Дорогину Е.В.

4. Опубликовать настоящее постановление в газете «Диалог» и разместить на официальном сайте Администрации Полевского городского округа в сети «Интернет» (<http://polevsk.midural.ru>).

И.о. Главы Полевского городского округа П.В. Казаков

ГЛАВА ПОЛЕВСКОГО ГОРОДСКОГО ОКРУГА ПОСТАНОВЛЕНИЕ

от 29.05.2017 № 1122

Об утверждении условий приватизации нежилого помещения (подвал), расположенного по адресу: Свердловская область, город Полевской, улица Розы Люксембург, 69, помещения 10

В соответствии со статьей 14 Федерального закона от 21 декабря 2001 года № 178-ФЗ «О приватизации государственного и муниципального имущества», Постановлением Правительства Российской Федерации от 12 августа 2002 года № 585 «Об утверждении Положения об организации продажи государственного или муниципального имущества на аукционе и Положения об организации продажи находящихся в государственной или муниципальной собственности акций акционерных обществ на специализированном аукционе», руководствуясь решением Думы Полевского городского округа от 28.10.2010 № 219 «Об утверждении Положения о порядке принятия решений об условиях приватизации имущества Полевского городского округа»,

ПОСТАНОВЛЯЮ:

1. Утвердить следующие условия приватизации:

объектом продажи является нежилое помещение (подвал), расположенное по адресу: Свердловская область, город Полевской, улица Розы Люксембург, 69, помещения 10, общей площадью 182,6 кв.м. Кадастровый номер: 66:59:0101013:3312;

год постройки здания – 1963;

конструктивные элементы здания: наружные стены – крупные легковесные блоки; перегородки – шлакоалюминиевые; перекрытия – железобетонные плиты; полы – бетонные; проемы дверные – щитовые, металлические; отделка стен – известковая окраска; отделка потолков – известковая окраска;

санитарно-технические и электрические устройства: отопление – центральное, электроснабжение – проводка скрытая;

способ приватизации: открытый аукцион;

форма подачи предложений о цене: открытая.

Начальная цена – 1 540 231 (один миллион пятьсот сорок тысяч двести тридцать один) рубль, в том числе НДС 18%.

Шаг аукциона 5% – 77 011 (семьдесят семь тысяч одиннадцать) рублей 55 копеек.

Задаток за участие в аукционе 20% от начальной цены – 308 046 (триста восемь тысяч сорок шесть) рублей 20 копеек.

Форма платежа – единовременная (рассрочка не предоставляется).

Победителем аукциона признается лицо, предложившее в ходе аукциона наибольшую цену.

Договор купли-продажи с победителем заключается в течение пяти рабочих дней с даты подведения итогов аукциона.

Итоги аукциона оформляются протоколом, в день проведения аукциона по адресу: Свердловская область, город Полевской, улица Ленина, 2, кабинет 35.

Расходы по оформлению прав собственности стороны несут в порядке и размерах, установленных действующим законодательством.

2. Признать утратившим силу постановление Главы Полевского городского округа от 30.06.2015 № 1299 «Об утверждении условий приватизации нежилого помещения, расположенного по адресу: Свердловская область, город Полевской, улица Розы Люксембург, 69, помещения № 10»;

от 16.10.2015 № 1848 «О внесении изменений в постановление Главы Полевского городского округа от 30.06.2015 № 1299 «Об утверждении условий приватизации нежилого помещения, распо-

ложенного по адресу: Свердловская область, город Полевской, улица Розы Люксембург, 69, помещения № 10».

3. Контроль за исполнением настоящего постановления возложить на начальника органа местного самоуправления Управление муниципальным имуществом Полевского городского округа Дорогину Е.В.

4. Опубликовать настоящее постановление в газете «Диалог» и разместить на официальном сайте Администрации Полевского городского округа в сети «Интернет» (<http://polevsk.midural.ru>).

И.о. Главы Полевского городского округа П.В. Казаков

ГЛАВА ПОЛЕВСКОГО ГОРОДСКОГО ОКРУГА ПОСТАНОВЛЕНИЕ

от 29.05.2017 № 1123

Об утверждении условий приватизации нежилого помещения, расположенного по адресу: Свердловская область, город Полевской, улица Совхозная, 13, помещения 1-29

В соответствии со статьей 14 Федерального закона от 21 декабря 2001 года № 178-ФЗ «О приватизации государственного и муниципального имущества», Постановлением Правительства Российской Федерации от 12 августа 2002 года № 585 «Об утверждении Положения об организации продажи государственного или муниципального имущества на аукционе и Положения об организации продажи находящихся в государственной или муниципальной собственности акций акционерных обществ на специализированном аукционе», руководствуясь решением Думы Полевского городского округа от 28.10.2010 № 219 «Об утверждении Положения о порядке принятия решений об условиях приватизации имущества Полевского городского округа»,

ПОСТАНОВЛЯЮ:

1. Утвердить следующие условия приватизации:

объектом продажи является нежилое помещение, расположенное по адресу: Свердловская область, город Полевской, улица Совхозная, 13, помещения 1-29, этаж № 1, общей площадью 1575,6 кв.м, кадастровый номер: 66:59:0101029:574.

год постройки здания – 1989;

конструктивные элементы здания: фундамент – ленточный крупноблочный; наружные стены – шлакоблок; перегородки – доски; перекрытия – железобетонные плиты; полы – бетонные, дощатые; оконные проемы – переплеты двойные створные, двойные глухие; проемы дверные – металлические, дощатые, входные группы – пластиковые; отделка стен – штукатурка; отделка потолков – штукатурка;

санитарно-технические и электрические устройства: отопление – центральное (не функционирует); электроосвещение – проводка скрытая.

способ приватизации: открытый аукцион;

форма подачи предложений о цене: открытая.

Начальная цена – 7 986 716 (семь миллионов девятьсот восемьдесят шесть тысяч семьсот шестьдесят два) рублей, в том числе НДС 18%.

Шаг аукциона 5% – 399 335 (триста девяносто девять тысяч триста тридцать пять) рублей 80 копеек.

Задаток за участие в аукционе 20% от начальной цены – 1 597 343 (один миллион пятьсот девяносто семь тысяч триста сорок три) рубля 20 копеек.

Форма платежа – единовременная (рассрочка не предоставляется).

Победителем аукциона признается лицо, предложившее в ходе аукциона наибольшую цену.

Договор купли-продажи с победителем заключается в течение пяти рабочих дней с даты подведения итогов аукциона.

Итоги аукциона оформляются протоколом, в день проведения аукциона по адресу: Свердловская область, город Полевской, улица Ленина, 2, кабинет 35.

Расходы по оформлению прав собственности стороны несут в порядке и размерах, установленных действующим законодательством.

2. Признать утратившим силу постановление Главы Полевского городского округа от 22.04.2016 № 589 «Об утверждении условий приватизации нежилого помещения, расположенного по адресу: Свердловская область, город Полевской, улица Совхозная, 13».

3. Контроль за исполнением настоящего постановления возложить на начальника органа местного самоуправления Управление муниципальным имуществом Полевского городского округа Дорогину Е.В.

4. Опубликовать настоящее постановление в газете «Диалог» и разместить на официальном сайте Администрации Полевского городского округа в сети «Интернет» (<http://polevsk.midural.ru>).

И.о. Главы Полевского городского округа П.В. Казаков

ГЛАВА ПОЛЕВСКОГО ГОРОДСКОГО ОКРУГА ПОСТАНОВЛЕНИЕ

от 29.05.2017 № 1124

Об утверждении условий приватизации нежилого помещения, расположенного по адресу: Свердловская область, город Полевской, улица Нахимова, 15

В соответствии со статьей 14 Федерального закона от 21 декабря 2001 года № 178-ФЗ «О приватизации государственного и муниципального имущества», Постановлением Правительства Российской Федерации от 12 августа 2002 года № 585 «Об утверждении Положения об организации продажи государственного или муниципального имущества на аукционе и Положения об организации продажи находящихся в государственной или муниципальной собственности акций акционерных обществ на специализированном аукционе», руководствуясь решением Думы Полевского городского округа от 28.10.2010 № 219 «Об утверждении Положения о порядке принятия решений об условиях приватизации имущества Полевского городского округа»,

ПОСТАНОВЛЯЮ:

1. Утвердить следующие условия приватизации:

объектом продажи является нежилое помещение (№№ 24-30, 33-41 по поэтажному плану 1 этажа), расположенное по адресу: Свердловская область, город Полевской, улица Нахимова, 15, общей площадью 196,3 кв.м, кадастровый номер: 66:59:0101005:1469;

год постройки здания – 1966;

конструктивные элементы здания: фундамент – бетонный ленточный; наружные стены – шлакоблочные; перегородки – кирпичные, дощатые; перекрытия – железобетонные плиты; санитарно-технические и электрические устройства: отопление – центральное, водоснабжение и канализация – централизованное; электроснабжение – проводка скрытая;

способ приватизации: открытый аукцион;

форма подачи предложений о цене: открытая.

Начальная цена – 2 119 843 (два миллиона сто девятнадцать тысяч восемьсот сорок три) рубль, в том числе НДС 18%.

Шаг аукциона 5% – 105 992 (сто пять тысяч девятьсот девяносто два) рубль 15 копеек.

Задаток за участие в аукционе 20% от начальной цены – 423 968 (четыреста двадцать три тысячи девятьсот шестьдесят восемь) рублей 60 копеек.

Форма платежа – единовременная (рассрочка не предоставляется).

Победителем аукциона признается лицо, предложившее в ходе аукциона наибольшую цену.

Договор купли-продажи с победителем заключается в течение пяти рабочих дней с даты подведения итогов аукциона.

Итоги аукциона оформляются протоколом, в день проведения аукциона по адресу: Свердловская область, город Полевской, улица Ленина, 2, кабинет 35.

Расходы по оформлению прав собственности стороны несут в порядке и размерах, установленных действующим законодательством.

2. Признать утратившим силу постановление Главы Полевского городского округа от 27.05.2016 № 816 «Об утверждении условий приватизации нежилого помещения, расположенного по адресу: Свердловская область, город Полевской, улица Нахимова, 15».

3. Контроль за исполнением настоящего постановления возложить на начальника органа местного самоуправления Управление муниципальным имуществом Полевского городского округа Дорогину Е.В.

4. Опубликовать настоящее постановление в газете «Диалог» и разместить на официальном сайте Администрации Полевского городского округа в сети «Интернет» (<http://polevsk.midural.ru>).

И.о. Главы Полевского городского округа П.В. Казаков

**ГЛАВА ПОЛЕВСКОГО ГОРОДСКОГО ОКРУГА
ПОСТАНОВЛЕНИЕ**

от 29.05.2017 № 1125

Об утверждении условий приватизации нежилого помещения, расположенного по адресу: Свердловская область, город Полевской, микрорайон Черемушки, 1

В соответствии со статьей 14 Федерального закона от 21 декабря 2001 года № 178-ФЗ «О приватизации государственного и муниципального имущества», Постановлением Правительства Российской Федерации от 12 августа 2002 года № 585 «Об утверждении Положения об организации продажи государственного или муниципального имущества на аукционе и Положения об организации продажи находящегося в государственной или муниципальной собственности акций акционерных обществ на специализированном аукционе», руководствуясь решением Думы Полевского городского округа от 28.10.2010 № 219 «Об утверждении Положения о порядке принятия решений об условиях приватизации имущества Полевского городского округа»,

ПОСТАНОВЛЯЮ:

1. Утвердить следующие условия приватизации: объектом продажи является нежилое помещение (№№ 27-38 по поэтажному плану второго, третьего и четвертого этажей), расположенное по адресу: Свердловская область, город Полевской, микрорайон Черемушки, 1, общей площадью 656,1 кв.м, кадастровый номер: 66:59:0101013:2544; год постройки здания – 1962; конструктивные элементы здания: наружные стены – крупные железобетонные блоки; перекрытия – железобетонные плиты; полы – железобетонные плиты; проемы оконные – пластиковые; проемы дверные – металлические; способ приватизации: открытый аукцион; форма подачи предложений о цене: открытая. Начальная цена – 7 927 000 (семь миллионов девятьсот двадцать семь тысяч) рублей, в том числе НДС 18%. Шаг аукциона 5% – 396 350 (триста девяносто шесть тысяч триста пятьдесят) рублей. Задаток за участие в аукционе 20% от начальной цены – 1 585 400 (один миллион пятьсот восемьдесят пять тысяч четыреста) рублей. Форма платежа – единовременная (рассрочка не предоставляется). Победителем аукциона признается лицо, предложившее в ходе аукциона наибольшую цену. Договор купли-продажи с победителем заключается в течение пяти рабочих дней с даты подведения итогов аукциона. Итоги аукциона оформляются протоколом, в день проведения аукциона по адресу: Свердловская область, город Полевской, улица Ленина, 2, кабинет 35. Расходы по оформлению прав собственности стороны несут в порядке и размерах, установленных действующим законодательством.
2. Признать утратившим силу постановление Главы Полевского городского округа от 27.05.2016 № 815 «Об утверждении условий приватизации нежилого помещения, расположенного по адресу: Свердловская область, город Полевской, микрорайон Черемушки, 1».
3. Контроль за исполнением настоящего постановления возложить на начальника органа местного самоуправления Управление муниципальным имуществом Полевского городского округа Дорогину Е.В.
4. Опубликовать настоящее постановление в газете «Диалог» и разместить на официальном сайте Администрации Полевского городского округа в сети «Интернет» (<http://polevsk.midural.ru>).

И.о. Главы Полевского городского округа П.В. Казаков
**ГЛАВА ПОЛЕВСКОГО ГОРОДСКОГО ОКРУГА
ПОСТАНОВЛЕНИЕ**

от 29.05.2017 № 1126

Об утверждении условий приватизации нежилого помещения (подвал), расположенного по адресу: Свердловская область, город Полевской, Микрорайон-2, 15

В соответствии со статьей 14 Федерального закона от 21 декабря 2001 года № 178-ФЗ «О приватизации государственного и муниципального имущества», Постановлением Правительства Российской Федерации от 12 августа 2002 года № 585 «Об утверждении Положения об организации продажи государственного или муниципального имущества на аукционе и Положения об организации продажи находящегося в государственной или муниципальной собственности акций акционерных обществ на специализированном аукционе», руководствуясь решением Думы Полевского городского округа от 28.10.2010 № 219 «Об утверждении Положения о порядке принятия решений об условиях приватизации имущества Полевского городского округа»,

ПОСТАНОВЛЯЮ:

1. Утвердить следующие условия приватизации: объектом продажи является нежилое помещение (№ 1 по поэтажному плану подвал), расположенное по адресу: Свердловская область, город Полевской, Микрорайон-2, 15, общей площадью 90,2 кв.м, кадастровый номер: 66:59:0000000:5476. год постройки здания – 1990; конструктивные элементы здания: фундамент – крупные железобетонные блоки; наружные стены – железобетонные блоки облицованные мраморной крошкой; перегородки – кирпичные; перекрытия – железобетонные плиты; санитарно-технические и электрические устройства: отопление – центральное, электроснабжение – проводка скрытая; способ приватизации: открытый аукцион; форма подачи предложений о цене: открытая. Начальная цена – 720 157 (семьсот двадцать тысяч сто пятьдесят семь) рублей, в том числе НДС 18%. Шаг аукциона 5% – 36 007 (тридцать шесть тысяч семь) рублей 85 копеек; задаток за участие в аукционе 20% от начальной цены – 144 031 (сто сорок четыре тысячи тридцать один) рубль 40 копеек. Форма платежа – единовременная (рассрочка не предоставляется). Победителем аукциона признается лицо, предложившее в ходе аукциона наибольшую цену. Договор купли-продажи с победителем заключается в течение пяти рабочих дней с даты подведения итогов аукциона. Итоги аукциона оформляются протоколом, в день проведения аукциона по адресу: Свердловская область, город Полевской, улица Ленина, 2, кабинет 35. Расходы по оформлению прав собственности стороны несут в порядке и размерах, установленных действующим законодательством.
2. Признать утратившим силу постановление Главы Полевского городского округа от 27.05.2016 № 818 «Об утверждении условий приватизации нежилого помещения, расположенного по адресу: Свердловская область, город Полевской, Микрорайон-2, 15».
3. Контроль за исполнением настоящего постановления возложить на начальника органа местного самоуправления Управление муниципальным имуществом Полевского городского округа Дорогину Е.В.
4. Опубликовать настоящее постановление в газете «Диалог» и разместить на официальном сайте Администрации Полевского городского округа в сети «Интернет» (<http://polevsk.midural.ru>).

И.о. Главы Полевского городского округа П.В. Казаков
**ГЛАВА ПОЛЕВСКОГО ГОРОДСКОГО ОКРУГА
ПОСТАНОВЛЕНИЕ**

от 29.05.2017 № 1127

Об утверждении условий приватизации объекта незавершенного строительства, расположенного по адресу: Свердловская область, город Полевской, улица Максима Горького, 11А

В соответствии со статьей 14 Федерального закона от 21 декабря 2001 года № 178-ФЗ «О приватизации государственного и муниципального имущества», Постановлением Правительства Российской Федерации от 12 августа 2002 года № 585 «Об утверждении Положения об организации продажи государственного или муниципального имущества на аукционе и Положения об организации продажи находящегося в государственной или муниципальной собственности акций акционерных обществ на специализированном аукционе», руководствуясь решением Думы Полевского городского округа от 28.10.2010 № 219 «Об утверждении Положения о порядке принятия решений об условиях приватизации имущества Полевского городского округа»,

ской Федерации от 12 августа 2002 года № 585 «Об утверждении Положения об организации продажи государственного или муниципального имущества на аукционе и Положения об организации продажи находящегося в государственной или муниципальной собственности акций акционерных обществ на специализированном аукционе», руководствуясь решением Думы Полевского городского округа от 28.10.2010 № 219 «Об утверждении Положения о порядке принятия решений об условиях приватизации имущества Полевского городского округа»,

ПОСТАНОВЛЯЮ:

1. Утвердить следующие условия приватизации: объектом продажи является объект незавершенного строительства (степень готовности по факту 44%), расположенный по адресу: Свердловская область, город Полевской, улица Максима Горького, 11А, кадастровый номер: 66:59:000000:5165; конструктивные элементы здания: фундамент – сборные железобетонные блоки; стены – железобетонные панели; перегородки – кирпичные; перекрытие – железобетонные плиты; крыша – кровля мягкая, совмещенная с перекрытием; способ приватизации: открытый аукцион; форма подачи предложений о цене: открытая. Начальная цена – 16 003 160 (шестнадцать миллионов три тысячи сто шестьдесят) рублей, в том числе НДС 18%. Шаг аукциона 5% – 800 158 (восемьсот тысяч сто пятьдесят восемь) рублей. Задаток за участие в аукционе 20% от начальной цены – 3 200 632 (три миллиона двести тысяч шестьсот тридцать два) рубля. Форма платежа – единовременная (рассрочка не предоставляется). Победителем аукциона признается лицо, предложившее в ходе аукциона наибольшую цену. Договор купли-продажи с победителем заключается в течение пяти рабочих дней с даты подведения итогов аукциона. Итоги аукциона оформляются протоколом, в день проведения аукциона по адресу: Свердловская область, город Полевской, улица Ленина, 2, кабинет 35. Расходы по оформлению прав собственности стороны несут в порядке и размерах, установленных действующим законодательством.
2. Контроль за исполнением настоящего постановления возложить на начальника органа местного самоуправления Управление муниципальным имуществом Полевского городского округа Дорогину Е.В.
3. Опубликовать настоящее постановление в газете «Диалог» и разместить на официальном сайте Администрации Полевского городского округа в сети «Интернет» (<http://polevsk.midural.ru>).

И.о. Главы Полевского городского округа П.В. Казаков
**ГЛАВА ПОЛЕВСКОГО ГОРОДСКОГО ОКРУГА
ПОСТАНОВЛЕНИЕ**

от 29.05.2017 № 1128

Об утверждении условий приватизации нежилого помещения, расположенного по адресу: Свердловская область, город Полевской, село Курганово, улица Школьная, дом 7, помещения 31-38

В соответствии со статьей 14 Федерального закона от 21 декабря 2001 года № 178-ФЗ «О приватизации государственного и муниципального имущества», Постановлением Правительства Российской Федерации от 12 августа 2002 года № 585 «Об утверждении Положения об организации продажи государственного или муниципального имущества на аукционе и Положения об организации продажи находящегося в государственной или муниципальной собственности акций акционерных обществ на специализированном аукционе», руководствуясь решением Думы Полевского городского округа от 28.10.2010 № 219 «Об утверждении Положения о порядке принятия решений об условиях приватизации имущества Полевского городского округа»,

ПОСТАНОВЛЯЮ:

1. Утвердить следующие условия приватизации: объектом продажи является нежилое помещение, расположенное по адресу: Свердловская область, город Полевской, село Курганово, улица Школьная, дом 7, помещения 31-38, общей площадью 86,7 кв.м, кадастровый номер: 66:59:0201002:1627; год постройки здания – 1985; конструктивные элементы здания: наружные стены – шлакоблок; перегородки – кирпич; перекрытия – железобетонные плиты; полы – бетонные; санитарно-технические и электрические устройства: отопление – от местной котельной, водоснабжение, канализация и горячее водоснабжение – централизованное; электроснабжение – проводка скрытая; способ приватизации: открытый аукцион; форма подачи предложений о цене: открытая. Начальная цена – 886 854 (восемьсот восемьдесят шесть тысяч восемьсот пятьдесят четыре) рубля, в том числе НДС 18%. Шаг аукциона 5% – 44 342 (сорок четыре тысячи триста сорок два) рубля 70 копеек. Задаток за участие в аукционе 20% от начальной цены – 177 370 (сто семьдесят семь тысяч триста семьдесят) рублей 80 копеек. Форма платежа – единовременная (рассрочка не предоставляется). Победителем аукциона признается лицо, предложившее в ходе аукциона наибольшую цену. Договор купли-продажи с победителем заключается в течение пяти рабочих дней с даты подведения итогов аукциона. Итоги аукциона оформляются протоколом, в день проведения аукциона по адресу: Свердловская область, город Полевской, улица Ленина, 2, кабинет 35. Расходы по оформлению прав собственности стороны несут в порядке и размерах, установленных действующим законодательством.
2. Признать утратившим силу постановление Главы Полевского городского округа от 27.05.2016 № 820 «Об утверждении условий приватизации нежилого помещения, расположенного по адресу: Свердловская область, город Полевской, село Курганово, улица Школьная, 7, помещения 31-38».
3. Контроль за исполнением настоящего постановления возложить на начальника органа местного самоуправления Управление муниципальным имуществом Полевского городского округа Дорогину Е.В.
4. Опубликовать настоящее постановление в газете «Диалог» и разместить на официальном сайте Администрации Полевского городского округа в сети «Интернет» (<http://polevsk.midural.ru>).

И.о. Главы Полевского городского округа П.В. Казаков
**ГЛАВА ПОЛЕВСКОГО ГОРОДСКОГО ОКРУГА
ПОСТАНОВЛЕНИЕ**

от 29.05.2017 № 1129

Об утверждении условий приватизации нежилого помещения, расположенного по адресу: Свердловская область, город Полевской, село Косой Брод, улица Ленина, 12

В соответствии со статьей 14 Федерального закона от 21 декабря 2001 года № 178-ФЗ «О приватизации государственного и муниципального имущества», Постановлением Правительства Российской Федерации от 12 августа 2002 года № 585 «Об утверждении Положения об организации продажи государственного или муниципального имущества на аукционе и Положения об организации продажи находящегося в государственной или муниципальной собственности акций акционерных обществ на специализированном аукционе», руководствуясь решением Думы Полевского городского округа от 28.10.2010 № 219 «Об утверждении Положения о порядке принятия решений об условиях приватизации имущества Полевского городского округа»,

ПОСТАНОВЛЯЮ:

1. Утвердить следующие условия приватизации: объектом продажи является нежилое помещение, расположенное по адресу: Свердловская область, город Полевской, село Косой Брод, улица Ленина, 12, общей площадью 67,8 кв.м, кадастровый номер: 66:59:000000:5308; год постройки здания – 1970; конструктивные элементы здания: наружные стены – шлакоблочные, облицованные кирпичом;

перегородки – кирпичные, деревянные; перекрытия – железобетонные плиты;
санитарно-технические и электрические устройства помещения: отопление – автономное, электроснабжение – проводка скрытая;
способ приватизации: открытый аукцион;
форма подачи предложений о цене: открытая.
Начальная цена – 406 800 (четырееста шесть тысяч восемьсот) рублей, в том числе НДС 18%.
Шаг аукциона 5% – 20 340 (двадцать тысяч триста сорок) рублей.
Задаток за участие в аукционе 20% от начальной цены – 81 360 (восемьдесят одна тысяча триста шестьдесят) рублей.

Форма платежа – единовременная (рассрочка не предоставляется).
Победителем аукциона признается лицо, предложившее в ходе аукциона наибольшую цену.
Договор купли-продажи с победителем заключается в течение пяти рабочих дней с даты подведения итогов аукциона.

Итоги аукциона оформляются протоколом, в день проведения аукциона по адресу: Свердловская область, город Полевской, улица Ленина, 2, кабинет 35.

Расходы по оформлению прав собственности стороны несут в порядке и размерах, установленных действующим законодательством.

2. Признать утратившим силу постановление Главы Полевского городского округа от 22.12.2015 № 2606 «Об утверждении условий приватизации нежилого помещения, расположенного по адресу: Свердловская область, город Полевской, село Косой Брод, улица Ленина, 12».

3. Контроль за исполнением настоящего постановления возложить на начальника органа местного самоуправления Управление муниципальным имуществом Полевского городского округа Дорогину Е.В.

4. Опубликовать настоящее постановление в газете «Диалог» и разместить на официальном сайте Администрации Полевского городского округа в сети «Интернет» (<http://polevsk.midural.ru>).

И.о. Главы Полевского городского округа П.В. Казаков

УПРАВЛЕНИЕ МУНИЦИПАЛЬНЫМ ИМУЩЕСТВОМ ПОЛЕВСКОГО ГОРОДСКОГО ОКРУГА
Извещение о проведении торгов

ОМС Управление муниципальным имуществом ПГО в соответствии с установленными статьей 17.1 Федерального закона от 26 июля 2006 года № 135-ФЗ «О защите конкуренции» особенностями порядка заключения договоров в отношении муниципального имущества, Гражданским кодексом Российской Федерации, сообщает о проведении торгов (в форме аукциона) на право заключения договора аренды объекта нежилого фонда, находящегося в муниципальной собственности Полевского городского округа.

1. Общие положения и сведения о предмете торгов.

1. **Организатор торгов** – ОМС Управление муниципальным имуществом ПГО, расположенный по адресу: Свердловская обл., г.Полевской, ул.Ленина, 2, 3 этаж, кабинет № 35; Адрес электронной почты организатора аукциона: e-mail: umi.polevskoy@yandex.ru контактные телефоны: (343)50-5-32-06; 4-03-74. Начальник Дорогина Евгения Викторовна.

2. **Форма торгов** – аукцион, открытый по составу участников и открытый по форме подачи предложений о размере ежемесячной арендной платы.

3. **Основание проведения торгов** – приказ начальника органа местного самоуправления Управление муниципальным имуществом Полевского городского округа от «06» марта 2017 № 47 «О проведении открытого аукциона на право заключения договора аренды объекта нежилого фонда, находящегося в муниципальной собственности Полевского городского округа, расположенного по адресу: Свердловская область, город Полевской, улица Ленина, 2, нежилое помещение по поэтажному плану подвального помещения №№ 70-85, общей площадью 268,7 кв.м.»

4. **Предмет торгов (Лот № 1)** Право заключения договора аренды муниципального нежилого помещения по поэтажному плану подвального помещения №№ 70-85, общей площадью 268,7 кв.м., сроком на 5 лет, расположенного в здании нежилого назначения, по адресу: **Свердловская область, город Полевской, улица Ленина, дом 2. Целевое назначение нежилого помещения** – под офис, магазин, кафе, сферу бытовых услуг, продуктовый склад. Описание и технические характеристики: Год постройки здания -1953; наружные стены (материал) – шлакоблочные блоки; перекрытия(материал) – железобетонные плиты; перегородки – шлакоблочные; оконные проемы – двойные пластиковые; отопление, горячее, холодное водоснабжение, канализация - центральное; электроснабжение(тип проводки) – проводка скрытая; полы – цементные, плиточные; внутренняя отделка стен – штукатурка, покраска, облицовка плиткой, покраска, побелка; отделка потолков – побелка. Высота помещения по вн.обмеру Н- 2.30.

5. **Заявки на участие в аукционе принимаются с 14 июня 2017 года по 24 июля 2017 года до 10-00 час. включительно, в рабочие дни с 09-00 час. до 12-00 час. и с 13-00 час. до 16-00 час.** по местному времени по адресу: Свердловская область, город Полевской, улица Ленина, дом 2, каб. № 32.

6. **Дата определения участников аукциона (день рассмотрения заявок)** - Начало рассмотрения заявок на участие в аукционе 24.07.2017, в 10 часов 00 минут. Окончание рассмотрения заявок на участие в аукционе – 31.07.2017 в 14 часов 00 минут по адресу организатора торгов.

7. **Дата, время и место проведения аукциона** – 03 августа 2017 года в 14-30 час. улица Ленина, дом 2, каб. 33, время местное.

8. **Начальный размер ежемесячной арендной платы – 45 400 (Сорок пять тысяч четыреста) рублей 00 коп., без учета НДС, без учета коммунальных и административно-хозяйственных расходов.**

Величина повышения начального размера ежемесячной арендной платы («Шаг аукциона») 5% – 2 270,00 (Две тысячи двести семьдесят) руб.

Задаток 20% от начальной ежемесячной арендной платы – 9 080,00 (Девять тысяч восемьдесят) рублей 00 коп.

Задаток следует перечислить на счет ОМС Управление муниципальным имуществом ПГО по следующим реквизитам:

Получатель: Финансовое управление Администрации Полевского городского округа
ИНН 6626021174 КПП 662601001
Расчётный счёт : **40302810712405000001** в ПАО «СКБ-Банк» г. Екатеринбург,
Кор/сч: 30101810800000000756 БИК 046577756

Назначение платежа: (ОМС Управление муниципальным имуществом ПГО л/сч № 05902230970) Задаток для участия в аукционе на право заключения договора аренды объекта муниципального нежилого фонда, без НДС (дата проведения аукциона).

Задаток должен поступить не позднее 24 июля 2017 года.
9. Срок, в течение которого организатор аукциона вправе отказаться от проведения аукциона: - 20 июля 2017 года.

10. **Место и срок предоставления аукционной документации:**
После размещения на официальном сайте торгов извещения о проведении аукциона организатор аукциона на основании заявления любого заинтересованного лица, поданного в письменной форме, в течение двух рабочих дней с даты получения соответствующего заявления предоставляет такому лицу аукционную документацию. Заявления подаются по адресу Организатора аукциона. За получение аукционной документации на бумажном носителе плата не взимается.

Место нахождения, почтовый адрес, номера телефонов аукционной комиссии и иная аналогичная информация о ней: Свердловская область, город Полевской улица Ленина, дом 2, каб. № 32, 3 этаж, тел.4-03-74, ОМС Управление муниципальным имуществом ПГО. Приемная тел. 5-32-06. Документация об аукционе размещена на официальном сайте Российской Федерации в сети «Интернет»: <http://torgi.gov.ru/>, на официальном сайте ОМС Управление муниципальным имуществом ПГО www.umi-pgo.ru.

11. Извещение о проведении открытого аукциона опубликовано в газете «Диалог», размещено на официальном сайте Российской Федерации в сети «Интернет»: <http://torgi.gov.ru/>, на официальном сайте ОМС Управление муниципальным имуществом ПГО www.umi-pgo.ru.

УПРАВЛЕНИЕ МУНИЦИПАЛЬНЫМ ИМУЩЕСТВОМ ПОЛЕВСКОГО ГОРОДСКОГО ОКРУГА
Извещение о проведении торгов

ОМС Управление муниципальным имуществом ПГО в соответствии с установленными статьей 17.1 Федерального закона от 26 июля 2006 года № 135-ФЗ «О защите конкуренции» особенностями порядка заключения договоров в отношении муниципального имущества, Гражданским кодексом Российской Федерации, сообщает о проведении торгов (в форме аукциона) на право заключения до-

говора аренды объекта нежилого фонда, находящегося в муниципальной собственности Полевского городского округа.

1. Общие положения и сведения о предмете торгов.

1. **Организатор торгов** – ОМС Управление муниципальным имуществом ПГО, расположенный по адресу: Свердловская обл., г.Полевской, ул.Ленина, 2, 3 этаж, кабинет № 35; Адрес электронной почты организатора аукциона: e-mail: umi.polevskoy@yandex.ru контактные телефоны: (343)50-5-32-06; 4-03-74. Начальник Дорогина Евгения Викторовна.

2. **Форма торгов** – аукцион, открытый по составу участников и открытый по форме подачи предложений о размере ежемесячной арендной платы.

3. **Основание проведения торгов** – приказ начальника органа местного самоуправления Управление муниципальным имуществом Полевского городского округа от «09» января 2017 № 1 «О проведении открытого аукциона на право заключения договора аренды объекта нежилого фонда, находящегося в муниципальной собственности Полевского городского округа, расположенного по адресу: Свердловская область, г.Полевской, ул.Челюскинцев, 7 (нежилое помещение, по поэтажному плану 1 этажа, общей площадью 119 кв.м.)»

4. **Предмет торгов (Лот № 1)** Право заключения договора аренды муниципального нежилого помещения, по поэтажному плану 1 этажа, сроком на 5 лет, общей площадью 119 кв.м., расположенного в здании жилого назначения, по адресу: **Свердловская область, город Полевской, улица Челюскинцев, дом 7. Целевое назначение нежилого помещения** – под офис, магазин, кафе, сферу бытовых услуг. Описание и технические характеристики: Наружные стены (материал) – крупные бетонные блоки; перекрытия(материал) – железобетонные плиты; оконные проемы – двойные створные дощатые простые; отопление, горячее, холодное водоснабжение, канализация - центральное; электроснабжение(тип проводки) – проводка скрытая; полы – мозаичные, плиточные, дощатые; внутренняя отделка стен – штукатурка, покраска, облицовка плиткой, покраска, побелка; отделка потолков – побелка. Высота помещения по вн.обмеру Н- 3.54.

5. **Заявки на участие в аукционе принимаются с 14 июня 2017 года по 24 июля 2017 года до 10-00 час. включительно, в рабочие дни с 09-00 час. до 12-00 час. и с 13-00 час. до 16-00 час.** по местному времени по адресу: Свердловская область, город Полевской, улица Ленина, дом 2, каб. № 32.

6. **Дата определения участников аукциона (день рассмотрения заявок)** - Начало рассмотрения заявок на участие в аукционе 24.07.2017, в 10 часов 00 минут. Окончание рассмотрения заявок на участие в аукционе – 31.07.2017 в 14 часов 00 минут по адресу организатора торгов.

7. **Дата, время и место проведения аукциона** – 03 августа 2017 года в 14-00 час. улица Ленина, дом 2, каб. 33, время местное.

8. **Начальный размер ежемесячной арендной платы – 29 000 (Двадцать девять тысяч) рублей 00 коп., без учета НДС, без учета коммунальных и административно-хозяйственных расходов.**

Величина повышения начального размера ежемесячной арендной платы («Шаг аукциона») 5% – 1 450,00 (Одна тысяча четыреста пятьдесят) руб.

Задаток 20% от начальной ежемесячной арендной платы – 5 800 (Пять тысяч восемьсот) рублей 00 коп.

Задаток следует перечислить на счет ОМС Управление муниципальным имуществом ПГО по следующим реквизитам:

Получатель: Финансовое управление Администрации Полевского городского округа
ИНН 6626021174 КПП 662601001
Расчётный счёт : **40302810712405000001** в ПАО «СКБ-Банк» г. Екатеринбург,
Кор/сч: 30101810800000000756 БИК 046577756

Назначение платежа: (ОМС Управление муниципальным имуществом ПГО л/сч № 05902230970) Задаток для участия в аукционе на право заключения договора аренды объекта муниципального нежилого фонда, без НДС (дата проведения аукциона).

Задаток должен поступить не позднее 24 июля 2017 года.
9. Срок, в течение которого организатор аукциона вправе отказаться от проведения аукциона: - 20 июля 2017 года.

10. **Место и срок предоставления аукционной документации:**
После размещения на официальном сайте торгов извещения о проведении аукциона организатор аукциона на основании заявления любого заинтересованного лица, поданного в письменной форме, в течение двух рабочих дней с даты получения соответствующего заявления предоставляет такому лицу аукционную документацию. Заявления подаются по адресу Организатора аукциона. За получение аукционной документации на бумажном носителе плата не взимается.

Место нахождения, почтовый адрес, номера телефонов аукционной комиссии и иная аналогичная информация о ней: Свердловская область, город Полевской улица Ленина, дом 2, каб. № 32, 3 этаж, тел.4-03-74, ОМС Управление муниципальным имуществом ПГО. Приемная тел. 5-32-06. Документация об аукционе размещена на официальном сайте Российской Федерации в сети «Интернет»: <http://torgi.gov.ru/>, на официальном сайте ОМС Управление муниципальным имуществом ПГО www.umi-pgo.ru.

11. Извещение о проведении открытого аукциона опубликовано в газете «Диалог», размещено на официальном сайте Российской Федерации в сети «Интернет»: <http://torgi.gov.ru/>, на официальном сайте ОМС Управление муниципальным имуществом ПГО www.umi-pgo.ru.

УПРАВЛЕНИЕ МУНИЦИПАЛЬНЫМ ИМУЩЕСТВОМ ПОЛЕВСКОГО ГОРОДСКОГО ОКРУГА
Информационное сообщение о продаже муниципального имущества

1. Постановление Главы Полевского городского округа от 29.05.2017 № 1129 «Об утверждении условий приватизации нежилого помещения, расположенного по адресу: город Полевской, село Косой Брод, улица Ленина, 12».

2. **Наименование и характеристика имущества:** нежилое помещение, расположенное по адресу: Свердловская область, город Полевской, село Косой Брод, улица Ленина, 12, общей площадью 67,8 кв.м., кадастровый номер: 66:59:000000:5308. Год постройки здания – 1970. Конструктивные элементы здания: наружные стены – шлакоблочные, облицованные кирпичем; перегородки – кирпичные, деревянные; перекрытия – железобетонные плиты. Санитарно - технические и электрические устройства помещения: отопление - автономное, электроснабжение — проводка скрытая.

3. **Способ приватизации:** открытый аукцион.

4. **Начальная цена продажи:** 406 800 (четырееста шесть тысяч восемьсот) рублей, в том числе НДС 18%.

5. **Форма подачи предложений о цене:** открытая.
Существующие ограничения (обременения) права: отсутствуют.

6. **Условия и сроки платежа, необходимые реквизиты счетов:**
Форма платежа – единовременная (рассрочка не предоставляется). Покупатель перечисляет денежные средства на счет Продавца в течение 10 дней с момента подписания договора купли-продажи по следующим реквизитам:

Получатель: УФК по Свердловской области (ОМС Управление муниципальным имуществом ПГО) Банк получателя: Уральская ГУ Банка России г. Екатеринбург
Счет № 40101810500000010010, БИК 046577001
Код дохода бюджетной классификации (КБК) 902.1.14.02043.04.0001.410
ОКТМО 65754000.

Назначение платежа: Доходы от реализации объектов нежилого фонда, иного имущества, находящегося в собственности городских округов.

7. **Размер задатка, срок и порядок его внесения, необходимые реквизиты счетов:**
Задаток за участие в аукционе 20 % от начальной цены – 81 360 (восемьдесят одна тысяча триста шестьдесят) рублей.

Задаток следует перечислить на счет ОМС Управления муниципальным имуществом ПГО по следующим реквизитам:

Получатель: Финансовое управление Администрации Полевского городского округа
ИНН 6626021174 КПП 662601001
Р/сч: 40302810712405000001 в ОАО «СКБ-Банк» г. Екатеринбург, Кор/сч: 30101810800000000756 БИК 046577756

Назначение платежа: (ОМС Управление муниципальным имуществом ПГО л/сч № 05902230970) задаток за участие в аукционе (адрес объекта и дата проведения аукциона).

Задаток должен поступить не позднее 03 июля 2017 года.
Данное сообщение является публичной офертой для заключения договора о задатке в соответствии со статьей 437 Гражданского кодекса Российской Федерации, а подача претендентом заявки и перечисление задатка являются акцептом такой оферты, после чего договор о задатке считается за-

ключенным в письменной форме.

8. Порядок, место, даты начала и окончания подачи заявок.

Заявки на участие в аукционе принимаются в рабочее время пн.: с 08.00 до 18.00 часов; вт. – чт.: с 08.00 до 17.00 часов; пт.: с 08.00 до 16.00 часов (обеденный перерыв с 12:00 до 13:00) **с 06 июня 2017 года до 03 июля 2017 года** по адресу: Свердловская область, город Полевской, улица Ленина, 2, кабинет 33, телефон (34350) 4-04-96.

9. Претенденты представляют следующие документы:

- заявку по установленной форме (приложение № 1 к информационному сообщению о продаже муниципального имущества);

Юридические лица дополнительно предоставляют следующие документы:

- заверенные копии учредительных документов;

- документ содержащий сведения о доле Российской Федерации, субъекта Российской Федерации или муниципального образования в уставном капитале юридического лица (реестр владельцев акций либо выписка из него или заверенные печатью юридического лица (при наличии печати) и подписанное его руководителем письмо);

- документ, который подтверждает полномочия руководителя юридического лица на осуществление действий от имени юридического лица (копия решения о назначении этого лица или о его избрании) и в соответствии с которым руководитель юридического лица обладает правом действовать от имени юридического лица без доверенности;

Физические лица предъявляют документ, удостоверяющий личность, или представляют копии всех его листов.

В случае если от имени претендента действует его представитель по доверенности, к заявке должна быть приложена доверенность на осуществление действий от имени претендента, оформленная в установленном порядке, или нотариально заверенная копия такой доверенности. В случае, если доверенность на осуществление действий от имени претендента подписана лицом, уполномоченным руководителем юридического лица, заявка должна содержать также документ, подтверждающий полномочия этого лица.

Все листы документов, представляемых одновременно с заявкой, либо отдельные тома данных документов должны быть прошиты, пронумерованы, скреплены печатью претендента (при наличии печати) (для юридического лица) и подписаны претендентом или его представителем.

К данным документам (в том числе к каждому тому) также прилагается опись. Заявка и такая опись составляются в двух экземплярах, один из которых остается у продавца, другой – у претендента.

10. Срок заключения договора купли-продажи.

Договор купли-продажи с победителем аукциона заключается в течение пяти рабочих дней с даты подведения итогов аукциона.

11. Порядок ознакомления с иной информацией, условиями договора купли-продажи:

Претендент имеет право ознакомиться с объектом продажи, технической документацией, с условиями договора купли-продажи в рабочие дни с **06 июня 2017 года до 03 июля 2017 года** с 9 часов до 16 часов по адресу приема заявок.

12. Ограничения участия отдельных категорий физических лиц и юридических лиц в приватизации имущества: нет

13. Порядок определения победителей:

Определение состава участников аукциона (признание претендентов участниками аукциона) производится **04 июля 2017 года в 13.30 часов**.

Аукцион состоится **06 июля 2017 года, начало в 13.30 часов** по адресу: город Полевской, улица Ленина, 2, кабинет 35.

Шаг аукциона 5% - 20 340 (двадцать тысяч триста сорок) рублей.

Победителем аукциона признается лицо, предложившее в ходе аукциона наибольшую цену.

14. Место и срок подведения итогов продажи муниципального имущества:

Итоги аукциона оформляются протоколом в день проведения аукциона по адресу: город Полевской, улица Ленина, 2, кабинет 35.

15. Сведения обо всех предыдущих торгах по продаже имущества, объявленных в течение года, предшествующего его продаже, и об итогах торгов по продаже имущества.

Продажи посредством публичного предложения, назначенные на 15.02.2016 и 31.03.2016 года, признаны несостоявшимися, в связи с отсутствием заявок на участие в продаже имущества.

Приложение № 1 к информационному сообщению
 Орган местного самоуправления
 Управление муниципальным имуществом
 Полевского городского округа

ЗАЯВКА НА УЧАСТИЕ В АУКЦИОНЕ

(полное наименование юридического лица, ОГРН, должность, фамилия, имя, отчество представителя, реквизиты документа, подтверждающего

его полномочия, или фамилия, имя, отчество и паспортные данные физического лица, адрес (регистрации, почтовый), кон. телефон

_____, принимаю решение об участии в аукционе по продаже нежилого помещения, расположенного по адресу: Свердловская область, город Полевской, село Косой Брод, улица Ленина, 12, общей площадью 67,8 кв.м., кадастровый номер: 66:59:000000:5308, обязуется:

1) соблюдать условия проведения аукциона, содержащиеся в информационном сообщении о продаже муниципального имущества, а также порядок проведения аукциона, установленный Федеральным законом от 21.12.2001 № 178-ФЗ «О приватизации государственного и муниципального имущества»;

2) в случае признания победителем аукциона подписать протокол об итогах аукциона, заключить договор купли-продажи в течение пяти рабочих дней с даты подведения итогов аукциона и произвести оплату стоимости нежилого помещения, установленную по результатам аукциона, в сроки и на счет, определенные информационным сообщением о продаже муниципального имущества и договором купли-продажи. С проектом договора купли-продажи ознакомлен, с условиями проекта договора купли-продажи согласен.

Я предварительно согласен на использование Продавцом моих персональных данных согласно статье 3 Федерального закона от 27.07.2006 № 152-ФЗ «О персональных данных», в целях, определенных пунктом 11 статьи 15 Федерального закона от 21.12.2001 № 178-ФЗ «О приватизации государственного и муниципального имущества», в случае признания меня участником продажи.

Адрес и банковские реквизиты Претендента (в том числе почтовый адрес для высылки уведомлений о результатах рассмотрения предоставленной Продавцу заявки и документов): _____

Подпись Претендента _____
 (его полномочного представителя) _____
 М.П. _____
 Заявка принята Продавцом в ____ ч. ____ мин. _____
 Подпись уполномоченного представителя Продавца _____

УПРАВЛЕНИЕ МУНИЦИПАЛЬНЫМ ИМУЩЕСТВОМ ПОЛЕВСКОГО ГОРОДСКОГО ОКРУГА Информационное сообщение о продаже муниципального имущества

1. Постановление Главы Полевского городского округа от 29.05.2017 № 1128 «Об утверждении условий приватизации нежилого помещения, расположенного по адресу: Свердловская область, город Полевской, село Курганово, улица Школьная, дом 7, помещения 31-38».

2. **Наименование и характеристика имущества:** нежилое помещение, расположенное по адресу: Свердловская область, город Полевской, село Курганово, улица Школьная, дом 7, помещения 31-38, общей площадью 86,7 кв.м., кадастровый номер: 66:59:0201002:1627.

Год постройки здания – 1985.

Конструктивные элементы здания: наружные стены – шлакоблок; перегородки – кирпич; перекрытия – железобетонные плиты; полы – бетонные.

Санитарно – технические и электрические устройства: отопление – от местной котельной, водо-

снабжение, канализация и горячее водоснабжение – централизованное; электроснабжение – проводка скрытая.

3. Способ приватизации: открытый аукцион.

4. **Начальная цена продажи:** 886 854 (восемьсот восемьдесят шесть тысяч восемьсот пятьдесят четыре) рубля, в том числе НДС 18%.

5. Форма подачи предложений о цене: открытая.

Существующие ограничения (обременения) права: отсутствуют.

6. Условия и сроки платежа, необходимые реквизиты счетов:

Форма платежа – единовременная (рассрочка не предоставляется). Покупатель перечисляет денежные средства на счет Продавца в течение 10 дней с момента подписания договора купли-продажи по следующим реквизитам:

Получатель: УФК по Свердловской области (ОМС Управление муниципальным имуществом ПГО) № 4010181050000010010 БИК 046577001 в ГРКЦ ГУ Банка России по Свердловской области г. Екатеринбург, Код дохода бюджетной классификации (КБК) 902.1.14.02043.04.0001.410 ОКТМО 65754000. Назначение платежа «Доходы от реализации объектов нежилого фонда, иного имущества, находящегося в собственности городских округов».

7. Размер задатка, срок и порядок его внесения, необходимые реквизиты счетов:

Задаток за участие в аукционе 20 % от начальной цены – 177 370 (сто семьдесят семь тысяч триста семьдесят) рублей 80 копеек.

Задаток следует перечислить на счет ОМС Управления муниципальным имуществом ПГО по следующим реквизитам:

Получатель: Финансовое управление Администрации Полевского городского округа

ИНН 6626021174 КПП 662601001

Р/сч: 40302810712405000001 в ПАО «СКБ-Банк» г. Екатеринбург

Кор/сч: 30101810800000000756

БИК 046577756

Назначение платежа: (ОМС Управление муниципальным имуществом ПГО/л/счет № 05902230970) задаток за участие в аукционе (адрес объекта и дата проведения аукциона).

Задаток должен поступить не позднее **03 июля 2017 года**.

Данное сообщение является публичной офертой для заключения договора о задатке в соответствии со статьей 437 Гражданского кодекса Российской Федерации, а подача претендентом заявки и перечисление задатка являются акцептом такой оферты, после чего договор о задатке считается заключенным в письменной форме.

8. Порядок, место, даты начала и окончания подачи заявок.

Заявки на участие в аукционе принимаются в рабочее время: пн.: с 08.00 до 18.00 часов; вт. – чт.: с 08.00 до 17.00 часов; пт.: с 08.00 до 16.00 часов (обеденный перерыв с 12:00 до 13:00) **с 06 июня 2017 года до 03 июля 2017 года** по адресу: Свердловская область, город Полевской, улица Ленина, 2, кабинет 33, телефон (34350) 4-04-96.

Одно лицо имеет право подать только одну заявку.

До признания претендента участником аукциона он имеет право посредством уведомления в письменной форме отозвать зарегистрированную заявку.

9. Претенденты представляют следующие документы:

- заявку по установленной форме (приложение № 1 к информационному сообщению о продаже муниципального имущества);

Юридические лица дополнительно предоставляют следующие документы:

- заверенные копии учредительных документов;

- документ содержащий сведения о доле Российской Федерации, субъекта Российской Федерации или муниципального образования в уставном капитале юридического лица (реестр владельцев акций либо выписка из него или заверенные печатью юридического лица (при наличии печати) и подписанное его руководителем письмо);

- документ, который подтверждает полномочия руководителя юридического лица на осуществление действий от имени юридического лица (копия решения о назначении этого лица или о его избрании) и в соответствии с которым руководитель юридического лица обладает правом действовать от имени юридического лица без доверенности;

Физические лица предъявляют документ, удостоверяющий личность, или представляют копии всех его листов.

В случае если от имени претендента действует его представитель по доверенности, к заявке должна быть приложена доверенность на осуществление действий от имени претендента, оформленная в установленном порядке, или нотариально заверенная копия такой доверенности. В случае, если доверенность на осуществление действий от имени претендента подписана лицом, уполномоченным руководителем юридического лица, заявка должна содержать также документ, подтверждающий полномочия этого лица.

Все листы документов, представляемых одновременно с заявкой, либо отдельные тома данных документов должны быть прошиты, пронумерованы, скреплены печатью претендента (при наличии печати) (для юридического лица) и подписаны претендентом или его представителем.

К данным документам (в том числе к каждому тому) также прилагается опись. Заявка и такая опись составляются в двух экземплярах, один из которых остается у продавца, другой – у претендента.

10. Срок заключения договора купли-продажи.

Договор купли-продажи с победителем аукциона заключается в течение пяти рабочих дней с даты подведения итогов аукциона.

11. Порядок ознакомления с иной информацией, условиями договора купли-продажи:

Претендент имеет право ознакомиться с объектом продажи, технической документацией, с условиями договора купли-продажи в рабочие дни с 06 июня 2017 года до 03 июля 2017 года с 9 часов до 16 часов по адресу приема заявок.

12. Ограничения участия отдельных категорий физических лиц и юридических лиц в приватизации имущества: в соответствии с действующим законодательством.

13. Порядок определения победителей:

Определение состава участников аукциона (признание претендентов участниками аукциона) производится 04 июля 2017 года в 14.30 часов.

Аукцион состоится 06 июля 2017 года, начало в 11.30 часов по адресу: Свердловская область, город Полевской, улица Ленина, 2, кабинет 35.

Шаг аукциона 5% - 44 342 (сорок четыре тысячи триста сорок два) рубля 70 копеек.

Победителем аукциона признается лицо, предложившее в ходе аукциона наибольшую цену.

14. Место и срок подведения итогов продажи муниципального имущества:

Итоги аукциона оформляются протоколом в день проведения аукциона по адресу: Свердловская область, город Полевской, улица Ленина, 2, кабинет 35.

15. Сведения обо всех предыдущих торгах по продаже имущества, объявленных в течение года, предшествующего его продаже, и об итогах торгов по продаже имущества.

Аукционы, назначенные на 11.07.2016, 29.08.2016, 12.10.2016 и 16.11.2016 года, признаны несостоявшимися, в связи с отсутствием заявок на участие в аукционе.

Приложение № 1 к информационному сообщению
 Орган местного самоуправления
 Управление муниципальным имуществом
 Полевского городского округа

ЗАЯВКА НА УЧАСТИЕ В АУКЦИОНЕ

(полное наименование юридического лица, ОГРН, должность, фамилия, имя, отчество представителя, реквизиты документа, подтверждающего

его полномочия, или фамилия, имя, отчество и паспортные данные физического лица, адрес (регистрации, почтовый), кон. телефон
 _____, принимая решение об участии в аукционе по продаже нежилого помещения, расположенного по адресу: Свердловская область, город Полевской, село Курганово, улица Школьная, дом 7, помещения 31-38, общей площадью 86,7 кв.м., кадастровый номер: 66:59:0201002:1627, обязуется:

1) соблюдать условия проведения аукциона, содержащиеся в информационном сообщении о продаже муниципального имущества, а также порядок проведения аукциона, установленный Федеральным законом от 21.12.2001 № 178-ФЗ «О приватизации государственного и муниципального имущества»;

2) в случае признания победителем аукциона подписать протокол об итогах аукциона, заключить договор купли-продажи в течение пяти рабочих дней с даты подведения итогов аукциона и произвести оплату стоимости нежилого помещения, установленную по результатам аукциона, в сроки и на счет, определенные информационным сообщением о продаже муниципального имущества и договором купли-продажи. С проектом договора купли-продажи ознакомлен, с условиями проекта догово-

ра купли-продажи согласен.

Я предварительно согласен на использование Продавцом моих персональных данных согласно статье 3 Федерального закона от 27.07.2006 № 152-ФЗ «О персональных данных», в целях, определенных пунктом 11 статьи 15 Федерального закона от 21.12.2001 № 178-ФЗ «О приватизации государственного и муниципального имущества», в случае признания меня участником продажи.

Адрес и банковские реквизиты Претендента (в том числе почтовый адрес для высылки уведомлений о результатах рассмотрения предоставленной Продавцу заявки и документов):

Подпись Претендента
(его полномочного представителя) _____ (_____) _____

М.П. _____ « ____ » _____ 20__ года

Заявка принята Продавцом в ____ ч. ____ мин. « ____ » _____ 20__ года за № _____.

Подпись уполномоченного представителя Продавца _____ (_____) _____

УПРАВЛЕНИЕ МУНИЦИПАЛЬНЫМ ИМУЩЕСТВОМ ПОЛЕВСКОГО ГОРОДСКОГО ОКРУГА
Информационное сообщение о продаже муниципального имущества

1. Постановление Главы Полевского городского округа от 29.05.2017 № 1122 «Об утверждении условий приватизации нежилого помещения (подвал), расположенного по адресу: Свердловская область, город Полевской, улица Розы Люксембург, 69, помещение 10».

2. **Наименование и характеристика имущества:** нежилое помещение (подвал), расположенное по адресу: Свердловская область, город Полевской, улица Розы Люксембург, 69, помещение 10, общей площадью 182,6 кв.м. Кадастровый номер: 66:59:0101013:3312.

Год постройки здания – 1963.

Конструктивные элементы здания: наружные стены – крупные легковесные блоки; перегородки — шлакоалюбастровые; перекрытия – железобетонные плиты; полы — бетонные; проемы дверные — щитовые, металлические; отделка стен – известковая окраска; отделка потолков – известковая окраска. Санитарно - технические и электрические устройства: отопление - центральное, электроснабжение — проводка скрытая.

3. **Способ приватизации:** открытый аукцион.

4. **Начальная цена продажи:** 1 540 231 (один миллион пятьсот сорок тысяч двести тридцать один) рубль, в том числе НДС 18%.

5. **Форма подачи предложений о цене:** открытая.

Существующие ограничения (обременения) права: отсутствуют.

6. **Условия и сроки платежа, необходимые реквизиты счетов:**

Форма платежа – единовременная (рассрочка не предоставляется). Покупатель перечисляет денежные средства на счет Продавца в течение 10 дней с момента подписания договора купли-продажи по следующим реквизитам:

Получатель: УФК по Свердловской области (ОМС Управление муниципальным имуществом ПГО) № 4010181050000010010 БИК 046577001 в ГРКЦ ГУ Банка России по Свердловской области г. Екатеринбург, Код дохода бюджетной классификации (КБК) 902.1.14.02043.04.0001.410 ОКТМО 65754000. Назначение платежа «Доходы от реализации объектов нежилого фонда, иного имущества, находящегося в собственности городских округов».

7. **Размер задатка, срок и порядок его внесения, необходимые реквизиты счетов:**

Задаток за участие в аукционе 20 % от начальной цены – 308 046 (триста восемь тысяч сорок шесть) рублей 20 копеек.

Задаток следует перечислить на счет ОМС Управления муниципальным имуществом ПГО по следующим реквизитам:

Получатель: Финансовое управление Администрации Полевского городского округа
ИНН 6626021174 КПП 662601001
Р/сч: 40302810712405000001 в ОАО «СКБ-Банк» г. Екатеринбург
Кор/сч: 30101810800000000756
БИК 046577756

Назначение платежа: (ОМС Управление муниципальным имуществом ПГО л/счет № 05902230970) задаток за участие в аукционе (адрес объекта и дата проведения аукциона).

Задаток должен поступить не позднее **03 июля 2017 года**.

Данное сообщение является публичной офертой для заключения договора о задатке в соответствии со статьей 437 Гражданского кодекса Российской Федерации, а подача претендентом заявки и перечисление задатка являются акцептом такой оферты, после чего договор о задатке считается заключенным в письменной форме.

8. **Порядок, место, даты начала и окончания подачи заявок.**

Заявки на участие в аукционе принимаются в рабочее время: пн.: с 08.00 до 18.00 часов; вт. – чт.: с 08.00 до 17.00 часов; пт.: с 08.00 до 16.00 часов (обеденный перерыв с 12:00 до 13:00) с **06 июня 2017 года до 03 июля 2017 года** по адресу: Свердловская область, город Полевской, улица Ленина, 2, кабинет 33, телефон (34350) 4-04-96.

9. **Претенденты представляют следующие документы:**

- заявку по установленной форме (приложение № 1 к информационному сообщению о продаже муниципального имущества);

Юридические лица дополнительно предоставляют следующие документы:

- заверенные копии учредительных документов;

- документ содержащий сведения о доле Российской Федерации, субъекта Российской Федерации или муниципального образования в уставном капитале юридического лица (реестр владельцев акций либо выписка из него или заверенные печатью юридического лица (при наличии печати) и подписанное его руководителем письмо);

- документ, который подтверждает полномочия руководителя юридического лица на осуществление действий от имени юридического лица (копия решения о назначении этого лица или о его избрании) и в соответствии с которым руководитель юридического лица обладает правом действовать от имени юридического лица без доверенности;

Физические лица предъявляют документ, удостоверяющий личность, или представляют копии всех его листов.

В случае если от имени претендента действует его представитель по доверенности, к заявке должна быть приложена доверенность на осуществление действий от имени претендента, оформленная в установленном порядке, или нотариально заверенная копия такой доверенности. В случае, если доверенность на осуществление действий от имени претендента подписана лицом, уполномоченным руководителем юридического лица, заявка должна содержать также документ, подтверждающий полномочия этого лица.

Все листы документов, представляемых одновременно с заявкой, либо отдельные тома данных документов должны быть прошиты, пронумерованы, скреплены печатью претендента (при наличии печати) (для юридического лица) и подписаны претендентом или его представителем.

К данным документам (в том числе к каждому тому) также прилагается опись. Заявка и такая опись составляются в двух экземплярах, один из которых остается у продавца, другой – у претендента.

10. **Срок заключения договора купли-продажи.**

Договор купли-продажи с победителем заключается в течение пяти рабочих дней с даты подведения итогов аукциона.

11. **Порядок ознакомления с иной информацией, условиями договора купли-продажи:**

Претендент имеет право ознакомиться с объектом продажи, технической документацией, с условиями договора купли-продажи в рабочие дни с **06 июня 2017 года до 03 июля 2017 года** с 9 часов до 16 часов по адресу приема заявок.

12. **Ограничения участия отдельных категорий физических лиц и юридических лиц в приватизации имущества:** нет

13. **Порядок определения победителей:**

Определение состава участников аукциона (признание претендентов участниками аукциона) производится **04 июля 2017 года в 14.00 часов**.

Аукцион состоится **06 июля 2017 года, начало в 11.00 часов** по адресу: Свердловская область, город Полевской, улица Ленина, 2, кабинет 35.

Шаг аукциона 5% - 77 011 (семьдесят семь тысяч одиннадцать) рублей 55 копеек.

Победителем аукциона признается лицо, предложившее в ходе аукциона наибольшую цену.

14. **Место и срок подведения итогов продажи муниципального имущества:**

Итоги аукциона оформляются протоколом в день проведения аукциона по адресу: Свердловская область, город Полевской, улица Ленина, 2, кабинет 35.

15. **Сведения обо всех предыдущих торгах по продаже имущества, объявленных в течение года, предшествующего его продаже, и об итогах торгов по продаже имущества.**

В 2016 году аукционы не объявлялись.
Приложение № 1 к информационному сообщению
Орган местного самоуправления
Управление муниципальным имуществом
Полевского городского округа

З А Я В К А
НА УЧАСТИЕ В АУКЦИОНЕ

(полное наименование юридического лица, ОГРН, должность, фамилия, имя, отчество представителя, реквизиты документа, подтверждающего

его полномочия, или фамилия, имя, отчество и паспортные данные физического лица, адрес (регистрации, почтовый), кон. телефон

_____, принимая решение об участии в аукционе по продаже нежилого помещения (подвал), расположенного по адресу: Свердловская область, город Полевской, улица Розы Люксембург, 69, помещение 10, общей площадью 182,6 кв.м. Кадастровый номер: 66:59:0101013:3312, обязуется:

1) соблюдать условия проведения аукциона, содержащиеся в информационном сообщении о продаже муниципального имущества, а также порядок проведения аукциона, установленный Федеральным законом от 21.12.2001 № 178-ФЗ «О приватизации государственного и муниципального имущества»;

2) в случае признания победителем аукциона подписать протокол об итогах аукциона, заключить договор купли-продажи в течение пяти рабочих дней с даты подведения итогов аукциона и произвести оплату стоимости нежилого помещения, установленную по результатам аукциона, в сроки и на счет, определенные информационным сообщением о продаже муниципального имущества и договором купли-продажи. С проектом договора купли-продажи ознакомлен, с условиями проекта договора купли-продажи согласен.

Я предварительно согласен на использование Продавцом моих персональных данных согласно статье 3 Федерального закона от 27.07.2006 № 152-ФЗ «О персональных данных», в целях, определенных пунктом 11 статьи 15 Федерального закона от 21.12.2001 № 178-ФЗ «О приватизации государственного и муниципального имущества», в случае признания меня участником продажи.

Адрес и банковские реквизиты Претендента (в том числе почтовый адрес для высылки уведомлений о результатах рассмотрения предоставленной Продавцу заявки и документов):

Подпись Претендента
(его полномочного представителя) _____ (_____) _____

М.П. _____ « ____ » _____ 20__ года

Заявка принята Продавцом в ____ ч. ____ мин. « ____ » _____ 20__ года за № _____.

Подпись уполномоченного представителя Продавца _____ (_____) _____

УПРАВЛЕНИЕ МУНИЦИПАЛЬНЫМ ИМУЩЕСТВОМ ПОЛЕВСКОГО ГОРОДСКОГО ОКРУГА
Информационное сообщение о продаже муниципального имущества

1. **Наименование органа местного самоуправления, принявшего решение об условиях приватизации имущества:** Полевской городской округ.

Реквизиты решения: Постановление Главы Полевского городского округа от 29.05.2017 № 1127 «Об утверждении условий приватизации объекта незавершенного строительства, расположенного по адресу: Свердловская область, город Полевской, улица Максима Горького, 11А».

Организатор торгов: орган местного самоуправления Управление муниципальным имуществом Полевского городского округа.

2. **Наименование имущества и иные позволяющие его индивидуализировать сведения:** объект незавершенного строительства (степень готовности по факту 44%), расположенный по адресу: Свердловская область, город Полевской, улица Максима Горького, 11А, кадастровый номер: 66:59:000000:5165.

Конструктивные элементы здания: фундамент - сборные железобетонные блоки; стены – железобетонные панели; перегородки — кирпичные; перекрытие – железобетонные плиты; крыша — кровля мягкая, совмещенная с перекрытием.

3. **Способ приватизации имущества:** открытый аукцион.

4. **Начальная цена продажи:** 16 003 160 (Шестнадцать миллионов три тысячи сто шестьдесят) рублей, в том числе НДС 18%.

5. **Форма подачи предложений о цене:** открытая.

Существующие ограничения (обременения) права: отсутствуют.

6. **Условия и сроки платежа, необходимые реквизиты счетов:**

Форма платежа – единовременная (рассрочка не предоставляется). Покупатель перечисляет денежные средства на счет Продавца в течение 10 дней с момента подписания договора купли-продажи по следующим реквизитам:

Получатель: УФК по Свердловской области (ОМС Управление муниципальным имуществом ПГО) Банк получателя: Уральское ГУ Банка России г. Екатеринбург
Счет № 4010181050000010010, БИК 046577001
Код дохода бюджетной классификации (КБК) 902.1.14.02043.04.0001.410 ОКТМО 65754000.

Назначение платежа: Доходы от реализации объектов нежилого фонда, иного имущества, находящегося в собственности городских округов.

7. **Размер задатка, срок и порядок его внесения, необходимые реквизиты счетов:**

Задаток за участие в аукционе 20 % от начальной цены – 3 200 632 (Три миллиона двести тысяч шестьсот тридцать два) рубля.

Задаток следует перечислить на счет ОМС Управления муниципальным имуществом ПГО по следующим реквизитам:

Получатель: Финансовое управление Администрации Полевского городского округа
ИНН 6626021174 КПП 662601001
Р/сч: 40302810712405000001 в ОАО «СКБ-Банк» г. Екатеринбург, Кор/сч: 30101810800000000756
БИК 046577756

Назначение платежа: (ОМС Управление муниципальным имуществом ПГО л/счет № 05902230970) задаток за участие в аукционе (адрес объекта и дата проведения аукциона).

Задаток должен поступить не позднее 04 июля 2017 года

Данное сообщение является публичной офертой для заключения договора о задатке в соответствии со статьей 437 Гражданского кодекса Российской Федерации, а подача претендентом заявки и перечисление задатка являются акцептом такой оферты, после чего договор о задатке считается заключенным в письменной форме.

8. **Порядок, место, даты начала и окончания подачи заявок.**

Заявки на участие в аукционе принимаются в рабочее время пн.: с 08.00 до 18.00 часов; вт. – чт.: с 08.00 до 17.00 часов; пт.: с 08.00 до 16.00 часов (обеденный перерыв с 12:00 до 13:00) с **07 июня 2017 года до 04 июля 2017 года** по адресу: Свердловская область, город Полевской, улица Ленина, 2, кабинет 33, телефон (34350) 4-04-96.

Одно лицо имеет право подать только одну заявку.

9. **Претенденты представляют следующие документы:**

- заявку по установленной форме (приложение № 1 к информационному сообщению);

Юридические лица дополнительно предоставляют следующие документы:

- заверенные копии учредительных документов;

- документ содержащий сведения о доле Российской Федерации, субъекта Российской Федера-

ции или муниципального образования в уставном капитале юридического лица (реестр владельцев акций либо выписка из него или заверенные печатью юридического лица (при наличии печати) и под-писанное его руководителем письмо);

- документ, который подтверждает полномочия руководителя юридического лица на осуществле-ние действий от имени юридического лица (копия решения о назначении этого лица или о его избра-нии) и в соответствии с которым руководитель юридического лица обладает правом действовать от имени юридического лица без доверенности;

Физические лица предъявляют документ, удостоверяющий личность, или представляют копии всех его листов.

В случае если от имени претендента действует его представитель по доверенности, к заявке должна быть приложена доверенность на осуществление действий от имени претендента, оформ-ленная в установленном порядке, или нотариально заверенная копия такой доверенности. В случае, если доверенность на осуществление действий от имени претендента подписана лицом, уполномо-ченным руководителем юридического лица, заявка должна содержать также документ, подтвержда-ющий полномочия этого лица.

Все листы документов, представляемых одновременно с заявкой, либо отдельные тома данных документов должны быть прошиты, пронумерованы, скреплены печатью претендента (при наличии печати) (для юридического лица) и подписаны претендентом или его представителем.

К данным документам (в том числе к каждому тому) также прилагается описание. Заявка и такая опись составляются в двух экземплярах, один из которых остается у продавца, другой – у претен-дента.

10. Срок заключения договора купли-продажи.

Договор купли-продажи с победителем аукциона заключается в течение пяти рабочих дней с даты подведения итогов аукциона.

11. Порядок ознакомления с иной информацией, условиями договора купли-продажи.

Претендент имеет право ознакомиться с объектом продажи, технической документацией, с усло-виями договора купли-продажи в рабочие дни с 07 июня 2017 года до 04 июля 2017 года с 9 часов до 16 часов по адресу приема заявок.

12. Ограничения участия отдельных категорий физических лиц и юридических лиц в привати-зации имущества: в соответствии с действующим законодательством.

13. Порядок определения победителей.

Определение состава участников аукциона (признание претендентов участниками аукциона) производится 05 июля 2017 года в 13.30 часов.

Аукцион состоится 07 июля 2017 года, начало в 13.30 часов по адресу: город Полевской, улица Ленина, 2, кабинет 35.

Шаг аукциона 5% - 800 158 (Восемьсот тысяч сто пятьдесят восемь) рублей.

Победителем аукциона признается лицо, предложившее в ходе аукциона наибольшую цену.

14. Место и срок подведения итогов продажи муниципального имущества.

Итоги аукциона оформляются протоколом в день проведения аукциона по адресу: город Полев-ской, улица Ленина, 2, кабинет 35.

15. Сведения обо всех предыдущих торгах по продаже имущества, объявленных в течение года, предшествующего его продаже, и об итогах торгов по продаже имущества.

Торги не объявлялись.

Приложение № 1
к информационному сообщению
Орган местного самоуправления
Управление муниципальным имуществом
Полевского городского округа

ЗАЯВКА НА УЧАСТИЕ В АУКЦИОНЕ

(полное наименование юридического лица, ОГРН, должность, фамилия, имя, отчество представителя, реквизиты документа,

подтверждающего его полномочия, или фамилия, имя, отчество и паспортные данные физического лица,

адрес (регистрации, почтовый), кон. телефон

_____, принимая решение об участии в аукционе по продаже объек-та незавершенного строительства (степень готовности по факту 44%), расположенного по адресу: Свердловская область, город Полевской, улица Максима Горького, 11А, кадастровый номер: 66:59:000000:5165, обязуется:

1) соблюдать условия проведения аукциона, содержащиеся в информационном сообщении о продаже муниципального имущества, а также порядок проведения аукциона, установленный Феде-ральным законом 21.12.2001 № 178-ФЗ «О приватизации государственного и муниципального иму-щества»;

2) в случае признания победителем аукциона подписать протокол об итогах аукциона, заключить договор купли-продажи в течение пяти рабочих дней с даты подведения итогов аукциона и произве-сти оплату стоимости нежилого помещения, установленную по результатам аукциона, в сроки и на счет, определенные информационным сообщением о проведении аукциона и договором купли-про-дажи. С проектом договора купли-продажи ознакомлен, с условиями проекта договора купли-прода-жи согласен.

Я предварительно согласен на использование Продавцом моих персональных данных согласно статье 3 Федерального закона от 27.07.2006 № 152-ФЗ «О персональных данных», в целях, опреде-ленных пунктом 11 статьи 15 Федерального закона от 21.12.2001 № 178-ФЗ «О приватизации госу-дарственного и муниципального имущества», в случае признания меня участником аукциона.

Адрес и банковские реквизиты Претендента (в том числе почтовый адрес для высыл-ки уведомлений о результатах рассмотрения предоставленной Продавцу заявки и докумен-тов): _____

Подпись Претендента
(его полномочного представителя) _____ (_____) _____

М.П. «____» _____ 20__ года

Заявка принята Продавцом в ____ ч. ____ мин. «____» _____ 20__ года за № _____.

Подпись уполномоченного представителя Продавца _____ (_____) _____

УПРАВЛЕНИЕ МУНИЦИПАЛЬНЫМ ИМУЩЕСТВОМ ПОЛЕВСКОГО ГОРОДСКОГО ОКРУГА Информационное сообщение о продаже муниципального имущества

1. Постановление Главы Полевского городского округа от 29.05.2017 № 1126 «Об утверждении условий приватизации нежилого помещения (подвал), расположенного по адресу: Свердловская об-ласть, город Полевской, Микрорайон-2, 15».

2. **Наименование и характеристика имущества:** нежилое помещение (№ 1 по поэтажному плану подвал), расположенное по адресу: Свердловская область, город Полевской, Микрорайон-2, 15, общей площадью 90,2 кв.м., кадастровый номер: 66:59:000000:5476.

Год постройки здания – 1990.

Конструктивные элементы здания: фундамент — крупные железобетонные блоки; наружные стены – железобетонные блоки облицованные мраморной крошкой; перегородки — кирпичные; пере-крытия – железобетонные плиты.

Санитарно - технические и электрические устройства: отопление - центральное, электроснабже-ние — проводка скрытая.

3. **Способ приватизации:** открытый аукцион.

4. **Начальная цена продажи:** 720 157 (семьсот двадцать тысяч сто пятьдесят семь) рублей, в том числе НДС 18%.

5. **Форма подачи предложений о цене:** открытая.

Существующие ограничения (обременения) права: отсутствуют.

6. **Условия и сроки платежа, необходимые реквизиты счетов:**

Форма платежа – единовременная (рассрочка не предоставляется). Покупатель перечисляет де-нежные средства на счет Продавца в течение 10 дней с момента подписания договора купли-прода-

жи по следующим реквизитам:

Получатель: УФК по Свердловской области (ОМС Управление муниципальным имуществом ПГО) № 4010181050000010010 БИК 046577001 в ГРКЦ ГУ Банка России по Свердловской обла-сти г. Екатеринбург, Код дохода бюджетной классификации (КБК) 902.1.14.02043.04.0001.410 ОКТМО 65754000. Назначение платежа «Доходы от реализации объектов нежилого фонда, иного имущества, находящегося в собственности городских округов».

7. Размер задатка, срок и порядок его внесения, необходимые реквизиты счетов:

Задаток за участие в аукционе 20% от начальной цены — 144 031 (сто сорок четыре тысячи трид-цать один) рубль 40 копеек.

Задаток следует перечислить на счет ОМС Управления муниципальным имуществом ПГО по сле-дующим реквизитам:

Получатель: Финансовое управление Администрации Полевского городского округа

ИНН 6626021174 КПП 662601001

Р/сч: 40302810712405000001 в ПАО «СКБ-Банк» г. Екатеринбург

Кор/сч: 30101810800000000756

БИК 046577756

Назначение платежа: (ОМС Управление муниципальным имуществом ПГО л/счет № 05902230970) задаток для участия в аукционе (адрес объекта и дата проведения аукциона).

Задаток должен поступить не позднее 04 июля 2017 года.

Данное сообщение является публичной офертой для заключения договора о задатке в соответ-ствии со статьей 437 Гражданского кодекса Российской Федерации, а подача претендентом заявки и перечисление задатка являются акцептом такой оферты, после чего договор о задатке считается за-ключенным в письменной форме.

8. Порядок, место, даты начала и окончания подачи заявок.

Заявки на участие в аукционе принимаются в рабочее время пн.: с 08.00 до 18.00 часов; вт. – чт.: с 08.00 до 17.00 часов; пт.: с 08.00 до 16.00 часов (обеденный перерыв с 12:00 до 13:00) с 07 июня 2017 года до 04 июля 2017 года по адресу: Свердловская область, город Полевской, улица Ленина, 2, кабинет 33, телефон (34350) 4-04-96.

Одно лицо имеет право подать только одну заявку.

До признания претендента участником аукциона он имеет право посредством уведомления в письменной форме отозвать зарегистрированную заявку.

9. Претенденты представляют следующие документы:

- заявку по установленной форме (приложение № 1 к информационному сообщению о продаже муниципального имущества);

Юридические лица дополнительно предоставляют следующие документы:

- заверенные копии учредительных документов;

- документ содержащий сведения о доле Российской Федерации, субъекта Российской Федера-ции или муниципального образования в уставном капитале юридического лица (реестр владельцев акций либо выписка из него или заверенные печатью юридического лица (при наличии печати) и под-писанное его руководителем письмо);

- документ, который подтверждает полномочия руководителя юридического лица на осуществле-ние действий от имени юридического лица (копия решения о назначении этого лица или о его избра-нии) и в соответствии с которым руководитель юридического лица обладает правом действовать от имени юридического лица без доверенности;

Физические лица предъявляют документ, удостоверяющий личность, или представляют копии всех его листов.

В случае если от имени претендента действует его представитель по доверенности, к заявке должна быть приложена доверенность на осуществление действий от имени претендента, оформ-ленная в установленном порядке, или нотариально заверенная копия такой доверенности. В случае, если доверенность на осуществление действий от имени претендента подписана лицом, уполномо-ченным руководителем юридического лица, заявка должна содержать также документ, подтвержда-ющий полномочия этого лица.

Все листы документов, представляемых одновременно с заявкой, либо отдельные тома данных документов должны быть прошиты, пронумерованы, скреплены печатью претендента (при наличии печати) (для юридического лица) и подписаны претендентом или его представителем.

К данным документам (в том числе к каждому тому) также прилагается опись. Заявка и такая опись составляются в двух экземплярах, один из которых остается у продавца, другой – у претен-дента.

10. Срок заключения договора купли-продажи.

Договор купли-продажи с победителем аукциона заключается в течение пяти рабочих дней с даты подведения итогов аукциона.

11. Порядок ознакомления с иной информацией, условиями договора купли-продажи.

Претендент имеет право ознакомиться с объектом продажи, технической документацией, с усло-виями договора купли-продажи в рабочие дни с 07 июня 2017 года до 04 июля 2017 года с 9 часов до 16 часов по адресу приема заявок.

12. Ограничения участия отдельных категорий физических лиц и юридических лиц в при-ватизации имущества: в соответствии с действующим законодательством.

13. Порядок определения победителей.

Определение состава участников аукциона (признание претендентов участниками аукциона) производится 05 июля 2017 года в 14.30 часов.

Аукцион состоится 07 июля 2017 года, начало в 11.30 часов по адресу: город Полевской, улица Ленина, 2, кабинет 35.

Шаг аукциона 5% - 36 007 (тридцать шесть тысяч семь) рублей 85 копеек.

Победителем аукциона признается лицо, предложившее в ходе аукциона наибольшую цену.

14. Место и срок подведения итогов продажи муниципального имущества.

Итоги аукциона оформляются протоколом в день проведения аукциона по адресу: город Полев-ской, улица Ленина, 2, кабинет 35.

15. Сведения обо всех предыдущих торгах по продаже имущества, объявленных в течение года, предшествующего его продаже, и об итогах торгов по продаже имущества.

Аукционы, назначенные на 27.01.2016, 08.07.2016, 29.08.2016, 12.10.2016 и 16.11.2016 года, при-знаны несостоявшимися, в связи с отсутствием заявок на участие в аукционе.

Приложение № 1
к информационному сообщению
Орган местного самоуправления
Управление муниципальным имуществом
Полевского городского округа

ЗАЯВКА НА УЧАСТИЕ В АУКЦИОНЕ

(полное наименование юридического лица, ОГРН, должность, фамилия, имя, отчество представителя, реквизиты документа,

подтверждающего его полномочия, или фамилия, имя, отчество и паспортные данные физического лица,

адрес (регистрации, почтовый), кон. телефон

_____, принимая решение об участии в аукционе по продаже объек-та незавершенного строительства (степень готовности по факту 44%), расположенного по адресу: Свердловская область, город Полевской, улица Максима Горького, 11А, кадастровый номер: 66:59:000000:5165, обязуется:

1) соблюдать условия проведения аукциона, содержащиеся в информационном сообщении о продаже муниципального имущества, а также порядок проведения аукциона, установленный Феде-ральным законом 21.12.2001 № 178-ФЗ «О приватизации государственного и муниципального иму-щества»;

2) в случае признания победителем аукциона подписать протокол об итогах аукциона, заключить договор купли-продажи в течение пяти рабочих дней с даты подведения итогов аукциона и произве-сти оплату стоимости нежилого помещения, установленную по результатам аукциона, в сроки и на счет, определенные информационным сообщением о проведении аукциона и договором куп-ли-продажи. С проектом договора купли-продажи ознакомлен, с условиями проекта договора куп-ли-продажи согласен.

Я предварительно согласен на использование Продавцом моих персональных данных согласно статье 3 Федерального закона от 27.07.2006 № 152-ФЗ «О персональных данных», в целях, опреде-ленных пунктом 11 статьи 15 Федерального закона от 21.12.2001 № 178-ФЗ «О приватизации госу-дарственного и муниципального имущества», в случае признания меня участником аукциона.

Адрес и банковские реквизиты Претендента (в том числе почтовый адрес для высыл-ки уведомлений о результатах рассмотрения предоставленной Продавцу заявки и докумен-

тов): _____

Подпись Претендента
(его полномочного представителя) _____ (_____) _____
 М.П. «____» _____ 20__ года
 Заявка принята Продавцом в ____ ч. ____ мин. «____» _____ 20__ года за № _____
 Подпись уполномоченного представителя Продавца _____ (_____) _____

УПРАВЛЕНИЕ МУНИЦИПАЛЬНЫМ ИМУЩЕСТВОМ ПОЛЕВСКОГО ГОРОДСКОГО ОКРУГА
Информационное сообщение о продаже муниципального имущества

1. Постановление Главы Полевского городского округа от 29.05.2017 № 1124 «Об утверждении условий приватизации нежилого помещения, расположенного по адресу: Свердловская область, город Полевской, улица Нахимова, 15».

2. **Наименование и характеристика имущества:** нежилое помещение (№№ 24-30, 33-41 по поэтажному плану 1 этажа), расположенное по адресу: Свердловская область, город Полевской, улица Нахимова, 15, общей площадью 196,3 кв.м., кадастровый номер: 66:59:0101005:1469.

Год постройки здания – 1966.
 Конструктивные элементы здания: фундамент — бетонный ленточный; наружные стены – шлакоблочные; перегородки — кирпичные, дощатые; перекрытия – железобетонные плиты.

Санитарно - технические и электрические устройства: отопление - центральное, водоснабжение и канализация – централизованное; электроснабжение — проводка скрытая.

3. **Способ приватизации:** открытый аукцион.

4. **Начальная цена продажи:** 2 119 843 (два миллиона сто девятнадцать тысяч восемьсот сорок три) рубля, в том числе НДС 18%.

5. **Форма подачи предложений о цене:** открытая.

Существующие ограничения (обременения) права: отсутствуют.

6. **Условия и сроки платежа, необходимые реквизиты счетов:**

Форма платежа – единовременная (рассрочка не предоставляется). Покупатель перечисляет денежные средства на счет Продавца в течение 10 дней с момента подписания договора купли-продажи по следующим реквизитам:

Получатель: УФК по Свердловской области (ОМС Управление муниципальным имуществом ПГО) № 4010181050000010010 БИК 046577001 в ГРКЦ ГУ Банка России по Свердловской области г. Екатеринбург, Код дохода бюджетной классификации (КБК) 902.1.14.02043.04.0001.410 ОКТМО 65754000. Назначение платежа «Доходы от реализации объектов нежилого фонда, иного имущества, находящегося в собственности городских округов».

7. **Размер задатка, срок и порядок его внесения, необходимые реквизиты счетов:**

Задаток за участие в аукционе 20 % от начальной цены – 423 968 (четыреста двадцать три тысячи девятьсот шестьдесят восемь) рублей 60 копеек.

Задаток следует перечислить на счет ОМС Управления муниципальным имуществом ПГО по следующим реквизитам:

Получатель: Финансовое управление Администрации Полевского городского округа
 ИНН 6626021174 КПП 662601001
 Р/сч: 40302810712405000001 в ПАО «СКБ-Банк» г. Екатеринбург
 Кор/сч: 30101810800000000756
 БИК 046577756

Назначение платежа: (ОМС Управление муниципальным имуществом ПГО л/счет № 05902230970) задаток за участие в аукционе (адрес объекта и дата проведения аукциона).

Задаток должен поступить не позднее 04 июля 2017 года.

Данное сообщение является публичной офертой для заключения договора о задатке в соответствии со статьей 437 Гражданского кодекса Российской Федерации, а подача претендентом заявки и перечисление задатка являются акцептом такой оферты, после чего договор о задатке считается заключенным в письменной форме.

8. **Порядок, место, даты начала и окончания подачи заявок.**

Заявки на участие в аукционе принимаются в рабочее время: пн.: с 08.00 до 18.00 часов; вт. – чт.: с 08.00 до 17.00 часов; пт.: с 08.00 до 16.00 часов (обеденный перерыв с 12:00 до 13:00) с 07 июля 2017 года до 04 июля 2017 года по адресу: Свердловская область, город Полевской, улица Ленина, 2, кабинет 33, телефон (34350) 4-04-96.

Одно лицо имеет право подать только одну заявку.

До признания претендента участником аукциона он имеет право посредством уведомления в письменной форме отозвать зарегистрированную заявку.

9. **Претенденты представляют следующие документы:**

- заявку по установленной форме (приложение № 1 к информационному сообщению о продаже муниципального имущества);

Юридические лица дополнительно предоставляют следующие документы:

- заверенные копии учредительных документов;
 - документ содержащий сведения о доле Российской Федерации, субъекта Российской Федерации или муниципального образования в уставном капитале юридического лица (реестр владельцев акций либо выписка из него или заверенные печатью юридического лица (при наличии печати) и подписанное его руководителем письмо);
 - документ, который подтверждает полномочия руководителя юридического лица на осуществление действий от имени юридического лица (копия решения о назначении этого лица или о его избрании) и в соответствии с которым руководитель юридического лица обладает правом действовать от имени юридического лица без доверенности;

Физические лица предъявляют документ, удостоверяющий личность, или представляют копии всех его листов.

В случае если от имени претендента действует его представитель по доверенности, к заявке должна быть приложена доверенность на осуществление действий от имени претендента, оформленная в установленном порядке, или нотариально заверенная копия такой доверенности. В случае, если доверенность на осуществление действий от имени претендента подписана лицом, уполномоченным руководителем юридического лица, заявка должна содержать также документ, подтверждающий полномочия этого лица.

Все листы документов, представляемых одновременно с заявкой, либо отдельные тома данных документов должны быть прошиты, пронумерованы, скреплены печатью претендента (при наличии печати) (для юридического лица) и подписаны претендентом или его представителем.

К данным документам (в том числе к каждому тому) также прилагается опись. Заявка и такая опись составляются в двух экземплярах, один из которых остается у продавца, другой – у претендента.

10. **Срок заключения договора купли-продажи.**

Договор купли-продажи с победителем аукциона заключается в течение пяти рабочих дней с даты подведения итогов аукциона.

11. **Порядок ознакомления с иной информацией, условиями договора купли-продажи:**

Претендент имеет право ознакомиться с объектом продажи, технической документацией, с условиями договора купли-продажи в рабочие дни с 07 июля 2017 года до 04 июля 2017 года с 9 часов до 16 часов по адресу приема заявок.

12. **Ограничения участия отдельных категорий физических лиц и юридических лиц в приватизации имущества: в соответствии с действующим законодательством.**

13. **Порядок определения победителей:**

Определение состава участников аукциона (признание претендентов участниками аукциона) производится 05 июля 2017 года в 14.00 часов.

Аукцион состоится 07 июля 2017 года, начало в 11.00 часов по адресу: Свердловская область, город Полевской, улица Ленина, 2, кабинет 35.

Шаг аукциона 5% - 105 992 (сто пять тысяч девятьсот девяносто два) рубля 15 копеек.

Победителем аукциона признается лицо, предложившее в ходе аукциона наибольшую цену.

14. **Место и срок подведения итогов продажи муниципального имущества:**

Итоги аукциона оформляются протоколом в день проведения аукциона по адресу: Свердловская область, город Полевской, улица Ленина, 2, кабинет 35.

15. **Сведения обо всех предыдущих торгах по продаже имущества, объявленных в течение года, предшествующего его продаже, и об итогах торгов по продаже имущества.**

Аукционы, назначенные на 07.07.2016, 26.08.2016, 11.10.2016 и 10.11.2016 года, признаны несостоявшимися, в связи с отсутствием заявок на участие в аукционе.

В 2016 году аукционы не объявлялись.
 Приложение № 1 к информационному сообщению
 Орган местного самоуправления
 Управление муниципальным имуществом
 Полевского городского округа

**ЗАЯВКА
 НА УЧАСТИЕ В АУКЦИОНЕ**

(полное наименование юридического лица, ОГРН, должность, фамилия, имя, отчество представителя, реквизиты документа, подтверждающего

его полномочия, или фамилия, имя, отчество и паспортные данные физического лица, адрес (регистрации, почтовый), кон. телефон

_____, принимая решение об участии в аукционе по продаже нежилого помещения (подвал), расположенного по адресу: Свердловская область, город Полевской, улица Розы Люксембург, 69, помещение 10, общей площадью 182,6 кв.м. Кадастровый номер: 66:59:0101013:3312, обязуется:

1) соблюдать условия проведения аукциона, содержащиеся в информационном сообщении о продаже муниципального имущества, а также порядок проведения аукциона, установленный Федеральным законом от 21.12.2001 № 178-ФЗ «О приватизации государственного и муниципального имущества»;

2) в случае признания победителем аукциона подписать протокол об итогах аукциона, заключить договор купли-продажи в течение пяти рабочих дней с даты подведения итогов аукциона и произвести оплату стоимости нежилого помещения, установленную по результатам аукциона, в сроки и на счет, определенные информационным сообщением о продаже муниципального имущества и договором купли-продажи. С проектом договора купли-продажи ознакомлен, с условиями проекта договора купли-продажи согласен.

Я предварительно согласен на использование Продавцом моих персональных данных согласно статье 3 Федерального закона от 27.07.2006 № 152-ФЗ «О персональных данных», в целях, определенных пунктом 11 статьи 15 Федерального закона от 21.12.2001 № 178-ФЗ «О приватизации государственного и муниципального имущества», в случае признания меня участником продажи.

Адрес и банковские реквизиты Претендента (в том числе почтовый адрес для высылки уведомлений о результатах рассмотрения предоставленной Продавцу заявки и документов): _____

Подпись Претендента _____ (_____) _____
 М.П. «____» _____ 20__ года
 Заявка принята Продавцом в ____ ч. ____ мин. «____» _____ 20__ года за № _____.

Подпись уполномоченного представителя Продавца _____ (_____) _____

УПРАВЛЕНИЕ МУНИЦИПАЛЬНЫМ ИМУЩЕСТВОМ ПОЛЕВСКОГО ГОРОДСКОГО ОКРУГА
Информационное сообщение о продаже муниципального имущества

1. **Наименование органа местного самоуправления, принявшего решение об условиях приватизации имущества:** Полевской городской округ.

Реквизиты решения: Постановление Главы Полевского городского округа от 29.05.2017 № 1123 «Об утверждении условий приватизации нежилого помещения, расположенного по адресу: Свердловская область, город Полевской, улица Совхозная, 13, помещения 1-29».

Организатор торгов: орган местного самоуправления Управления муниципальным имуществом Полевского городского округа.

2. **Наименование имущества и иные позволяющие его индивидуализировать сведения:** нежилое помещение, расположенное по адресу: Свердловская область, город Полевской, улица Совхозная, 13, помещения 1-29, этаж № 1, общей площадью 1575,6 кв.м., кадастровый номер: 66:59:0101029:574. Год постройки – 1989. Конструктивные элементы здания: фундамент – ленточный крупнооблочный; наружные стены – шлакоблок; перегородки – доски; перекрытия – железобетонные плиты; полы – бетонные, дощатые; оконные проемы – переплеты двойные створные, двойные глухие; проемы дверные – металлические, дощатые, входные группы - пластиковые; отделка стен – штукатурка; отделка потолков – штукатурка. Санитарно - технические и электрические устройства: отопление — центральное (не функционирует); электроосвещение — проводка скрытая.

3. **Способ приватизации имущества:** открытый аукцион.

4. **Начальная цена продажи:** 7 986 716 (семь миллионов девятьсот восемьдесят шесть тысяч семьсот шестнадцать) рублей, в том числе НДС 18%.

5. **Форма подачи предложений о цене:** открытая.

Существующие ограничения (обременения) права: отсутствуют.

6. **Условия и сроки платежа, необходимые реквизиты счетов:**

Форма платежа – единовременная (рассрочка не предоставляется). Покупатель перечисляет денежные средства на счет Продавца в течение 10 дней с момента подписания договора купли-продажи по следующим реквизитам:

Получатель: УФК по Свердловской области (ОМС Управление муниципальным имуществом ПГО) Банк получателя: Уральское ГУ Банка России г. Екатеринбург
 Счет № 4010181050000010010, БИК 046577001
 Код дохода бюджетной классификации (КБК) 902.1.14.02043.04.0001.410
 ОКТМО 65754000.

Назначение платежа: Доходы от реализации объектов нежилого фонда, иного имущества, находящегося в собственности городских округов.

7. **Размер задатка, срок и порядок его внесения, необходимые реквизиты счетов:**

Задаток за участие в аукционе 20 % от начальной цены – 1 597 343 (один миллион пятьсот девяносто семь тысяч триста сорок три) рубля 20 копеек.

Задаток следует перечислить на счет ОМС Управления муниципальным имуществом ПГО по следующим реквизитам:

Получатель: Финансовое управление Администрации Полевского городского округа
 ИНН 6626021174 КПП 662601001
 Р/сч: 40302810712405000001 в ОАО «СКБ-Банк» г. Екатеринбург, Кор/сч: 30101810800000000756
 БИК 046577756

Назначение платежа: (ОМС Управление муниципальным имуществом ПГО л/счет № 05902230970) задаток за участие в аукционе (адрес объекта и дата проведения аукциона).

Задаток должен поступить не позднее **05 июля 2017 года**

Данное сообщение является публичной офертой для заключения договора о задатке в соответствии со статьей 437 Гражданского кодекса Российской Федерации, а подача претендентом заявки и перечисление задатка являются акцептом такой оферты, после чего договор о задатке считается заключенным в письменной форме.

8. **Порядок, место, даты начала и окончания подачи заявок.**

Заявки на участие в аукционе принимаются в рабочее время пн.: с 08.00 до 18.00 часов; вт. – чт.: с 08.00 до 17.00 часов; пт.: с 08.00 до 16.00 часов (обеденный перерыв с 12:00 до 13:00) с **08 июня 2017 года до 05 июля 2017 года** по адресу: Свердловская область, город Полевской, улица Ленина, 2, кабинет 33, телефон (34350) 4-04-96.

Одно лицо имеет право подать только одну заявку.

9. **Претенденты представляют следующие документы:**

- заявку по установленной форме (приложение № 1 к информационному сообщению);

Юридические лица дополнительно предоставляют следующие документы:

- заверенные копии учредительных документов;
 - документ содержащий сведения о доле Российской Федерации, субъекта Российской Федерации или муниципального образования в уставном капитале юридического лица (реестр владельцев акций либо выписка из него или заверенные печатью юридического лица (при наличии печати) и подписанное его руководителем письмо);

- документ, который подтверждает полномочия руководителя юридического лица на осуществле-

ние действий от имени юридического лица (копия решения о назначении этого лица или о его избрании) и в соответствии с которым руководитель юридического лица обладает правом действовать от имени юридического лица без доверенности;

Физические лица предъявляют документ, удостоверяющий личность, или представляют копии всех его листов.

В случае если от имени претендента действует его представитель по доверенности, к заявке должна быть приложена доверенность на осуществление действий от имени претендента, оформленная в установленном порядке, или нотариально заверенная копия такой доверенности. В случае, если доверенность на осуществление действий от имени претендента подписана лицом, уполномоченным руководителем юридического лица, заявка должна содержать также документ, подтверждающий полномочия этого лица.

Все листы документов, представляемых одновременно с заявкой, либо отдельные тома данных документов должны быть прошиты, пронумерованы, скреплены печатью претендента (при наличии печати) (для юридического лица) и подписаны претендентом или его представителем.

К данным документам (в том числе к каждому тому) также прилагается опись. Заявка и такая опись составляются в двух экземплярах, один из которых остается у продавца, другой – у претендента.

10. Срок заключения договора купли-продажи.

Договор купли-продажи с победителем аукциона заключается в течение пяти рабочих дней с даты подведения итогов аукциона.

11. Порядок ознакомления с иной информацией, условиями договора купли-продажи.

Претендент имеет право ознакомиться с объектом продажи, технической документацией, с условиями договора купли-продажи в рабочие дни с 08 июня 2017 года до 05 июля 2017 года с 9 часов до 16 часов по адресу приема заявок.

12. Ограничения участия отдельных категорий физических лиц и юридических лиц в приватизации имущества: в соответствии с действующим законодательством.

13. Порядок определения победителей.

Определение состава участников аукциона (признание претендентов участниками аукциона) производится **06 июля 2017 года в 14.30 часов**.

Аукцион состоится **10 июля 2017 года, начало в 11.30 часов** по адресу: город Полевской, улица Ленина, 2, кабинет 35.

Шаг аукциона 5% - 399 335 (триста девяносто девять тысяч триста тридцать пять) рублей 80 копеек.

Победителем аукциона признается лицо, предложившее в ходе аукциона наибольшую цену.

14. Место и срок подведения итогов продажи муниципального имущества.

Итоги аукциона оформляются протоколом в день проведения аукциона по адресу: город Полевской, улица Ленина, 2, кабинет 35.

15. Сведения обо всех предыдущих торгах по продаже имущества, объявленных в течение года, предшествующего его продаже, и об итогах торгов по продаже имущества.

Аукцион, назначенный на 06.04.2016 года, признан несостоявшимся, в связи с отсутствием заявок на участие в аукционе.

Продажи посредством публичного предложения, назначенные на 14.01.2016, 26.05.2016, 30.06.2016, 27.07.2016 и 02.09.2016 года, признаны несостоявшимися, в связи с отсутствием заявок на участие в продаже имущества.

ЗАЯВКА НА УЧАСТИЕ В АУКЦИОНЕ

(полное наименование юридического лица, ОГРН, должность, фамилия, имя, отчество представителя, реквизиты документа,

подтверждающего его полномочия, или фамилия, имя, отчество и паспортные данные физического лица,

адрес (регистрации, почтовый), кон. телефон

_____, принимая решение об участии в аукционе по продаже объекта незавершенного строительства (степень готовности по факту 44%), расположенного по адресу: Свердловская область, город Полевской, улица Максима Горького, 11А, кадастровый номер: 66:59:000000:5165, обязуется:

1) соблюдать условия проведения аукциона, содержащиеся в информационном сообщении о продаже муниципального имущества, а также порядок проведения аукциона, установленный Федеральным законом 21.12.2001 № 178-ФЗ «О приватизации государственного и муниципального имущества»;

2) в случае признания победителем аукциона подписать протокол об итогах аукциона, заключить договор купли-продажи в течение пяти рабочих дней с даты подведения итогов аукциона и произвести оплату стоимости нежилого помещения, установленную по результатам аукциона, в сроки и на счет, определенные информационным сообщением о проведении аукциона и договором купли-продажи. С проектом договора купли-продажи ознакомлен, с условиями проекта договора купли-продажи согласен.

Я предварительно согласен на использование Продавцом моих персональных данных согласно статье 3 Федерального закона от 27.07.2006 № 152-ФЗ «О персональных данных», в целях, определенных пунктом 11 статьи 15 Федерального закона от 21.12.2001 № 178-ФЗ «О приватизации государственного и муниципального имущества», в случае признания меня участником аукциона.

Адрес и банковские реквизиты Претендента (в том числе почтовый адрес для высылки уведомлений о результатах рассмотрения предоставленной Продавцу заявки и документов): _____

Подпись Претендента
(его полномочного представителя)

М.П. _____ « ____ » _____ 20__ года

Заявка принята Продавцом в ____ ч. ____ мин. « ____ » _____ 20__ года за № _____.

Подпись уполномоченного представителя Продавца _____

УПРАВЛЕНИЕ МУНИЦИПАЛЬНЫМ ИМУЩЕСТВОМ ПОЛЕВСКОГО ГОРОДСКОГО ОКРУГА Информационное сообщение о продаже муниципального имущества

1. Постановление Главы Полевского городского округа от 29.05.2017 № 1125 «Об утверждении условий приватизации нежилого помещения, расположенного по адресу: Свердловская область, город Полевской, микрорайон Черемушки, 1».

2. **Наименование и характеристика имущества:** нежилое помещение (№№ 27-38 по поэтажному плану второго, третьего и четвертого этажей), расположенное по адресу: Свердловская область, город Полевской, микрорайон Черемушки, 1, общей площадью 656,1 кв.м, кадастровый номер: 66:59:0101013:2544.

Год постройки здания – 1962. Конструктивные элементы здания: наружные стены – крупные ж/бетонные блоки; перекрытия – железобетонные плиты; полы – железобетонные плиты; проемы оконные – пластиковые; проемы дверные – металлические.

3. **Способ приватизации:** открытый аукцион.

4. **Начальная цена продажи:** 7 927 000 (семь миллионов девятьсот двадцать семь тысяч) рублей, в том числе НДС 18%.

5. **Форма подачи предложений о цене:** открытая.

Существующие ограничения (обременения) права: отсутствуют.

6. **Условия и сроки платежа, необходимые реквизиты счетов:**

Форма платежа – единовременная (рассрочка не предоставляется). Покупатель перечисляет денежные средства на счет Продавца в течение 10 дней с момента подписания договора купли-продажи по следующим реквизитам:

Получатель: УФК по Свердловской области (ОМС Управление муниципальным имуществом ПГО) № 4010181050000010010 БИК 046577001 в ГРКЦ ГУ Банка России по Свердловской области г. Екатеринбург, Код дохода бюджетной классификации (КБК) 902.1.14.02043.04.0001.410 ОКТМО 65754000. Назначение платежа «Доходы от реализации объектов нежилого фонда, иного имущества,

находящегося в собственности городских округов».

7. Размер задатка, срок и порядок его внесения, необходимые реквизиты счетов:

Задаток за участие в аукционе 20% от начальной цены — 1 585 400 (один миллион пятьсот восемьдесят пять тысяч четыреста) рублей.

Задаток следует перечислить на счет ОМС Управления муниципальным имуществом ПГО по следующим реквизитам:

Получатель: Финансовое управление Администрации Полевского городского округа

ИНН 6626021174 КПП 662601001

Р/сч: 40302810712405000001 в ПАО «СКБ-Банк» г. Екатеринбург

Кор/сч: 30101810800000000756, БИК 046577756

Назначение платежа: (ОМС Управление муниципальным имуществом ПГО л/счет № 05902230970) задаток за участие в аукционе (адрес объекта и дата проведения аукциона).

Задаток должен поступить не позднее **05 июля 2017 года**.

Данное сообщение является публичной офертой для заключения договора о задатке в соответствии со статьей 437 Гражданского кодекса Российской Федерации, а подача претендентом заявки и перечисление задатка являются акцептом такой оферты, после чего договор о задатке считается заключенным в письменной форме.

8. Порядок, место, даты начала и окончания подачи заявок.

Заявки на участие в аукционе принимаются в рабочее время: пн.: с 08.00 до 18.00 часов; вт. – чт.: с 08.00 до 17.00 часов; пт.: с 08.00 до 16.00 часов (обеденный перерыв с 12:00 до 13:00) **с 08 июня 2017 года до 05 июля 2017 года** по адресу: Свердловская область, город Полевской, улица Ленина, 2, кабинет 33, телефон (34350) 4-04-96.

Одно лицо имеет право подать только одну заявку.

До признания претендента участником аукциона он имеет право посредством уведомления в письменной форме отозвать зарегистрированную заявку.

9. Претенденты представляют следующие документы:

- заявку по установленной форме (приложение № 1 к информационному сообщению о продаже муниципального имущества);

Юридические лица дополнительно предоставляют следующие документы:

- заверенные копии учредительных документов;

- документ, содержащий сведения о доле Российской Федерации, субъекта Российской Федерации или муниципального образования в уставном капитале юридического лица (реестр владельцев акций либо выписка из него или заверенные печатью юридического лица (при наличии печати) и подписанное его руководителем письмо);

- документ, который подтверждает полномочия руководителя юридического лица на осуществление действий от имени юридического лица (копия решения о назначении этого лица или о его избрании) и в соответствии с которым руководитель юридического лица обладает правом действовать от имени юридического лица без доверенности;

Физические лица предъявляют документ, удостоверяющий личность, или представляют копии всех его листов.

В случае если от имени претендента действует его представитель по доверенности, к заявке должна быть приложена доверенность на осуществление действий от имени претендента, оформленная в установленном порядке, или нотариально заверенная копия такой доверенности. В случае, если доверенность на осуществление действий от имени претендента подписана лицом, уполномоченным руководителем юридического лица, заявка должна содержать также документ, подтверждающий полномочия этого лица.

Все листы документов, представляемых одновременно с заявкой, либо отдельные тома данных документов должны быть прошиты, пронумерованы, скреплены печатью претендента (при наличии печати) (для юридического лица) и подписаны претендентом или его представителем.

К данным документам (в том числе к каждому тому) также прилагается опись. Заявка и такая опись составляются в двух экземплярах, один из которых остается у продавца, другой – у претендента.

10. Срок заключения договора купли-продажи.

Договор купли-продажи с победителем аукциона заключается в течение пяти рабочих дней с даты подведения итогов аукциона.

11. Порядок ознакомления с иной информацией, условиями договора купли-продажи:

Претендент имеет право ознакомиться с объектом продажи, технической документацией, с условиями договора купли-продажи в рабочие дни с **08 июня 2017 года до 05 июля 2017 года** с 9 часов до 16 часов по адресу приема заявок.

12. Ограничения участия отдельных категорий физических лиц и юридических лиц в приватизации имущества: в соответствии с действующим законодательством.

13. Порядок определения победителей.

Определение состава участников аукциона (признание претендентов участниками аукциона) производится **06 июля 2017 года в 14.00 часов**.

Аукцион состоится **10 июля 2017 года, начало в 11.00 часов** по адресу: Свердловская область, город Полевской, улица Ленина, 2, кабинет 35.

Шаг аукциона 5% - 396 350 (триста девяносто шесть тысяч триста пятьдесят) рублей.

Победителем аукциона признается лицо, предложившее в ходе аукциона наибольшую цену.

14. Место и срок подведения итогов продажи муниципального имущества:

Итоги аукциона оформляются протоколом в день проведения аукциона по адресу: Свердловская область, город Полевской, улица Ленина, 2, кабинет 35.

15. Сведения обо всех предыдущих торгах по продаже имущества, объявленных в течение года, предшествующего его продаже, и об итогах торгов по продаже имущества.

Аукционы, назначенные на 07.07.2016, 26.08.2016, 11.10.2016 и 10.11.2016 года, признаны несостоявшимися, в связи с отсутствием заявок на участие в аукционе.

ЗАЯВКА НА УЧАСТИЕ В АУКЦИОНЕ

(полное наименование юридического лица, ОГРН, должность, фамилия, имя, отчество представителя, реквизиты документа,

подтверждающего его полномочия, или фамилия, имя, отчество и паспортные данные физического лица,

адрес (регистрации, почтовый), кон. телефон

_____, принимая решение об участии в аукционе по продаже объекта незавершенного строительства (степень готовности по факту 44%), расположенного по адресу: Свердловская область, город Полевской, улица Максима Горького, 11А, кадастровый номер: 66:59:000000:5165, обязуется:

1) соблюдать условия проведения аукциона, содержащиеся в информационном сообщении о продаже муниципального имущества, а также порядок проведения аукциона, установленный Федеральным законом 21.12.2001 № 178-ФЗ «О приватизации государственного и муниципального имущества»;

2) в случае признания победителем аукциона подписать протокол об итогах аукциона, заключить договор купли-продажи в течение пяти рабочих дней с даты подведения итогов аукциона и произвести оплату стоимости нежилого помещения, установленную по результатам аукциона, в сроки и на счет, определенные информационным сообщением о проведении аукциона и договором купли-продажи. С проектом договора купли-продажи ознакомлен, с условиями проекта договора купли-продажи согласен.

Я предварительно согласен на использование Продавцом моих персональных данных согласно статье 3 Федерального закона от 27.07.2006 № 152-ФЗ «О персональных данных», в целях, определенных пунктом 11 статьи 15 Федерального закона от 21.12.2001 № 178-ФЗ «О приватизации государственного и муниципального имущества», в случае признания меня участником аукциона.

Адрес и банковские реквизиты Претендента (в том числе почтовый адрес для высылки уведомлений о результатах рассмотрения предоставленной Продавцу заявки и документов): _____

Подпись Претендента
(его полномочного представителя)

М.П. _____ « ____ » _____ 20__ года

Заявка принята Продавцом в ____ ч. ____ мин. « ____ » _____ 20__ года за № _____.

Подпись уполномоченного представителя Продавца _____

УПРАВЛЕНИЕ МУНИЦИПАЛЬНЫМ ИМУЩЕСТВОМ ПОЛЕВСКОГО ГОРОДСКОГО ОКРУГА
Информационное сообщение о продаже муниципального имущества

1. Наименование органа местного самоуправления, принявшего решение об условиях приватизации имущества: Полевской городской округ.

Реквизиты решения: Постановление Главы Полевского городского округа от 29.05.2017 № 1120 «Об утверждении условий приватизации нежилого помещения (подвал), расположенного по адресу: Свердловская область, город Полевской, улица Карла Маркса, 18».

Организатор торгов: орган местного самоуправления Управление муниципальным имуществом Полевского городского округа.

2. Наименование имущества и иные позволяющие его индивидуализировать сведения: нежилое помещение (подвал), расположенное по адресу: Свердловская область, город Полевской, улица Карла Маркса, 18, общей площадью 18,4 кв.м. Кадастровый номер: 66:59:0102010:2028. Год постройки здания – 1972.

Конструктивные элементы здания: фундамент — из железобетонных блоков; наружные и внутренние капитальные стены – крупные железобетонные блоки; перегородки — кирпичные, гипсовые; перекрытия – железобетонные плиты.

Санитарно - технические и электрические устройства помещения: электроснабжение — проводка скрытая.

3. Способ приватизации: открытый аукцион.

4. Начальная цена продажи: 142 784 (сто сорок две тысячи семьсот восемьдесят четыре) рубля, в том числе НДС 18%.

5. Форма подачи предложений о цене: открытая.

Существующие ограничения (обременения) права: отсутствуют.

6. Условия и сроки платежа, необходимые реквизиты счетов:

Форма платежа – единовременная (рассрочка не предоставляется). Покупатель перечисляет денежные средства на счет Продавца в течение 10 дней с момента подписания договора купли-продажи по следующим реквизитам:

Получатель: УФК по Свердловской области (ОМС Управление муниципальным имуществом ПГО) Банк получателя: Уральское ГУ Банка России г. Екатеринбург
Счет № 4010181050000010010, БИК 046577001
Код дохода бюджетной классификации (КБК) 902.1.14.02043.04.0001.410 ОКТМО 65754000.

Назначение платежа: Доходы от реализации объектов нежилого фонда, иного имущества, находящегося в собственности городских округов.

7. Размер задатка, срок и порядок его внесения, необходимые реквизиты счетов:

Задаток за участие в аукционе 20 % от начальной цены – 28 556 (двадцать восемь тысяч пятьсот пятьдесят шесть) рублей 80 копеек.

Задаток следует перечислить на счет ОМС Управления муниципальным имуществом ПГО по следующим реквизитам:

Получатель: Финансовое управление Администрации Полевского городского округа
ИНН 6626021174 КПП 662601001
Р/сч: 40302810712405000001 в ОАО «СКБ-Банк» г. Екатеринбург, Кор/сч: 30101810800000000756 БИК 046577756

Назначение платежа: (ОМС Управление муниципальным имуществом ПГО л/счет № 05902230970) задаток за участие в аукционе (адрес объекта и дата проведения аукциона).

Задаток должен поступить не позднее **06 июля 2017 года**

Данное сообщение является публичной офертой для заключения договора о задатке в соответствии со статьей 437 Гражданского кодекса Российской Федерации, а подача претендентом заявки и перечисление задатка являются акцептом такой оферты, после чего договор о задатке считается заключенным в письменной форме.

8. Порядок, место, даты начала и окончания подачи заявок.

Заявки на участие в аукционе принимаются в рабочее время пн.: с 08.00 до 18.00 часов; вт. – чт.: с 08.00 до 17.00 часов; пт.: с 08.00 до 16.00 часов (обеденный перерыв с 12:00 до 13:00) с 09 июня 2017 года до 06 июля 2017 года по адресу: Свердловская область, город Полевской, улица Ленина, 2, кабинет 33, телефон (34350) 4-04-96.

Одно лицо имеет право подать только одну заявку.

9. Претенденты представляют следующие документы:

- заявку по установленной форме (приложение № 1 к информационному сообщению);
Юридические лица дополнительно предоставляют следующие документы:

- заверенные копии учредительных документов;
- документ содержащий сведения о доле Российской Федерации, субъекта Российской Федерации или муниципального образования в уставном капитале юридического лица (реестр владельцев акций либо выписка из него или заверенные печатью юридического лица (при наличии печати) и подписанное его руководителем письмо);
- документ, который подтверждает полномочия руководителя юридического лица на осуществление действий от имени юридического лица (копия решения о назначении этого лица или о его избрании) и в соответствии с которым руководитель юридического лица обладает правом действовать от имени юридического лица без доверенности;

Физические лица предъявляют документ, удостоверяющий личность, или представляют копии всех его листов.
В случае если от имени претендента действует его представитель по доверенности, к заявке должна быть приложена доверенность на осуществление действий от имени претендента, оформленная в установленном порядке, или нотариально заверенная копия такой доверенности. В случае, если доверенность на осуществление действий от имени претендента подписана лицом, уполномоченным руководителем юридического лица, заявка должна содержать также документ, подтверждающий полномочия этого лица.

Все листы документов, представляемых одновременно с заявкой, либо отдельные тома данных документов должны быть прошиты, пронумерованы, скреплены печатью претендента (при наличии печати) (для юридического лица) и подписаны претендентом или его представителем.
К данным документам (в том числе к каждому тому) также прилагается опись. Заявка и такая опись составляются в двух экземплярах, один из которых остается у продавца, другой – у претендента.

10. Срок заключения договора купли-продажи.

Договор купли-продажи с победителем аукциона заключается в течение пяти рабочих дней с даты подведения итогов аукциона.

11. Порядок ознакомления с иной информацией, условиями договора купли-продажи.

Претендент имеет право ознакомиться с объектом продажи, технической документацией, с условиями договора купли-продажи в рабочие дни с 09 июня 2017 года до 06 июля 2017 года с 9 часов до 16 часов по адресу приема заявок.

12. Ограничения участия отдельных категорий физических лиц и юридических лиц в приватизации имущества: в соответствии с действующим законодательством.

13. Порядок определения победителей.

Определение состава участников аукциона (признание претендентов участниками аукциона) производится 07 июля 2017 года в 14.30 часов.

Аукцион состоится **11 июля 2017 года, начало в 11.30 часов** по адресу: город Полевской, улица Ленина, 2, кабинет 35.

Шаг аукциона 5% - 7 139 (семь тысяч сто тридцать девять) рублей 20 копеек.

Победителем аукциона признается лицо, предложившее в ходе аукциона наибольшую цену.

14. Место и срок подведения итогов продажи муниципального имущества:

Итоги аукциона оформляются протоколом в день проведения аукциона по адресу: город Полевской, улица Ленина, 2, кабинет 35.

15. Сведения обо всех предыдущих торгах по продаже имущества, объявленных в течение года, предшествующего его продаже, и об итогах торгов по продаже имущества.

Аукционы, назначенные на 22.01.2016 и 15.03.2016 года, признан несостоявшимися, в связи с отсутствием заявок на участие в аукционе.

ЗАЯВКА
НА УЧАСТИЕ В АУКЦИОНЕ

(полное наименование юридического лица, ОГРН, должность, фамилия, имя, отчество представителя, реквизиты документа,

подтверждающего его полномочия, или фамилия, имя, отчество и паспортные данные физического лица,

адрес (регистрации, почтовый), кон. телефон

_____ , принимая решение об участии в аукционе по продаже объекта незавершенного строительства (степень готовности по факту 44%), расположенного по адресу: Свердловская область, город Полевской, улица Максима Горького, 11А, кадастровый номер: 66:59:000000:5165, обязуется:

1) соблюдать условия проведения аукциона, содержащиеся в информационном сообщении о продаже муниципального имущества, а также порядок проведения аукциона, установленный Федеральным законом 21.12.2001 № 178-ФЗ «О приватизации государственного и муниципального имущества»;

2) в случае признания победителем аукциона подписать протокол об итогах аукциона, заключить договор купли-продажи в течение пяти рабочих дней с даты подведения итогов аукциона и произвести оплату стоимости нежилого помещения, установленную по результатам аукциона, в сроки и на счет, определенные информационным сообщением о проведении аукциона и договором купли-продажи. С проектом договора купли-продажи ознакомлен, с условиями проекта договора купли-продажи согласен.

Я предварительно согласен на использование Продавцом моих персональных данных согласно статье 3 Федерального закона от 27.07.2006 № 152-ФЗ «О персональных данных», в целях, определенных пунктом 11 статьи 15 Федерального закона от 21.12.2001 № 178-ФЗ «О приватизации государственного и муниципального имущества», в случае признания меня участником аукциона.

Адрес и банковские реквизиты Претендента (в том числе почтовый адрес для высылки уведомлений о результатах рассмотрения предоставленной Продавцу заявки и документов):

Подпись Претендента (его полномочного представителя) _____

М.П. _____ « _____ » _____ 20__ года

Заявка принята Продавцом в _____ ч. _____ мин. « _____ » _____ 20__ года за № _____

Подпись уполномоченного представителя Продавца _____

УПРАВЛЕНИЕ МУНИЦИПАЛЬНЫМ ИМУЩЕСТВОМ ПОЛЕВСКОГО ГОРОДСКОГО ОКРУГА
Информационное сообщение о продаже муниципального имущества

1. Постановление Главы Полевского городского округа от 29.05.2017 № 1121 «Об утверждении условий приватизации нежилого помещения, расположенного по адресу: Свердловская область, город Полевской, улица Красноармейская, 87, помещения 20-56».

2. Наименование и характеристика имущества: нежилое помещение (№№ 20-36 по поэтажному плану 1 этажа, №№ 37-56 по поэтажному плану 2 этажа), расположенное по адресу: Свердловская область, город Полевской, улица Красноармейская, дом 87, помещения 20-56, общей площадью 775,2 кв.м., кадастровый номер: 66:59:0102008:792.

Год постройки здания – 1967. Конструктивные элементы здания: фундамент — бутовый ленточный; стены – кирпичные; перекрытия – железобетонные плиты; перегородки — деревянные. Санитарно - технические и электрические устройства: отопление - центральное, водоснабжение, канализация и горячее водоснабжение – централизованное, электроснабжение.

3. Способ приватизации: открытый аукцион.

4. Начальная цена продажи: 5 414 772 (пять миллионов четыреста сорок четыре тысячи семьсот семьдесят два) рубля, в том числе НДС 18%.

5. Форма подачи предложений о цене: открытая.

Существующие ограничения (обременения) права: отсутствуют.

6. Условия и сроки платежа, необходимые реквизиты счетов:

Форма платежа – единовременная (рассрочка не предоставляется). Покупатель перечисляет денежные средства на счет Продавца в течение 10 дней с момента подписания договора купли-продажи по следующим реквизитам:

Получатель: УФК по Свердловской области (ОМС Управление муниципальным имуществом ПГО) № 40101810500000010010 БИК 046577001 в ГРКЦ ГУ Банка России по Свердловской области г. Екатеринбург, Код дохода бюджетной классификации (КБК) 902.1.14.02043.04.0001.410 ОКТМО 65754000. Назначение платежа «Доходы от реализации объектов нежилого фонда, иного имущества, находящегося в собственности городских округов».

7. Размер задатка, срок и порядок его внесения, необходимые реквизиты счетов:

Задаток за участие в аукционе 20 % от начальной цены – 1 082 954 (один миллион восемьсот двадцать девять тысяч пятьсот сорок четыре) рубля 40 копеек.

Задаток следует перечислить на счет ОМС Управления муниципальным имуществом ПГО по следующим реквизитам:

Получатель: Финансовое управление Администрации Полевского городского округа
ИНН 6626021174 КПП 662601001
Р/сч: 40302810712405000001 в ПАО «СКБ-Банк» г. Екатеринбург
Кор/сч: 30101810800000000756 БИК 046577756

Назначение платежа: (ОМС Управление муниципальным имуществом ПГО л/счет № 05902230970) задаток за участие в аукционе (адрес объекта и дата проведения аукциона).

Задаток должен поступить не позднее **06 июля 2017 года**.

Данное сообщение является публичной офертой для заключения договора о задатке в соответствии со статьей 437 Гражданского кодекса Российской Федерации, а подача претендентом заявки и перечисление задатка являются акцептом такой оферты, после чего договор о задатке считается заключенным в письменной форме.

8. Порядок, место, даты начала и окончания подачи заявок.

Заявки на участие в аукционе принимаются в рабочее время: пн.: с 08.00 до 18.00 часов; вт. – чт.: с 08.00 до 17.00 часов; пт.: с 08.00 до 16.00 часов (обеденный перерыв с 12:00 до 13:00) с **09 июня 2017 года до 06 июля 2017 года** по адресу: Свердловская область, город Полевской, улица Ленина, 2, кабинет 33, телефон (34350) 4-04-96.

9. Претенденты представляют следующие документы:

- заявку по установленной форме (приложение № 1 к информационному сообщению о продаже муниципального имущества);

Юридические лица дополнительно предоставляют следующие документы:

- заверенные копии учредительных документов;
- документ содержащий сведения о доле Российской Федерации, субъекта Российской Федерации или муниципального образования в уставном капитале юридического лица (реестр владельцев акций либо выписка из него или заверенные печатью юридического лица (при наличии печати) и подписанное его руководителем письмо);
- документ, который подтверждает полномочия руководителя юридического лица на осуществление действий от имени юридического лица (копия решения о назначении этого лица или о его избрании) и в соответствии с которым руководитель юридического лица обладает правом действовать от имени юридического лица без доверенности;

Физические лица предъявляют документ, удостоверяющий личность, или представляют копии всех его листов.
В случае если от имени претендента действует его представитель по доверенности, к заявке должна быть приложена доверенность на осуществление действий от имени претендента, оформленная в установленном порядке, или нотариально заверенная копия такой доверенности. В случае, если доверенность на осуществление действий от имени претендента подписана лицом, уполномоченным руководителем юридического лица, заявка должна содержать также документ, подтверждающий полномочия этого лица.

Все листы документов, представляемых одновременно с заявкой, либо отдельные тома данных документов должны быть прошиты, пронумерованы, скреплены печатью претендента (при наличии печати) (для юридического лица) и подписаны претендентом или его представителем.
К данным документам (в том числе к каждому тому) также прилагается опись. Заявка и такая опись составляются в двух экземплярах, один из которых остается у продавца, другой – у претендента.

10. Срок заключения договора купли-продажи.

Договор купли-продажи с победителем аукциона заключается в течение пяти рабочих дней с даты подведения итогов аукциона.

11. Порядок ознакомления с иной информацией, условиями договора купли-продажи:

Претендент имеет право ознакомиться с объектом продажи, технической документацией, с условиями договора купли-продажи в рабочие дни с 09 июня 2017 года до 06 июля 2017 года с 9 часов до 16 часов по адресу приема заявок.

12. Ограничения участия отдельных категорий физических лиц и юридических лиц в приватизации имущества: в соответствии с действующим законодательством.

13. Порядок определения победителей:

Определение состава участников аукциона (признание претендентов участниками аукциона) производится **07 июля 2017 года в 14.00 часов**.

Аукцион состоится **11 июля 2017 года, начало в 11.00 часов** по адресу: Свердловская область, город Полевской, улица Ленина, 2, кабинет 35.

Шаг аукциона 5% - 270 738 (двести семьдесят тысяч семьсот тридцать восемь) рублей 60 копеек.

Победителем аукциона признается лицо, предложившее в ходе аукциона наибольшую цену.

14. Место и срок подведения итогов продажи муниципального имущества:

Итоги аукциона оформляются протоколом в день проведения аукциона по адресу: Свердловская область, город Полевской, улица Ленина, 2, кабинет 35.

15. Сведения обо всех предыдущих торгах по продаже имущества, объявленных в течение года, предшествующего его продаже, и об итогах торгов по продаже имущества.

Аукцион, назначенный на 08.07.2016 года, признан несостоявшимся, в связи с отсутствием заявок на участие в аукционе.

Продажи посредством публичного предложения, назначенные на 31.08.2016, 13.10.2016 и 17.11.2017 года, признаны несостоявшимися, в связи с отсутствием заявок на участие в продаже имущества.

ЗАЯВКА НА УЧАСТИЕ В АУКЦИОНЕ

(полное наименование юридического лица, ОГРН, должность, фамилия, имя, отчество представителя, реквизиты документа,

подтверждающего его полномочия, или фамилия, имя, отчество и паспортные данные физического лица,

адрес (регистрации, почтовый), кон. телефон

_____, принимая решение об участии в аукционе по продаже объекта незавершенного строительства (степень готовности по факту 44%), расположенного по адресу: Свердловская область, город Полевской, улица Максима Горького, 11А, кадастровый номер: 66:59:000000:5165, обязуется:

1) соблюдать условия проведения аукциона, содержащиеся в информационном сообщении о продаже муниципального имущества, а также порядок проведения аукциона, установленный Федеральным законом 21.12.2001 № 178-ФЗ «О приватизации государственного и муниципального имущества»;

2) в случае признания победителем аукциона подписать протокол об итогах аукциона, заключить договор купли-продажи в течение пяти рабочих дней с даты подведения итогов аукциона и произвести оплату стоимости нежилого помещения, установленную по результатам аукциона, в сроки и на счет, определенные информационным сообщением о проведении аукциона и договором купли-продажи. С проектом договора купли-продажи ознакомлен, с условиями проекта договора купли-продажи согласен.

Я предварительно согласен на использование Продавцом моих персональных данных согласно статье 3 Федерального закона от 27.07.2006 № 152-ФЗ «О персональных данных», в целях, определенных пунктом 11 статьи 15 Федерального закона от 21.12.2001 № 178-ФЗ «О приватизации государственного и муниципального имущества», в случае признания меня участником аукциона.

Адрес и банковские реквизиты Претендента (в том числе почтовый адрес для высылки уведомлений о результатах рассмотрения предоставленной Продавцу заявки и документов):

Подпись Претендента
(его полномочного представителя) _____ (_____) _____ 20__ года

Заявка принята Продавцом в ____ ч. ____ мин. _____ «____» _____ 20__ года за № _____
Подпись уполномоченного представителя Продавца _____ (_____) _____

ДУМА ПОЛЕВСКОГО ГОРОДСКОГО ОКРУГА пятого созыва РЕШЕНИЕ

27.04.2017 № 653

О Программе «Комплексное развитие систем коммунальной инфраструктуры Полевского городского округа до 2040 года»

Продолжение. Начало в газете «Диалог» № 39 (1841) от 19.05.2017 г., № 41 (1843) от 26.05.2017 г., № 43 (1843) от 2.06.2017 г.

№ п/п	Показатели	Ед. измерения	Значение													
			2015 год	2016 год	2017 год	2018 год	2019 год	2020 год	2021 год	2022 год	2023 год	2024 год	2025 год	2030 год	2035 год	2040 год
1	Поступление эл. энергии в сеть	тыс. кВт. час.	627,114	648,924	670,734	692,544	714,354	736,164	763,4265	786,0684	805,2448	821,8221	845,214	853,994	862,774	871,554
	Собственные нужды	тыс. кВт. час.	н/д	н/д	н/д	н/д	н/д	н/д	н/д	н/д	н/д	н/д	н/д	н/д	н/д	н/д
	Потери электроэнергии	тыс. кВт. час.	39,634	41,012	42,390	43,769	45,147	46,526	48,249	49,680	50,891	51,939	53,418	53,972	54,527	55,082

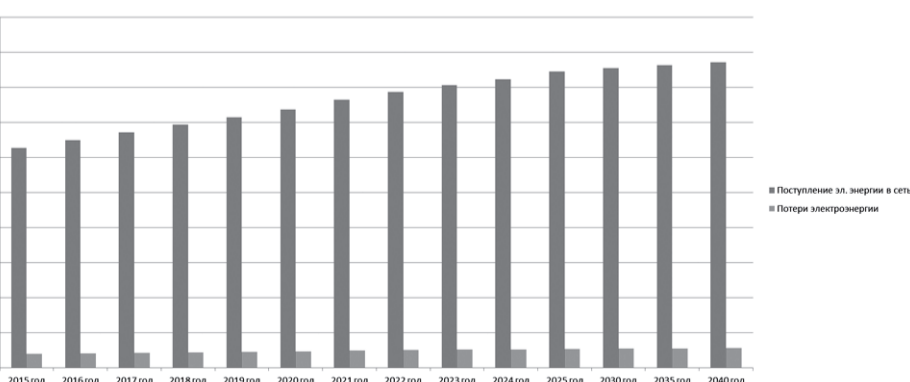
**Безопасность и надежность систем электроснабжения**

Электроснабжение около 85% потребителей Полевского городского округа осуществляет АО «Облкоммунэнерго». Физический износ оборудования составляет около 75%. Сетей, находящихся в аварийном состоянии, нет.

Существующая схема электроснабжения городского округа является надежной и отвечает требованиям НТД. Собственниками оборудования проводятся мероприятия по замене и реконструкции устаревшего оборудования в пределах зон ответственности и эксплуатации.

Воздействие на окружающую среду

Элементы системы электроснабжения, оказывающие воздействие на окружающую среду после истечения нормативного срока эксплуатации:

- масляные силовые трансформаторы и высоковольтные масляные выключатели;
- аккумуляторные батареи;
- масляные кабели.

Для снижения площади лесов, уничтожаемых при строительстве объектов электроэнергетики, необходимо соблюдать нормативную ширину охранных зон ЛЭП при строительстве либо занижать ее в допустимых пределах, принимая ее величину минимально допустимой для условий стесненной прокладки.

Для снижения вредного воздействия на почву при строительстве необходимо соблюдать технологию строительства, установленную нормативной документацией для данного климатического района.

Масляные силовые трансформаторы и высоковольтные масляные выключатели несут опасность разлива масла и вероятность попадания его в почву и воду. Во избежание разливов необходимо соблюдать все требования техники безопасности при осуществлении ремонтов, замены масла и т.д. Необходима правильная утилизация масла и отработавших трансформаторов и выключателей. Для исключения опасности нанесения ущерба окружающей среде возможно применение сухих трансформаторов и вакуумных выключателей вместо масляных.

Эксплуатация аккумуляторных батарей сопровождается испарением электролита, что представляет опасность для здоровья людей. Также АКБ несут опасность разлива электролита и попадания его в почву и воду. Во избежание нанесения ущерба окружающей среде необходима правильная утилизация отработавших аккумуляторов батарей.

Масляные кабели по истечении срока эксплуатации остаются в земле и при дальнейшем старении происходит разрушение изоляции и попадание масла в почву. Для предотвращения данного воздействия необходимо использовать кабели с пластмассовой изоляцией либо с изоляцией из сшитого полиэтилена.

Существующие технические и технологические проблемы в системах электроснабжения выделенного класса напряжения

В ходе анализа состояния схемы электроснабжения выявлены следующие проблемы в системах электроснабжения:

1. Присутствие двух уровней напряжения в сетях (6,10 кВ) снижает степень надежности режима электроснабжения. В перспективе запланирован перевод части потребителей с напряжения 6 кВ на 10 кВ.
2. Необходимо выполнить ряд мероприятий для ликвидации сверхнормативных потерь.
3. Высокий физический износ основного оборудования требует принятия мер по проведению реконструкций и замене устаревшего оборудования.

3.1.2. Анализ финансового состояния организаций коммунального комплекса, тарифов на коммунальные ресурсы

Таблица 253. Утвержденные тарифы на коммунальные услуги, плата за подключение (присоединение)

Наименование	Ед. изм.	Утвержденный тариф на 2015г.
Тарифы на услуги		
Для прочего населения и потребителей, приравненных к населению		
- одноставочный тариф	руб./кВт·ч	с 01.01.2015 г. по 30.06.2015 г. – 3,07 с 01.07.2015 г. по 31.12.2015 г. – 3,30
- дифференцированный по двум зонам суток (пиковая зона)	руб./кВт·ч	с 01.01.2015 г. по 30.06.2015 г. – 3,09 с 01.07.2015 г. по 31.12.2015 г. – 3,42
- дифференцированный по двум зонам суток (ночная зона)	руб./кВт·ч	с 01.01.2015 г. по 30.06.2015 г. – 1,46 с 01.07.2015 г. по 31.12.2015 г. – 1,61
Правоустанавливающий документ		Постановление РЭК Свердловской области от 24.12.2014 г. № 262-ПК Об утверждении тарифов на электрическую энергию для населения и приравненных к нему категорий потребителей по Свердловской области
Тарифы на услуги		
Для прочего населения и потребителей, приравненных к населению		
- одноставочный тариф	руб./кВт·ч	с 01.01.2016 г. по 30.06.2016 г. – 3,3 с 01.07.2016 г. по 31.12.2016 г. – 3,54
- дифференцированный по двум зонам суток (пиковая зона)	руб./кВт·ч	с 01.01.2016 г. по 30.06.2016 г. – 3,42 с 01.07.2016 г. по 31.12.2016 г. – 3,8
- дифференцированный по двум зонам суток (ночная зона)	руб./кВт·ч	с 01.01.2016 г. по 30.06.2016 г. – 1,61 с 01.07.2016 г. по 31.12.2016 г. – 1,79
Правоустанавливающий документ		Постановление Региональной энергетической комиссии Свердловской области от 23.12.2015 г. № 278-ПК «Об установлении тарифов на электрическую энергию для населения и приравненных к нему категорий потребителей по Свердловской области»

3.2. Система теплоснабжения**3.2.1. Описание организационной структуры системы теплоснабжения**

В настоящее время в границах Полевского городского округа свою деятельность осуществляют следующие организации:

1. Публичное акционерное общество «Северский трубный завод»

Северский трубный завод основан в 1739 году и является одним из старейших металлургических предприятий России. Основная продукция завода – горячекатаные и электросварные стальные трубы, как круглые, так и профильные. Трубы СТЗ широко используются в нефтегазовой промышленности, при строительстве трубопроводов различного назначения, в машиностроении, строительстве, коммунальном хозяйстве.

На балансе завода находятся водозабор и магистральные водоводы системы водоснабжения города, системы очистки стоков хоз.-бытовой канализации и теплоснабжения северной части города. От котельной ПАО «СТЗ» снабжается теплом жилая застройка северной части города и предприятия Восточного промышленного района.

На балансе предприятия находятся паровая и водогрейная котельные, а также часть тепловых сетей. Граница балансовой принадлежности проходит по наружной стене выходящих трубопроводов пункта замера тепла «Город», пункта замера тепла мкр. «Зеленый Бор».

2. Общество с ограниченной ответственностью Сетевая компания «Новая энергетика»

Компания занимается эксплуатацией, сервисным обслуживанием и ремонтом тепловых сетей, очистных сооружений, котельных, водоводов, насосных станций, скважин, водозаборов, сетей хозяйственно-бытовой и промышленной канализации, КНС. Имеет два филиала: в городском округе Верхняя Тура и Полевском городском округе.

Котельная ООО СК «Новая энергетика» обеспечивает теплом южную часть г. Полевской. На балансе компании находится котельная мощностью 60МВт.

3. Открытое акционерное общество «Полевская коммунальная компания»

Компания была создана в 2003 году с целью осуществления деятельности по обеспечению населения коммунальными услугами и управления жилым и нежилым фондом.

Основными видами деятельности компании являются:

- управление и эксплуатация жилого фонда;
- деятельность по обеспечению работоспособности тепловых сетей;
- передача и распределение тепловой энергии;
- деятельность по обеспечению работоспособности котельных;
- операции по поставке, транспортировке и отпуску энергоресурсов;
- услуги по расчету, сбору, переводу оплаты за коммунальные услуги;
- уборка территории и вывоз мусора.

ОАО «ПКК» обслуживает муниципальные котельные в с. Курганово, с. Мраморское с. Косой Брод. В концессии компании находятся тепловые сети, обеспечивающие передачу тепла от этих котельных потребителям. Также в концессии компании находятся тепловые сети северной части города.

4. Муниципальное унитарное предприятие Полевского городского округа «Жилищно-коммунальное хозяйство «Полевское» (МУП ПГО «ЖКХ «Полевское»)

Компания обслуживает муниципальные котельные в п. Станционный-Полевской, п. Зюзельский, с. Полдневая и одну котельную в г. Полевском (ул. Садовая).

На балансе предприятия (в хозяйственном ведении) находятся тепловые сети, обеспечивающие передачу тепла от этих котельных потребителям, а также тепловые сети южной части города, обеспечивающие передачу тепловой энергии от котельной 60МВт до потребителей.

3.2.2. Анализ существующего технического состояния системы теплоснабжения

3.2.2.1. Описание источников тепловой энергии

Таблица 254. Структура основного оборудования

№ п/п	Наименование котельной	Тип котлов	Марка котлов	Паспортная производительность, Гкал/час	Год установки	Состояние
1	Энергоцех ПАО «СТЗ»	водогрейный	ПТВМ 100	100 (70,5 - факт)	1973	Работа
		водогрейный	ПТВМ 100	100 (70,5 - факт)	1975	Работа
		водогрейный	ПТВМ 100	100 (70,5 - факт)	1985	Работа
		водогрейный	ПТВМ 100	100 (70,5 - факт)	1998	Работа
		паровой	НЗЛ-3	50 т/ч	н/д	Работа
		паровой	ТП-30	50 т/ч	н/д	Работа
		паровой	БКЗ-75-39	100 т/ч	н/д	Работа
		паровой	БКЗ-75-39	100 т/ч	н/д	Работа
2	Котельная ООО «Новая энергетика»	водогрейный	Buderus Logano 7700	6,62	2011	Работа
		водогрейный	Buderus Logano 7700	6,62	2011	Работа
		водогрейный	Buderus Logano 14700	12,64	2011	Работа
		водогрейный	Buderus Logano 14700	12,64	2011	Работа
3	Котельные МУП ПГО «ЖКХ Полевское»					
3.1	г. Полевской, ул. Садовая	водогрейный	Super RAC-580 «I.VAP»	0,381	2008	Работа
3.2	п. Станционный-Полевской, ул. Лесная	водогрейный	Энергия-3	0,460	1974	Работа
		водогрейный	«Protherm NO500»	0,430	2008	В эксплуатацию не введен
3.3	п. Станционный-Полевской, ул. Гагарина	водогрейный	Энергия-3	0,575	1974	Работа
		водогрейный	Минск-1	0,460	1974	Работа
		водогрейный	«Protherm NO500»	0,430	2008	В эксплуатацию не введен
		водогрейный	Минск-1	0,46	1998	Работа
3.4	п. Зюзельский, ул. Красноармейская	водогрейный	Минск-1	0,46	1998	Работа
		водогрейный	Минск-1	0,46	1998	Работа
3.5	с. Полдневая, ул. Лесная	водогрейный	КВСр-0,1кд	0,086	2003	Работа
		водогрейный	КВСр-0,1кд	0,086	2003	Работа
3.6	с. Полдневая, ул. Комсомольская	водогрейный	КВСр-0,2кд	0,172	2003	Работа
		водогрейный	КВСр-0,2кд	0,172	2003	Работа
3.7	с. Полдневая, ул. М.Горького	водогрейный	КВр-0,5	0,43	2016	Работа
		водогрейный	КВр-0,5	0,43	2016	Работа
4	Котельные ОАО «Полевская коммунальная компания»					
4.1	с. Курганово	водогрейный	ДКВр-4/13	3,3	1980	Работа
4.2	с. Мраморское	водогрейный	ДКВр-4/13	3,3	1980	Работа
		водогрейный	Buderus Logano SK 645	0,35	2011	Работа
		водогрейный	Buderus Logano SK 645	0,35	2011	Работа
		водогрейный	Buderus Logano SK 755-500	0,368	2015	Работа
4.3	с. Косой Брод, ул. Советская	водогрейный	Buderus Logano SK 755-500	0,368	2015	Работа
		водогрейный	Buderus Logano SK 755-500	0,368	2015	Работа
4.4	с. Косой Брод, ул. Урицкого	водогрейный	Vitoplex 100 PV1	0,344	2017	Работа
		водогрейный	Vitoplex 100 PV1	0,344	2017	Работа

1. Энергоцех ПАО «СТЗ»

Таблица 255. Энергоцех ПАО «СТЗ»

Наименование	Адрес	Установленная мощность, Гкал/час	Располагаемая мощность, Гкал/час	Подключенная нагрузка, Гкал/час		
				Отопление	ГВС	Технологические нужды
ЦПК	г. Полевской, ул. Вершинина, д.7	183	165	195,8	23,9	10,0
ВК		400	282			

Энергоцех создан на Северском трубном заводе для обеспечения централизованного теплоснабжения цехов завода и северной части города Полевской. В настоящее время он является структурным подразделением ПАО «Северский трубный завод».

Для обеспечения бесперебойного теплоснабжения потребителей паром и горячей водой сегодня в состав цеха входят:

1. Центральная паровая котельная (ЦПК)
2. Водогрейная котельная (ВК)
3. Химводоподготовка для обработки исходной технической и питьевой воды
4. Магистральные тепловые сети и магистральные паропроводы
5. Четыре бака-аккумулятора для хранения горячей воды
6. Мазутохранилище общей емкостью 4500 тонн с мазутонасосной.

На рисунке 7. показана диаграмма распределения общей выработки тепловой энергии между по-



Рисунок 27. Диаграмма распределения тепловой энергии между потребителями

От источника теплоснабжения тепло поступает в разводящую сеть жилого района по теплопроводам 2d 800-2d 700 мм. Основные теплопроводы в г. Полевском проложены по улицам: Вершинина (2d 700 мм, 2d 500 мм, 2d 350 мм), Ленина (2d 300-200 мм), Коммунистическая (2d 300-200 мм), Матросова (2d-300-200 мм), Розы Люксембург (2d 400-200 мм), Декабристов (2d 300-250 мм). Подача тепла от котельной в микрорайон «Зеленый Бор» осуществляется по теплопроводам 2d 600 мм, частично проходящим в коммуникационном тоннеле.

Основные характеристики котлового оборудования представлены в таблице 58.

Таблица 256. Основные характеристики котлового оборудования

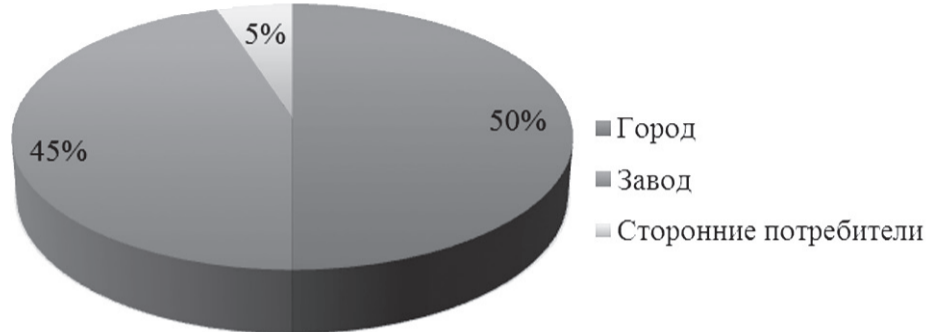
№ котла	Тип котла	Марка котла	Паспортная производительность, Гкал/час (т/ч)	Фактическая производительность, Гкал/час	Год ввода в эксплуатацию
Водогрейная котельная					
№2	водогрейный	ПТВМ 100	100	70,5	1973
№3	водогрейный	ПТВМ 100	100	70,5	1975
№4	водогрейный	ПТВМ 100	100	70,5	1985
№5	водогрейный	ПТВМ 100	100	70,5	1998
Центральная паровая котельная					
№5	паровой	НЗЛ-3	50	28	н/д
№6	паровой	ТП-30	50	26	н/д
№7	паровой	БКЗ-75-39	100	53	н/д
№8	паровой	БКЗ-75-39	100	53	н/д

Фактический КПД котлов по ЦПК и ВК составляет 91,7%. предписаний надзорных органов по запрещению дальнейшей эксплуатации оборудования источников тепловой энергии нет, загрузка оборудования по месяцам представлена в таблицах 59 - 65.

Таблица 257. ВК № 2

Месяц	Нагрузка		Время работы котла, ч	Производство тепловой энергии, Гкал	Расход условного топлива, т.у.т./Гкал
	%	Гкал/час			
Январь	50,5	47	500	23714	0,1639
Февраль	45,3	43	696	29608	0,1604
Март	40,2	42	744	28116	0,1567
Апрель	39,2	37	445	16394	0,1521
Май	0	0	0	0	0
Июнь	0	0	0	0	0
Июль	0	0	0	0	0
Август	0	0	0	0	0
Сентябрь	0	0	0	0	0
Октябрь	0	0	0	0	0
Ноябрь	43,6	41	618	25318	0,1627
Декабрь	47,7	45	744	33394	0,1549
Всего			3747	156544	
Сред.	44,4	42,5			0,1584

Таблица 258. ВК № 3

Месяц	Нагрузка		Время работы котла, ч	Производство тепловой энергии, Гкал	Расход условного топлива, т.у.т./Гкал
	%	Гкал/час			
Январь	58,9	47	744	35286	0,1639
Февраль	52,8	43	537	22845	0,1604
Март	0	0	0	0	0
Апрель	0	0	0	0	0
Май	0	0	0	0	0
Июнь	0	0	0	0	0
Июль	0	0	0	0	0
Август	0	0	0	0	0
Сентябрь	0	0	0	0	0
Октябрь	0	0	0	0	0
Ноябрь	50,9	41	72	2949	0,1627
Декабрь	55,8	45	744	33394	0,1549
Всего			2907	94447	
Сред.	54,6	44			0,1604

Таблица 259. ВК № 4

Месяц	Нагрузка		Время работы котла, ч	Производство тепловой энергии, Гкал	Расход условного топлива, т.у.т./Гкал
	%	Гкал/час			
Январь	64,1	47	534	25327	0,1639
Февраль	57,5	43	696	29608	0,1604
Март	51,1	38	744	28117	0,1567
Апрель	49,8	37	310	11421	0,1521
Май	33,7	25	249	6213	0,1601
Июнь	0	0	0	0	0
Июль	0	0	0	0	0
Август	0	0	0	0	0
Сентябрь	0	0	0	0	0
Октябрь	0	0	0	0	0
Ноябрь	0	0	0	0	0
Декабрь	60,7	45	592	26570	0,1549
Всего			3125	127256	
Сред.	52,8	39,2			0,1580

Таблица 260. ВК № 5

Месяц	Нагрузка		Время работы котла, ч	Производство тепловой энергии, Гкал	Расход условного топлива, т.у.т./Гкал
	%	Гкал/час			
Январь	0	0	0	0	0
Февраль	0	0	0	0	0
Март	0	0	0	0	0
Апрель	0	0	0	0	0
Май	0	0	0	0	0
Июнь	0	0	0	0	0
Июль	0	0	0	0	0
Август	0	0	0	0	0
Сентябрь	55,8	30	324	9850	0,1727
Октябрь	86,7	47	744	35148	0,1609
Ноябрь	75,2	41	464	19009	0,1627
Декабрь		0	0	0	0
Всего			1532	64007	
Сред.	72,6	39,3			0,1654

Таблица 261. ПК № 7

Месяц	Нагрузка		Время работы котла, ч	Производство тепловой энергии, Гкал	Расход условного топлива, т.у.т./Гкал
	%	Гкал/час			
Январь	61,1	40	744	30115	0,1543
Февраль	70	41	672	27457	0,1546
Март	70	41	740	30065	0,1532
Апрель	65,7	38	720	27625	0,1561
Май	54,3	32	302	9577	0,1508
Июнь	0	0	0	0	0
Июль	0	0	0	0	0
Август	0	0	0	0	0
Сентябрь	0	0	0	0	0
Октябрь	0	0	0	0	0
Ноябрь	0	0	0	0	0
Декабрь	75,9	44	348	15422	0,1553
Всего			3526	82689	
Сред.	66,2	39,3			0,1541

Таблица 262. ПК № 6

Месяц	Нагрузка		Время работы котла, ч	Производство тепловой энергии, Гкал	Расход условного топлива, т.у.т./Гкал
	%	Гкал/час			
Январь	0	0	0	0	0
Февраль	0	0	0	0	0
Март	0	0	0	0	0
Апрель	0	0	0	0	0
Май	45,4	13	438	5804	0,1508
Июнь	37,6	11	61	670	0,1496
Июль			0	0	0
Август	46,6	14	138	1837	0,1620
Сентябрь	48,4	14	720	10175	0,1536
Октябрь	58,2	17	744	12648	0,1526
Ноябрь	60,4	18	720	12709	0,1567
Декабрь	63,3	18	398	7355	0,1553
Всего			3219	51198	
Сред.	51,4	15			0,1544

Таблица 263. ПК № 5

Месяц	Нагрузка		Время работы котла, ч	Производство тепловой энергии, Гкал	Расход условного топлива, т.у.т./Гкал
	%	Гкал/час			
Январь			0	0	0
Февраль			0	0	0
Март			0	0	0
Апрель			0	0	0
Май	72,9	21	444	9391	0,1508
Июнь	83	24	720	17336	0,1496
Июль	93	27	744	20061	0,1608
Август	89	26	744	19345	0,1620
Сентябрь	60,1	17	720	12545	0,1536
Октябрь	69,2	20	744	14923	0,1526
Ноябрь	71,9	21	720	15020	0,1567
Декабрь	73,4	21	399	8496	0,1553
Всего			4835	117117	
Сред.	76,6	22,1			0,1552

В Энергоцехе установлено семь деаэраторов, четыре бака-аккумулятора общей емкостью 5600 м3.

Циркуляция теплоносителя осуществляется сетевыми насосами, характеристики насосов представлены в таблице 66.

Таблица 264. Характеристики насосов

Наименование	Кол-во, шт.	Тех. характеристика		Электродвигатель			Год установки
		Подача, м3/ч	Напор, м3	Тип	Мощность, кВт	N, об/мин	
СЭ1250-140	7	1250	140	A-1252-4	630	1500	1972-1985
Д630-90	2	630	90	-	250	2900	-

В отопительный период в работе находятся до четырех насосов марки СЭ1250-140 и один насос Д630-90. В летнее время циркуляция осуществляется одним насосом Д630-90.

2. Котельная ООО СК «Новая энергетика»

Таблица 265. Котельная ООО СК «Новая энергетика»

Наименование	Адрес	Установленная мощность, Гкал/час	Располагаемая мощность, Гкал/час	Подключенная нагрузка, Гкал/час
Котельная 60 МВт	г. Полевской, ул. Челюскинцев, д.43а	51,6	51,6	51,802

Котельная снабжает теплом капитальную и часть индивидуальной жилой застройки центральной части Южного района г. Полевской. Подача тепла от котельной осуществляется по двум теплопроводам d 700 мм. Система теплоснабжения открытая двухтрубная с параметрами теплоносителя 130-70 0С. Основные теплопроводы проложены по улицам: Бажова (2d 450мм), Карла Маркса (2d 400мм).

На котельной установлено два водогрейных котла Buderus Logano 7700 производительностью 6,62 Гкал/час каждый и три водогрейных котла Buderus Logano 14700 производительностью 12,64 Гкал/час. Общая установленная мощность котельной составляет 51,6 Гкал/час, располагаемая мощность котельной – 51,6 Гкал/час. Котлы установлены в 2011 году.

Данные по загрузке оборудования за прошедший отопительный период представлены в таблице 68.

Таблица 266. Данные по загрузке оборудования

Месяц	Buderus Logano 7700	Buderus Logano 7700	Buderus Logano 14700	Buderus Logano 14700	Buderus Logano 14700	Производство тепловой энергии за 2015 год, Гкал	Производство тепловой энергии за 2016 год, Гкал	Расход условного топлива, кг.у.т./Гкал
Январь	работа	Резерв	работа	работа	работа	24175	24800	0,160
Февраль	работа	Резерв	работа	работа	работа	18372	19364	0,160
Март	работа	Резерв	работа	работа	работа	19958	19719	0,154
Апрель	работа	Резерв	работа	работа	Резерв	16320	15462	0,202
Май	работа	Резерв	работа	Резерв	Резерв	5917	9180	0,127
Июнь	не работает	не работает	не работает	не работает	не работает	0	0	0
Июль	не работает	не работает	не работает	не работает	не работает	0	0	0
Август	не работает	не работает	не работает	не работает	не работает	0	0	0
Сентябрь	Резерв	Резерв	работа	работа	резерв	3427	0	0,206
Октябрь	работа	Резерв	работа	работа	резерв	15977	15101	0,163
Ноябрь	работа	работа	работа	работа	резерв	19397	22465	0,160
Декабрь	работа	Резерв	работа	работа	работа	20642	22909	0,160

На котельной установлены сетевые насосы WILO GronoLine-II 250/420-110/4 – 5 шт. Характеристики насосного оборудования представлены в таблице 69.

Таблица 6297 Характеристики насосного оборудования

Наименование	Кол-во, шт.	Тех. характеристика		Электродвигатель			Год установки
		Подача, м3/ч	Напор, м3	Тип	Мощность, кВт	N, об/мин	
WILO CronoLine-II 250/420-110/4	5	960	55	-	110	1450	-

3. Котельные МУП ПГО «ЖКХ Полевское»

3.1. Котельная г. Полевской, ул. Садовая

Таблица 268. Котельная г. Полевской, ул. Садовая

Адрес	Установленная мощность, Гкал/час	Располагаемая мощность, Гкал/час	Подключенная нагрузка, Гкал/час		
			Отопление	ГВС	Итого
г. Полевской, ул. Садовая	0,697	0,697	0,342	0,063	0,405

Котельная вырабатывает тепловую энергию на нужды отопления и ГВС для жилых зданий, расположенных на ул. Садовой.

На котельной установлено два водогрейных котла Super RAC 810 мощностью 0,381 Гкал/час каждый, установленная мощность котельной составляет 0,697 Гкал/час. Ограничений тепловой мощности нет, предписаний надзорных органов по запрещению дальнейшей эксплуатации источников тепловой энергии нет.

На котельной установлено следующее насосное оборудование:

- сетевой насос K 80-50-200;
- сетевой насос внутреннего контура IPL 50/150-4/2 «Wilо»;
- насосная станция Esomatic-100

Котельная работает в отопительный период. Летнего ГВС нет.

3.2 Котельная п. Станционный-Полевской, ул. Лесная

Таблица 269. Котельная п. Станционный-Полевской, ул. Лесная

Адрес	Установленная мощность, Гкал/час	Располагаемая мощность, Гкал/час	Подключенная нагрузка, Гкал/час		
			Отопление	ГВС	Итого
п. Станционный-Полевской, ул. Лесная	0,890	0,395	0,358	0,003	0,361

Котельная школы вырабатывает тепловую энергию на нужды отопления и ГВС школы и двух домов, расположенных на ул.Лесной.

На котельной установлен водогрейный котел «Энергия-3» производительностью 0,460 Гкал/час и водогрейный котел «Protherm NO500» мощностью 0,430 Гкал/час, который в настоящее время не введен в эксплуатацию. Ограничений тепловой мощности нет, предписаний надзорных органов по запрещению дальнейшей эксплуатации источников тепловой энергии нет.

На котельной установлено следующее насосное оборудование:

- сетевой насос K-60-550-160;
- сетевой насос внешнего контура BL40/140-4/2 «Wilо».

Котельная работает в отопительный период. Летнего ГВС нет.

3.3 Котельная п. Станционный-Полевской, ул. Гагарина

Таблица 270. Котельная п. Станционный-Полевской, ул. Гагарина

Адрес	Установленная мощность, Гкал/час	Располагаемая мощность, Гкал/час	Подключенная нагрузка, Гкал/час		
			Отопление	ГВС	Итого
п. Станционный-Полевской, ул. Гагарина	1,465	1,035	0,844	0,245	1,089

Котельная вырабатывает тепловую энергию на нужды отопления и ГВС зданий психиатрической больницы и домов, расположенных на ул. Гагарина и ул. М. Горького.

На котельной установлен водогрейный котел «Минск-1» мощностью 0,460 Гкал/час, водогрейный котел «Энергия-3» мощностью 0,575 Гкал/час и водогрейный котел «Protherm NO500» мощностью 0,430 Гкал/час, который не введен в эксплуатацию.

На котельной установлено следующее насосное оборудование:

- сетевой насос К 60-550-160;
- резервный сетевой насос КМ 80-50-200С;
- сетевой насос внешнего контура ВЛ 40/160-5.5/2 «Wilo».

Котельная работает в отопительный период, вырабатывая тепловую энергию на нужды отопления и ГВС, а также в летний период, вырабатывая тепловую энергию на нужды ГВС. Нагрузка на ГВС в летний период составляет 0,203 Гкал/час.

3.4 Котельная п. Зюзельский, ул. Красноармейская, 1

Таблица 271. Котельная п. Зюзельский, ул. Красноармейская, 1

Адрес	Установленная мощность, Гкал/час	Подключенная нагрузка, Гкал/час	Подключенная нагрузка, Гкал/час		
			Отопление	ГВС	Итого
п. Зюзельский, ул. Красноармейская, д.1	0,736	0,736	0,643	0,013	0,656

Котельная вырабатывает тепловую энергию на нужды отопления и ГВС зданий, расположенных на ул. Ленина, ул. Красноармейской, ул. Горького и пер. Молодежный.

На котельной установлено два водогрейных котла «Минск-1» производительностью 0,46 Гкал/час каждый. Ограничений тепловой мощности нет, предписаний надзорных органов по запрещению дальнейшей эксплуатации источников тепловой энергии нет.

На котельной установлено следующее насосное оборудование:

- сетевой насос К 80-55;
- подпиточный насос МННЛ 905-Е-3-400-50-2.

Котельная работает в отопительный период. Летнего ГВС нет.

3.5 Котельная с. Полдневая, ул. Лесная

Таблица 272. Котельная с. Полдневая, ул. Лесная

Адрес	Установленная мощность, Гкал/час	Располагаемая мощность, Гкал/час	Подключенная нагрузка, Гкал/час		
			Отопление	ГВС	Итого
с. Полдневая, ул. Лесная	0,172	0,172	0,067	0	0,067

Котельная предназначена для отопления жилого дома, расположенного по адресу ул. Лесная, д.1.

На котельной установлено два водогрейных угольных котла КВСр-0,1кд мощностью 0,086 Гкал/час каждый. Ограничений тепловой мощности нет, предписаний надзорных органов по запрещению дальнейшей эксплуатации источников тепловой энергии нет.

Циркуляцию теплоносителя обеспечивают два сетевых насоса КМ 50-32-125.

Котельная работает в отопительный период.

3.6 Котельная с. Полдневая, ул. Комсомольская

Таблица 273. Котельная с. Полдневая, ул. Комсомольская

Адрес	Установленная мощность, Гкал/час	Располагаемая мощность, Гкал/час	Подключенная нагрузка, Гкал/час		
			Отопление	ГВС	Итого
с. Полдневая, ул. Комсомольская	0,516	0,516	0,295	0,052	0,348

Котельная вырабатывает тепловую энергию на нужды отопления и ГВС зданий, расположенных на ул. Комсомольской.

На котельной установлено три водогрейных угольных котла КВСр-0,2кд мощностью 0,172 Гкал/час. Ограничений тепловой мощности нет, предписаний надзорных органов по запрещению дальнейшей эксплуатации источников тепловой энергии нет.

Циркуляцию теплоносителя обеспечивают два сетевых насоса КМ 60-50-125.

Котельная работает в отопительный период.

3.7 Котельная с. Полдневая, ул. М. Горького

Таблица 274. Котельная с. Полдневая, ул. М. Горького

Адрес	Установленная мощность, Гкал/час	Располагаемая мощность, Гкал/час	Подключенная нагрузка, Гкал/час		
			Отопление	ГВС	Итого
с. Полдневая, ул. М. Горького	0,86	0,86	0,350	0,012	0,362

Котельная вырабатывает тепловую энергию на нужды отопления и ГВС зданий школы, администрации, больницы и жилого дома по адресу ул. М. Горького, д.48.

На котельной установлено два водогрейных котла КВр-0,5 мощностью 0,43 Гкал/час каждый. Ограничений тепловой мощности нет, предписаний надзорных органов по запрещению дальнейшей эксплуатации источников тепловой энергии нет.

Циркуляцию теплоносителя обеспечивают два сетевых насоса КМ 80-65-160.

Котельная работает в отопительный период. Летнего ГВС нет.

4. Котельные ОАО «Полевская коммунальная компания»

4.1 Котельная с. Курганово

Таблица 275. Котельная с. Курганово

Адрес	Установленная мощность, Гкал/час	Располагаемая мощность, Гкал/час	Подключенная нагрузка, Гкал/час		
			Отопление	ГВС	Итого
с. Курганово	6,6	6,6	0,774	0,012	0,786

Котельная вырабатывает тепловую энергию на нужды отопления и ГВС школы, больницы и жилых домов, расположенных на ул. Школьная.

На котельной установлено два водогрейных котла ДКВр-4/13. Один котел находится в резерве.

4.2 Котельная с. Мраморское

Таблица 276. Котельная с. Мраморское

Адрес	Установленная мощность, Гкал/час	Располагаемая мощность, Гкал/час	Подключенная нагрузка, Гкал/час		
			Отопление	ГВС	Итого
с. Мраморское	0,72	0,72	0,382	0,04	0,422

Котельная вырабатывает тепловую энергию на нужды отопления и ГВС зданий, расположенных на ул. 40 Лет Октября и ул. 1-е Мая.

На котельной установлено два водогрейных котла Buderus Logano SK 645. Один котел находится в резерве.

4.3 Котельная с. Косой Брод, ул. Советская

Таблица 277. Котельная с. Косой Брод, ул. Советская

Адрес	Установленная мощность, Гкал/час	Располагаемая мощность, Гкал/час	Подключенная нагрузка, Гкал/час		
			Отопление	ГВС	Итого
с. Косой Брод, ул. Советская	0,735	0,735	0,3922	0,0542	0,4464

Котельная вырабатывает тепловую энергию на нужды отопления и ГВС зданий школы, детского сада, администрации и жилого дома, расположенных на ул. Советской.

На котельной установлено два водогрейных котла Buderus Logano SK 755-500. Один котел находится в резерве.

4.4 Котельная с. Косой Брод, ул. Урицкого

Таблица 278. Котельная с. Косой Брод, ул. Урицкого

Адрес	Установленная мощность, Гкал/час	Располагаемая мощность, Гкал/час	Подключенная нагрузка, Гкал/час		
			Отопление	ГВС	Итого
с. Косой Брод, ул. Урицкого	0,645	0,645	0,2824	0,1004	0,383

Котельная вырабатывает тепловую энергию на нужды отопления и ГВС зданий, расположенных на ул. Урицкого.

На котельной установлено два водогрейных котла Vitoplex 100 PV1. Один котел находится в резерве.

Топливные балансы источников тепловой энергии и система обеспечения топливом

1. Энергоцех ПАО «СТЗ»

Основным видом топлива на котельных является природный газ. В качестве резервного вида топлива применяется мазут. Все котлы оборудованы горелками комбинированного типа, воздух, используемый для горения топлива, забирается непосредственно снаружи здания котельной. Количество топлива, подаваемого на горение, регулируется при помощи регулятора давления.

Для работы на резервном топливе имеется мазутное хозяйство, которое включает в себя мазутохранилище общей емкостью 6500 тонн с мазутонасосной.

Расходы основного и резервного топлива за последние три года представлены в таблице 81.

Таблица 279. Топливные балансы Энергоцех ПАО «СТЗ»

Наименование	Ед. изм.	2010	2011	2012
Водогрейная котельная				
Основное топливо	т.у.т.	75600	72927	70538
Резервное	т.у.т.	66	279	0
Центральная паровая котельная				
Основное топливо	т.у.т.	60745	53888	50728
Резервное	т.у.т.	150	552	0,207

2. Котельная ООО СК «Новая энергетика».

Основным видом топлива на котельной является природный газ. Использование резервного топлива не предусмотрено.

Расходы основного и резервного топлива за последние три года представлены в таблице 82.

Таблица 280. Топливные балансы Котельной ООО СК «Новая энергетика»

Наименование	Ед. изм.	2011	2012	2013
Основное топливо	т.у.т.	11433,530	27934,190	23169,765
Резервное	т.у.т.	-	-	-

3. Котельная МУП ПГО «ЖКХ Полевское»

Основным видом топлива на котельной в г. Полевском на ул. Садовой является природный газ. Топливные балансы на период с 2011 по 2013 г.г. представлены в таблице 83.

Основным видом топлива на котельных, расположенных в п. Станционный-Полевской, п. Зюзельский является природный газ. Основным видом топлива на котельных, расположенных в с. Полдневая, является уголь.

Таблица 281. Топливные балансы Котельных МУП ПГО «ЖКХ Полевское»

№ п/п	Наименование котельной	Ед. изм.	2011	2012	2013
1	Газовая котельная г. Полевской ул. Садовая	т.у.т.	339,98	349,376	339,633
2	Газовая котельная ППБ п. Станционный-Полевской	т.у.т.	603,98	680,03	723,275
3	Газовая котельная п. Станционный-Полевской (школа)	т.у.т.	206,34	184,44	187,86
4	Газовая котельная п. Зюзельский	т.у.т.	531,83	504,295	444,432
5	Угольная котельная с. Полдневая, ул. М. Горького (школа)	т.у.т.	нет данных	400,71	371,45
6	Угольная котельная с. Полдневая, ул. Комсомольская	т.у.т.	нет данных	556,258	508,173
7	Угольная котельная с. Полдневая, ул. Лесная	т.у.т.	нет данных	123,432	103,9

4. Котельные ОАО «Полевская коммунальная компания»

Основным видом топлива на котельных является природный газ. Использование резервного топлива не предусмотрено.

Расходы основного и резервного топлива за последние три года представлены в таблице 84.

Таблица 282. Топливные балансы Котельных ОАО «Полевская коммунальная компания»

Год	Ед. изм.	с. Косой Брод, ул. Советская	с. Косой Брод, ул. Урицкого	с. Мраморское	с. Курганово
2010	тыс.м3	234,695	226,643	355,456	705,273
	т.у.т.	267,552	258,373	405,220	804,011
2011	тыс.м3	221,244	225,288	379,877	658,530
	т.у.т.	252,218	256,828	433,060	750,724
2012	тыс.м3	238,510	215,627	421,696	747,576
	т.у.т.	271,901	245,815	480,733	852,237

1. Энергоцех ПАО «СТЗ»

Таблица 283. Сведения о наличии коммерческого приборного учета тепловой энергии

Пункт замера тепла «Зеленый Бор»						
№ пп	Наименование измеряемого параметра	Наименование прибора	Тип	Шкала измерения	Погрешность, %	Тип учёта
1.	Расход прямой и обратной воды (КТС)	Расходомер-счетчик	US-800	0-1250 м³/ч	±0,5	Коммерческий
2.	Давление прямой воды (КТС)	Датчик давления	МЕТРАН 55	0-10 кгс/см2	±0,25	Коммерческий
3.	Температура прямой воды (КТС)	Термопреобразователь сопротивления	ТСП - 100П	-200 +500 °С	±0,8	Коммерческий

4.	Давление обратной воды (КТС)	Датчик давления	МЕТРАН 55	0-10 кгс/см ²	±0,25	Коммерческий
5.	Температура обратной воды (КТС)	Термопреобразователь сопротивления	ТСП - 100П	-200 +500 °С	±0,8	Коммерческий
6.	Параметры пунктов: 1, 2, 3, 4, 5	Преобразователь измерительный	Энергия - ТМ		±0,4	Коммерческий

Пункт замера тепла «Город»

№ пп	Наименование измеряемого параметра	Наименование прибора	Тип	Шкала измерения	Погрешность, %	Тип учёта
1.	Расход прямой воды зима (КТС)	Расходомер-счетчик	US-800	0-2500 м ³ /ч	±0,5	Коммерческий
2.	Расход обратной воды зима (КТС)	Расходомер-счетчик	US-800	0-2500 м ³ /ч	±0,5	Коммерческий
3.	Давление прямой воды (КТС)	Датчик давления	МЕТРАН 55	0-10 кгс/см ²	±0,25	Коммерческий
4.	Температура прямой воды (КТС)	Термопреобразователь сопротивления	ТСП - 100П	-200 +500 °С	±0,8	Коммерческий
5.	Давление обратной воды (КТС)	Датчик давления	МЕТРАН 55	0-10 кгс/см ²	±0,25	Коммерческий
6.	Температура обратной воды (КТС)	Термопреобразователь сопротивления	ТСП - 100П	-200 +500 °С	±0,8	Коммерческий
7.	Параметры пунктов: 1, 2, 3, 4, 5, 6	Преобразователь измерительный	Исток-ТМ		±0,4	Коммерческий

Водогрейная котельная

№ пп	Наименование измеряемого параметра	Наименование прибора	Тип	Шкала измерения	Погрешность, %	Тип учёта
1.	Расход воды до водогр. котельной (КТС)	Датчик расхода	ДРК-3	0-10000 м ³ /ч	±1,5	Технический
2.	Давление воды до водогр. котельной (КТС)	Датчик давления	МЕТРАН 55	0-1,6 Мпа	±0,25	Технический
3.	Давление воды после водогрейной котельной (КТС)	Датчик давления	МЕТРАН 55	0-1,6 Мпа	±0,25	Технический
4.	Температура воды до водогрейной котельной (КТС)	Термопреобразователь сопротивления	ТСМ - 50м	-50 +150 °С	±0,8	Технический
5.	Температура воды на ТПЦ-1 и Город прямая (КТС)	Термопреобразователь сопротивления	ТСМ - 50м	-50 +150 °С	±0,8	Технический
6.	Расход воды на ТПЦ-1 и город прямая (КТС)	Датчик расхода	ДРК-3	0-8000 м ³ /ч	±1,5	Технический
7.	Температура воды на старую часть завода и ТЭСЦ -2 прямая (КТС)	Термопреобразователь сопротивления	ТСМ - 50м	-50 +150 °С	±0,8	Технический
8.	Расход воды на ТЭСЦ-2 и старую часть завода прямая (КТС)	Датчик расхода	ДРК-3	0-3000 м ³ /ч	±1,5	Технический
9.	Параметры пунктов: 1, 2, 3, 4, 5, 6, 7, 8	Преобразователь измерительный	Исток-ТМ		±0,4	Технический

БДО

№ пп	Наименование измеряемого параметра	Наименование прибора	Тип	Шкала измерения	Погрешность, %	Тип учёта
1.	Температура воды ТПЦ-1 и Город обратная (КТС)	Термопреобразователь сопротивления	ТСМУ	0 +150 °С	±0,8	Технический
2.	Расход воды ТПЦ-1 и город обратная (КТС)	Датчик расхода	ДРК-3	0-8000 м ³ /ч	±1,5	Технический
3.	Температура воды старая часть завода и ТЭСЦ -2 обратная (КТС)	Термопреобразователь сопротивления	ТСМУ	0 +150 °С	±0,8	Технический
4.	Расход воды ТЭСЦ-2 и старая часть завода обратная (КТС)	Датчик расхода	ДРК-3	0-2500 м ³ /ч	±1,5	Технический
5.	Давление обратной воды (КТС)	Преобразователь давления	МЕТРАН 55	0-1 мПа	±0,5	Технический
6.	Расход питьевой воды (КТС)	Датчик расхода	ДРК-С	0-250 м ³ /ч	±1,5	Технический
7.	Температура пара (КТС)	Термопреобразователь сопротивления	ТСП - 50П	-200 +600 °С	±0,8	Технический
8.	Параметры пунктов: 1, 2, 3, 4, 5, 6, 7	Устройство сбора данных	УСД		±0,5	Технический
9.	Давление пара (КТС)	Датчик давления	САПФИР 22	0-16 кгс/см ²	±0,25	Технический
10.	Расход пара куст ТЭСЦ-2 (КТС)	Датчик расхода	ДРГ.М 10000	0-10000 м ³ /ч	±1,5	Технический
11.	Расход пара куст ООО «Ваш уют» (КТС)	Диафрагма	ДКС-10			Технический
		Преобразователь перепада давления	САПФИР 22	63 кПа 0-16 т/ч	±0,5	Технический
12.	Параметры пунктов: 9, 10, 11	Преобразователь измерительный	Исток-ТМ		±0,4	Технический

Химводоочистка

№ пп	Наименование измеряемого параметра	Наименование прибора	Тип	Шкала измерения	Погрешность, %	Тип учёта
1.	Расход исходной питьевой воды (КТС)	Датчик расхода	ДРК-3	0-600 м ³ /ч	±1,5	Технический
2.	Давление питьевой воды (КТС)	Преобразователь давления	САПФИР 22	0-10 кгс/см ²	±0,5	Технический

3.	Температура питьевой воды (КТС)	Термопреобразователь сопротивления	ТСМ - 100м	-50 +180 °С	±0,8	Коммерческий
		Регистрирующий прибор	ДИСК - 250	0-25 °С	±0,5	Коммерческий
4.	Расход технической воды (КТС)	Датчик расхода	ДРК-3	0-600 м ³ /ч	±1,5	Технический
5.	Давление технической воды (КТС)	Датчик давления	САПФИР 22	0-10 кгс/см ²	±0,5	Технический
6.	Температура технической воды (КТС)	Термопреобразователь сопротивления	ТСМ - 100м	-50 +180 °С	±0,8	Технический
		Регистрирующий прибор	ДИСК - 250	0-25 °С	±0,5	Технический
7.	Параметры пунктов: 1, 2, 3, 4, 5, 6	Устройство сбора данных	УСД		±0,5	Технический

2. Котельная ООО СК «Новая энергетика»

На котельной установлен коммерческий узел учета с теплосчетчиком – регистратором «Энконт».

3. Котельная МУП ПГО «ЖКХ Полевское»

Таблица 284. Сведения о наличии коммерческого приборного учета тепловой энергии Котельной МУП ПГО «ЖКХ Полевское»

№ п/п	Наименование котельной	Тип прибора учета		
		Тепловая энергия	Топливо	Холодное водоснабжение
1	г.Полевской. ул.Садовая	Теплосчетчик «Эльф-01»	Счетчик газа СГ 16М-100	Счетчик «ВСХ-40»
2	п. Станционный-Полевской, ул.Лесная	отсутствует	Счетчик газа СГ 16М-100	Счетчик «ВСХ-32»
3	п. Станционный-Полевской, ул.Гагарина	отсутствует	Счетчик газа СГ 16М-100	Счетчик «СТВХ-50»
4	п. Зюзельский, ул.Красноармейская	отсутствует	Счетчик газа СГ 16М-100	Счетчик «СКБ-32»
5	с.Полдневая, ул.Лесная	отсутствует	отсутствует	отсутствует
6	с.Полдневая, ул.Комсомольская	отсутствует	отсутствует	отсутствует
7	с.Полдневая, ул.М.Горького	отсутствует	отсутствует	отсутствует

Приборы учета установлены у следующих потребителей:

Таблица 285. Сведения о наличии коммерческого приборного учета тепловой энергии у потребителей

Наименование предприятия	Адрес	Тип прибора учёта
МБДОУ ПГО «Детский сад № 40 общеразвивающего вида»	ул.К. Маркса,3	ТВ7 №16-031042
	м-н Центральный,6	ЭЛЬФ-03 зав.№ 23553213
МБДОУ ПГО «Детский сад № 43 общеразвивающего вида»	ул.Победы,24	СПТ943.2 зав.№ 47410
	ул.К. Маркса,20	СПТ943.2 зав.№ 47386
	ул.Победы,21	СПТ943.2 зав.№ 47410
МБДОУ ПГО «Детский сад № 53»	ул.Торопова,7	отсутствует
	ул.Челюскинцев,3	ТЭКОН-17 зав.№ 3736
	ул.Торопова,13	ТЭКОН-17 зав.№ 7502
МАДОУ ПГО «Детский сад № 63 комбинированного вида»	2 микрорайон,14	ТЕКОН-17 зав.№ 3181
МБОУ ДОД «ДШИ»	ул.Победы,26	СПТ 941.11 зав.№ 19948
МКОУ ПГО «СОШ № 1»	ул.Малышева,65	СПТ 941.01 зав.№3617
МАОУ ПГО «СОШ № 8»	ул.К Маркса,12	ТЭКОН-17 зав.№ 3353
	ул.Челюскинцев,1	СПТ 941.11 зав.№ 22971
МКОУ ПГО «СОШ № 16»	ул.К.Маркса,26	СПТ 941.11 зав.№ 23740
МБОУ ПГО «СОШ № 20»	2 микрорайон,15 учебный корпус	СПТ 941.11 зав.№ 23756
МКОУ ПГО «СОШ с.Полдневая»	с.Полдневая, ул.М.Горького,10	ТВ7, зав.№ 16-032911
	с.Полдневая, ул.Комсомольская,77	СПТ 943.1 зав.№ 54952
МКОУ ПГО «СОШ п.Зюзельский»	п.Зюзельский, ул.Нагорная,9	СПТ 943.1 зав.№ 54326
МКОУ ПГО «ООШ п.Станционный - Полевской»	п.Станционный-Полевской, ул.Лесная,8	СПТ 941.11 зав. №19948
Муниципальное автономное учреждение дополнительного образования детей Полевского городского округа «Центр развития творчества имени П.П. Бажова»	ул.К.Маркса,11	СПТ 941.11 зав. №19948
Муниципальное бюджетное учреждение культуры «Централизованная библиотечная система»	с.Полдневая, ул.Д.Бедного,11	СПТ 943.1 зав.№30856
	п.Зюзельский, ул.Ленина,4 ДК	КАРАТ-КОМПАКТ МБ-20-2,5-ПТ зав.№31445378
МКУ ПГО «ЦК и НТ»	ДК ул.Победы,7	СПТ 941.01 зав.№ 75995
	ОВП с.Полдневая, ул.Д.Бедного,11	СПТ 943.1 зав.№30856
ГБУЗ СО «Полевская ЦГБ»	ФАП п.Станционный-Полевской, ул.Лесная,10	СПТ 943.1 зав.№37862
	ул.К.Маркса,23 стац	СПТ 943.1 зав.№ 37846
	ул.К.Маркса,23 поли	
	пищеблок	СПТ 943.1 зав.№ 37846
ГАУЗ СО «Полевская СП»	ул.К.Маркса,23	СПТ 943.1 зав.№ 37846
	отделение № 2, № 6	Эльф-01 зав.№ 17103410
отделение № 3		
отделение № 5		
отделение № 7		
ГБУЗ СО «ПБ № 8»	Баня-прачечная	Эльф-01 зав.№ 82283311
	пищеблок	Эльф-01 зав.№02183112
Государственное бюджетное учреждение здравоохранения Свердловской области «Противотуберкулезный диспансер»	ул.К.Маркса,23	СПТ 943.1 зав.№ 37846
ГКУЗ СО Медицинский центр «Резерв»	ул.Челюскинцев,45	ТЭКОН-17

ГКОУ СО для детей-сирот и детей, оставшихся без попечения родителей «Полевской детский дом»	красноармейская, 87	ТС-07-1-50 зав.№5120885
	без прибора учета(котельная)	
ТОИО ГВ СО –Управление социальной политики Министерства социальной политики СО по городу Полевскому	ул.Победы,2	СПТ 943.2 зав.№36063
ТСЖ «Южный»	м-н Южный,6	СПТ 943.1 зав.№24136
ООО «УралЖилКонтора»	м-н Центральный, 1	СПТ 943.2 зав.№ 23296
	ул.Победы,2а	СПТ 943.2 зав.№27425
	ул. Челюскинцев,12	СПТ -941.10 зав.№40842
ООО «УК «Свой Дом»	ул. Победы 14 а	Эльф-03п зав. № 01753114
Асбестовский почтамт УФПС Свердловской области - филиала ФГУП «Почта России»	с. Полдневая, ул.Д.Бедного,11	СПТ 943.1 зав.№30856
ПАО«Первоуральская типография»	ул.Красноармейская, 85 (Здание типографии)	СПТ 941 зав.№ 29550
	ул.Красноармейская, 85а (Общезитие)	
Местная общественная организация «Союз предпринимателей» г.Полевского	ул.Красноармейская s= 85 132м	СПТ 941 зав.№ 29550
МУП «ПАТП» ПГО	ул.Володарского,101 (АБК)	СТП 941-01 № 5062
МУП «ПСК» ПГО (ритуальные услуги)	ул.Малышева, 84 (АБК)	ТС-07-1-32 зав.№9070191
	ул.Малышева, 84 (Ангар)	ТС-07-1-32 зав.№8120656
Некоммерческая организация - Фонд «Полевской центр развития предпринимательства»	ул.Красноармейская,85	СПТ 941 зав.№ 29550
ПАО «Сбергательный банк РФ»	с.Полдневая, ул.Д.Бедного,11	СПТ 943.1 зав.№30856
ООО «Альфа Живика»	ул.К.Маркса,21	Карат-Компакт № 32461550
	ул.К.Маркса,1	Карат-Компакт № 27419988
ООО «Сван»	ул.Володарского,55	Карат-компакт №30448234
ООО «Торговый дом Демидовский»	ул.К.Маркса,5	Эльф-01 зав.№ 02832514
ООО «Фермер»	ул.К.Маркса,1	ELF-1.5 DN-15 O зав.№ 01211351
ООО «Шилма»	ул.К.Маркса,9а (аптека)	СПТ 943.1 зав.№ 37846
	ул.К.Маркса,23	СПТ 943.1 зав.№37862
Филиал ПАО «Росгосстрах» в Свердловской области	ул.К.Маркса,6	Карат-Компакт зав.№ 44029651
ФЛ Ванькова Н.В.	ул.К.Маркса,1	SensoStart/2+ зав.№ 24082269
ФЛ Крестьянинова Н.Е.	ул.Бажова,14	Карат-Компакт зав.№31424309
	ул.К.Маркса,6 (Домовой)	Карат-Компакт зав.№28411598
ФЛ Медведева Л.П.	ул.К.Маркса,6 (салон «ЕВА»)	Карат-Компакт зав.№ 44029651
ФЛ Рогожкина Т.С.	ул.Трояна,4	СПТ 943.2 зав.№40931
ФЛ Тимербаева В.В.	ул. К.Маркса,1 «Поляна»	Карат-компакт зав.№31427505
	ул. Хохрякова,40 Семен-семенич	Карат-компакт зав.№32433240
ФЛ Хафизов М.Р.	ул.Володарского,85 («Дарья»)	Эльф-03 зав.№ 85050206
ИП Шапошникова Г.Я.	ул.К.Маркса, 14 (агентство недвижимости)	ELF-0,6-DN 15-O № 0646482
ФЛ Шушпанников В.В.	ул.К.Маркса,16 («Городской центр недвижимости»)	ELF-0,6-DN 15-O зав.№ 0646708
	ул.Победы, 23 НЕОДЕНТ	ELF-2,5-DN 20-П зав.№ 4421263
ФЛ Постников Д.В.	Бажова 14-34 Парикмахерская	Эльф-01 зав.№ 028511915
ИП Дмитриевцева С.А.	ул.Красноармейская,85	СПТ 941 зав.№ 29550
ИП Заичкин С.А.	ул.К.Маркса,5 («Мотив»)	Карат-компакт зав.№32473556
	ул.Бажова,20 («Продукты»)	Карат-компакт зав.№27419986
ИП Куру Е.С.	ул.Бажова,1а	ТЭКОН-17 зав.№ 3485
ИП Медведчук А.В.	ул.К.Маркса,16 («Зоомагазин»)	Эльф-01 зав.№ 21343212
ИП Шилева Е.А.	ул.К.Маркса,17	Эльф-01 зав.№ 40403312
	ул.Победы,23 («Спарта»)	Карат-Компакт зав.№39437094
	ул.Бажова,14 («Троя»)	Карат - Компакт зав. №31413583
ИП Шустова И.А.	ул.К.Маркса, 9а («Анжелика»)	Карат-Компакт зав.№ 28423879

3.2.2.2. Описание структуры тепловых сетей

1. Тепловые сети Энергоцех ПАО «СТЗ», ОАО «ЛКК»

Тепловые сети северной части города находятся на балансе двух организаций:
- граница балансовой ответственности ПАО «СТЗ» располагается до наружной стены выходящих трубопроводов пункта замера тепла «Город», до наружной стены выходящих трубопроводов пункта замера тепла «Зеленый Бор».

- граница балансовой ответственности ОАО «Полевская коммунальная компания» располагается от наружной стены выходящих трубопроводов помещения задвижек на микрорайон «Зеленый Бор», до наружной стены выходящих трубопроводов пункта замера тепла «Город».

Тепловые сети имеют следующую структуру: подающий и обратный трубопроводы, тепловые камеры, тепловые пункты с элеваторными узлами смешения, потребители тепловой энергии. Схемы тепловых пунктов представлены в приложении №7. Система двухтрубная, с зависимым присоединением системы отопления и открытым водоразбором на нужды ГВС.

Тип прокладки тепловой сети - подземная в непроходных каналах, надземная на опорах высотой 5м. основной тип теплоизоляции трубопроводов - минеральная вата.
Разность геодезических отметок составляет 43,5м.

Тепловые сети котельных, расположенных в с. Курганово, с. Мраморское, с. Косой Брод находятся на балансе ОАО «Полевская коммунальная компания», сети имеют небольшую протяженность и имеют следующую структуру: подающий и обратный трубопроводы, тепловые камеры, потребители тепловой энергии.

2. Тепловые сети МУП ПГО «ЖКХ Полевское»

Тепловые сети южной части города имеют следующую структуру: подающий и обратный трубопроводы, тепловые камеры, потребители тепловой энергии, тепловые пункты: №№1, 2, 3, 4, 5, 6, 9,

13, школы 16. Система двухтрубная, с зависимым присоединением системы отопления и открытым водоразбором на нужды ГВС.

Тип прокладки тепловой сети - надземная и подземная.

Разность геодезических отметок составляет 26,08 м.

На балансе компании находятся тепловые сети, расположенные в п. Станционный-Полевской, п. Зюзельский, с. Полдневая. Тепловые сети имеют следующую структуру: подающий и обратный трубопроводы, тепловые камеры, потребители тепловой энергии. Система двухтрубная, с зависимым присоединением системы отопления и открытым водоразбором на нужды ГВС. Тип прокладки тепловой сети - надземная и подземная.

Параметры тепловых сетей

Общие показатели по основным параметрам тепловых сетей представлены в таблице 88.

Таблица 286. Общие показатели по основным параметрам тепловых сетей

№ п/п	Наименование котельной	Протяженность*, км
1	Энергоцех ПАО «СТЗ»	71,93
2	Котельная ООО «Новая энергетика»	42,42
3	г. Полевской, ул. Садовая	0,83
4	п. Станционный-Полевской, Лесная	0,54
5	п. Станционный-Полевской, Гагарина	0,77
6	п. Зюзельский	0,76
7	с. Полдневая, Лесная	0,02
8	с. Полдневая, Комсомольского	0,33
9	с. Полдневая, М. Горького	0,29
10	с. Курганово	2,84
11	с. Мраморское	1,76
12	с. Косой Брод, Советская	0,59
13	с. Косой Брод, Урицкого	0,36
Общая протяженность тепловых сетей:		123,43

* Данные по протяженностям участков тепловых сетей выгружены из базы программы ZuluThermo. Описание графиков регулирования отпуска тепла в тепловые сети

Вид регулирования отпуска тепловой энергии на всех котельных - качественный. Изменение температуры теплоносителя в подающем трубопроводе осуществляется в зависимости от температуры наружного воздуха. Сводные данные по всем котельным представлены в таблице 89.

Таблица 287. Описание графиков регулирования отпуска тепла в тепловые сети

Наименование котельной	Расчетный температурный график	Давление в подающей/обратной магистралях, м.вод.ст	Схема подключения ГВС	Время работы системы
Энергоцех ПАО «СТЗ»	120/70°C (со срезкой 95°C)	78/15	Открытая	круглогодично
ООО «Новая энергетика»	95/70°C	70/35	Открытая	Отопит. период есть летний ГВС
г. Полевской, ул. Садовая	95/70°C	51/43	Открытая	Отопит. период
п. Станционный-Полевской, ул. Лесная	95/70°C	32/26	Открытая	Отопит. период
п. Станционный-Полевской, ул. Гагарина	95/70°C	37/26	Открытая	Отопит. период, есть летний ГВС
п. Зюзельский, ул. Красноармейская	95/70°C	51/43	Открытая	Отопит. период
с. Полдневая, ул. Лесная	95/70°C	22/7	ГВС отсутствует	Отопит. период
с. Полдневая, ул. Комсомольская	95/70°C	47/41	Открытая	Отопит. период
с. Полдневая, ул. М. Горького	95/70°C	51/46	Открытая	Отопит. период
с. Курганово	95/70°C	н/д	Открытая	Отопит. период
с. Мраморское	95/70°C	н/д	Открытая	Отопит. период
с. Косой Брод, ул. Советская	95/70°C	42/23	Закрытая	круглогодично
с. Косой Брод, ул. Урицкого	95/70°C	50/37	Закрытая	круглогодично



Рисунок 28. Схема с открытым водоразбором на ГВС



Рисунок 29. Схема с открытым водоразбором ГВС

Статистика отказов тепловых сетей (аварий, инцидентов) за последние пять лет
За время работы МУП ПГО «ЖКХ «Полевское» (с июня 2014г. по декабрь 2016г.) на тепловых сетях южной части города произошло 77 аварий.

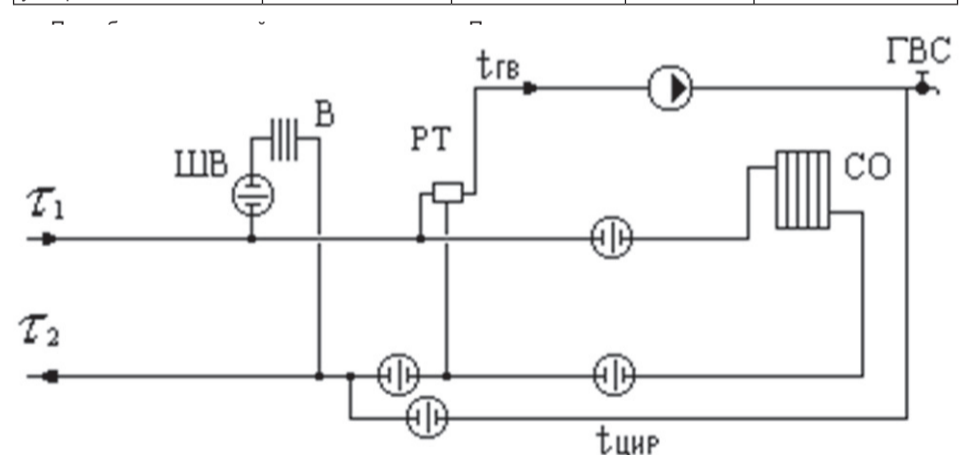
Согласно данным статистической отчетности «Сведения о снабжении теплоэнергией» формы 1-ТЭП ОАО «Полевская коммунальная компания», за последние 5 лет количество аварий (устранение которых составило свыше 8 часов) на тепловых сетях составило: 2012 год - 5, 2013 год - 3, 2014 год - 14, 2015 год - 4, 2016 год - 6.

Описание нормативов технологических потерь при передаче тепловой энергии (мощности) теплоносителя, включаемых в расчет отпущенных тепловой энергии (мощности) и теплоносителя

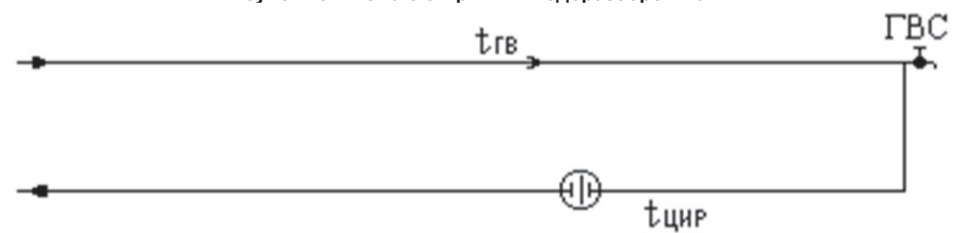
Расчет нормативов технологических потерь при передаче тепловой энергии выполняется в со-

ответствии с «Инструкцией по организации в Минэнерго России работы по расчету и обоснованию нормативов технологических потерь при передаче тепловой энергии», утвержденной приказом Минэнерго России №325 от 30.12.2008г., с учетом Приказа Минэнерго России №36 от 01.02.2010г. «О внесении изменений в приказы Минэнерго России от 30 декабря 2008 г. N 325 и от 30 декабря 2008 г. N 326».

1. Северная часть г. Полевской

Таблица 288. Расчет нормативных потерь изолированными трубопроводами Северной части г. Полевской

d, мм	L, м	b	q, ккал/ч	n, час/год	Qтп, Гкал/год
Надземная прокладка:					
630	315,95	1,15	165	8424	505,0
530	696,41	1,15	142,5	8424	961,4
325	500,00	1,15	99	8424	479,5
219	405,00	1,15	76	8424	298,2
159	1729,00	1,15	62	8424	1038,5
108	543,00	1,2	50,0	8424	274,5
89	665,00	1,2	44,0	8424	295,8
76	50,00	1,2	54,8	8424	27,7
57	1371,30	1,2	36,0	8424	499,0
Подземная прокладка в непроходных каналах:					
720	1144,00	1,15	126,4	8424	1400,8
630	2221,55	1,15	113,4	8424	2440,5
530	883,39	1,15	101,4	8424	867,8
426	1647,00	1,15	86,4	8424	1378,6
325	3955,80	1,15	73,8	8424	2828,2
259	3161,40	1,15	67,4	8424	2064,2
219	5668,30	1,15	57,8	8424	3173,9
159	10543,30	1,15	48	8424	4902,7
133	2035,30	1,2	46,2	8424	950,5
125	485,00	1,2	45,6	8424	223,6
108	7092,64	1,2	43,4	8424	3111,7
89	4156,10	1,2	39,6	8424	1663,7
76	3072,05	1,2	37,2	8424	1155,2
57	7493,4	1,2	30,8	8424	2333,1
	59834,89				32874,1

Таблица 289. Расчет нормативных эксплуатационных технологических затрат и потерь тепловой энергии и теплоносителя. Объем нормативной подпитки и технологических затрат на подпитку тепловых сетей.

d, мм	L, м	L * 2, м	Vуд, м3/км	Vсети, м3	mu, м3/час	n, час	Гут сети, м3/год	ро год, кг/м3	с, ккал/(кг*0С)	Qут сети, Гкал/год
720	1144,00	2288	387	885,5	2,2138	8424	18649,1	981,265	0,999	1268,3
630	2537,5	5075	296	1502,2	3,7555	8424	31636,3	981,265	0,999	2151,5
530	1579,8	3159,6	207	654,0	1,6350	8424	13773,2	981,265	0,999	936,7
426	1647,00	3294	135	444,7	1,1118	8424	9365,8	981,265	0,999	636,9
325	4455,8	8911,6	75	668,4	1,6710	8424	14076,5	981,265	0,999	957,3
259	3161,40	6322,8	53	335,1	0,8378	8424	7057,6	981,265	0,999	480,0
219	6073,3	12146,6	34	413,0	1,0325	8424	8697,8	981,265	0,999	591,5
159	12272,3	24544,6	18	441,8	1,1045	8424	9304,3	981,265	0,999	632,8
133	2035,30	4070,6	12,3	50,1	0,1253	8424	1055,5	981,265	0,999	71,8
125	485,00	970	12	11,6	0,0290	8424	244,3	981,265	0,999	16,6
108	7635,64	15271,28	8	122,2	0,3055	8424	2573,5	981,265	0,999	175,0
89	4821,1	9642,2	5,3	51,1	0,1278	8424	1076,6	981,265	0,999	73,2
76	3122,05	6244,1	3,9	24,4	0,0610	8424	513,9	981,265	0,999	34,9
57	8864,7	17729,4	2	35,5	0,0888	8424	748,1	981,265	0,999	50,9
	59834,89	119669,78		5639,6	14,099		118772,5			8077,4

2. с. Курганово

Таблица 290. Расчет нормативных потерь изолированными трубопроводами с. Курганово

d, мм	L, м	b	g, ккал/ч	n, час/год	Qтп, Гкал/год
Надземная прокладка:					
150	1350	1,25	84,9	5520	680,1
100	160	1,25	67,4	5520	128,0
50	303	1,25	50	5520	179,8
Подземная прокладка в непроходных каналах:					
150	359	1,2	109,3	5520	447,1
80	52	1,2	80,3	5520	71,4
70	323	1,2	74,4	5520	273,8
50	34	1,2	65,2	5520	25,3
	2581				1805,4

Таблица 291. Расчет нормативных эксплуатационных технологических затрат и потерь тепловой энергии и теплоносителя. Объем нормативной подпитки и технологических затрат на подпитку тепловых сетей

d, мм	L, м	L * 2, м	Vуд, м3/км	Vсети, м3	mu, м3/час	n, час	Гут сети, м3/год	ро год, кг/м3	с, ккал/(кг*0С)	Qут сети, Гкал/год
150	1709	3418	17,7	60,50	0,1512	5520	834,88	984,5	0,999	46,19
100	160	320	7,9	2,53	0,0063	5520	34,89	984,5	0,999	1,93
80	52	104	5,3	0,55	0,0014	5520	7,61	984,5	0,999	0,42
70	323	646	3,9	2,52	0,0063	5520	34,77	984,5	0,999	1,92
50	337	674	2,0	1,35	0,0034	5520	18,60	984,5	0,999	1,03
				67,4	0,169		930,7			51,5

3. с. Мраморское

Таблица 292. Расчет нормативных потерь изолированными трубопроводами с. Мраморское

d, мм	L, м	b	g, ккал/ч	n, час/год	Qтп, Гкал/год
Подземная прокладка в непроходных каналах:					
100	160	1,25	88,3	5520	83,8
80	70	1,25	80,3	5520	33,4
Надземная прокладка:					
150	1150,2	1,25	84,9	5520	579,5

100	386	1,25	67,4	5520	154,4
80	503	1,25	61,6	5520	183,9
50	730	1,25	50	5520	216,6
32	48	1,25	43,1	5520	12,3
	3047,2				1263,8

Таблица 293. Расчет нормативных эксплуатационных технологических затрат и потерь тепловой энергии и теплоносителя. Объем нормативной подпитки и технологических затрат на подпитку тепловых сетей.

L, м	L * 2, м	Vуд, м3/км	Vсети, м3	mu, м3/час	n, час	Гут сети, м3/год	ро год, кг/м3	с, ккал/(кг*0С)	Qут сети, Гкал/год
1150,2	2300,4	17,7	40,7	0,1018	5520	561,9	984,5	0,999	31,1
546	1092	7,9	8,6	0,0216	5520	119,0	984,5	0,999	6,6
573	1146	5,3	6,1	0,0152	5520	83,8	984,5	0,999	4,6
730	1460	3,9	5,7	0,0142	5520	78,6	984,5	0,999	4,3
48	96	2	0,2	0,0005	5520	2,6	984,5	0,999	0,1
			57,7	0,1533		846,0		Итого:	44,0

4. с. Косой Брод, ул. Урицкого

Таблица 294. Расчет нормативных потерь изолированными трубопроводами с. Косой Брод, ул. Урицкого

d, мм	L, м	b	g, ккал/ч	n, час/год	Qтп, Гкал/год
Подземная прокладка в непроходных каналах:					
133	20	1,2	98,8	5520	22,5
100	146	1,2	88,3	5520	146,9
70	140	1,2	74,4	5520	118,7
50	84,8	1,2	65,2	5520	94,5
	390,8				382,6

Таблица 295. Расчет нормативных эксплуатационных технологических затрат и потерь тепловой энергии и теплоносителя. Объем нормативной подпитки и технологических затрат на подпитку тепловых сетей.

d, мм	L, м	L * 2, м	Vуд, м3/км	Vсети, м3	mu, м3/час	n, час	Гут сети, м3/год	ро год, кг/м3	с, ккал/(кг*0С)	Qут сети, Гкал/год
125	20	40	12	0,5	0,0012	5520	6,6	984,5	0,999	0,4
100	146	292	8	2,3	0,0058	5520	32,2	984,5	0,999	1,8
70	140	280	3,9	1,1	0,0027	5520	15,1	984,5	0,999	0,8
50	84,8	169,6	2	0,3	0,0008	5520	4,7	984,5	0,999	0,3
				4,2	0,0106		58,6		Итого:	3,2

5. с. Косой Брод, ул. Советская

Таблица 296. Расчет нормативных потерь изолированными трубопроводами с. Косой Брод, ул. Советская

d, мм	L, м	b	g, ккал/ч	n, час/год	Qтп, Гкал/год
Надземная прокладка:					
100	285	1,25	67,4	5520	114,0
80	135	1,25	61,6	5520	49,3
Подземная прокладка в непроходных каналах:					
150	13	1,2	109,3	5520	8,1
80	70	1,2	80,3	5520	32,0
70	85	1,2	74,4	5520	36,0
	588	89,80			239,5

Таблица 297. Расчет нормативных эксплуатационных технологических затрат и потерь тепловой энергии и теплоносителя. Объем нормативной подпитки и технологических затрат на подпитку тепловых сетей.

d, мм	L, м	L * 2, м	Vуд, м3/км	Vсети, м3	mu, м3/час	n, час	Гут сети, м3/год	ро год, кг/м3	с, ккал/(кг*0С)	Qут сети, Гкал/год
150	13	26	18	0,5	0,0012	5520	6,5	984,5	0,999	0,4
100	285	570	8	4,6	0,0114	5520	62,9	984,5	0,999	3,5
80	205	410	5,3	2,2	0,0054	5520	30,0	984,5	0,999	1,7
70	85	170	3,9	0,7	0,0017	5520	9,1	984,5	0,999	0,5
				7,9	0,0197		108,5		Итого:	6,0

Перечень выявленных бесхозяйных тепловых сетей и обоснование выбора организации, уполномоченной на их эксплуатацию

Бесхозяйных тепловых сетей на территории городского округа не выявлено.

3.2.2.3. Анализ зон действия источников теплоснабжения и их рациональности

Зоны действия источников тепловой энергии
На территории Полевского городского округа действуют 13 источников тепловой энергии. Три из них расположены на территории г. Полевской, остальные десять - в близлежащих селах и поселках.

Источники тепловой энергии г. Полевской (рисунок 10.):
Энергоцех ПАО «СТЗ» создан на Северском трубном заводе для обеспечения централизованного теплоснабжения цехов завода и северной части города Полевской.

Котельная ООО «Новая энергетика» снабжает теплом капитальную и часть индивидуальной жилой застройки центральной части Южного района г. Полевской.

Котельная, расположенная на ул. Садовой вырабатывает тепловую энергию на нужды отопления и ГВС для жилых зданий, расположенных на ул. Садовой.

Источники тепловой энергии других населенных пунктов, входящих в состав городского округа:

Котельная в п. Станционный-Полевской (ул. Лесная) вырабатывает тепловую энергию на нужды отопления и ГВС школы и двух домов, расположенных на ул. Лесной (рисунок 11).

Котельная в п. Станционный-Полевской (ул. Гагарина) вырабатывает тепловую энергию на нужды отопления и ГВС зданий психиатрической больницы и домов, расположенных на ул. Гагарина и ул. М. Горького (рисунок 11).

Котельная в п. Зюзельский вырабатывает тепловую энергию на нужды отопления и ГВС зданий, расположенных на ул. Ленина, ул. Красноармейской, ул. Горького и пер. Молодежный (рисунок 12).

Котельная в с. Полдневая (ул. Лесная) предназначена для отопления жилого дома, расположенного по адресу ул. Лесная, д.1 (рисунок 13).

Котельная в с. Полдневая (ул. Комсомольская) вырабатывает тепловую энергию на нужды отопления и ГВС зданий, расположенных на ул. Комсомольской (рисунок 13).

Котельная в с. Полдневая (ул. М. Горького) вырабатывает тепловую энергию на нужды отопления и ГВС зданий школы, администрации, больницы и жилого дома по адресу ул. М. Горького, д.48 (рисунок 13).

Котельная в с. Мраморское вырабатывает тепловую энергию на нужды отопления и ГВС зданий,

расположенных на ул. 40 Лет Октября и ул. 1-е Мая (рисунок 14).

Котельная в с. Косой Брод (ул. Советская) вырабатывает тепловую энергию на нужды отопления и ГВС зданий школы, детского сада, администрации и жилого дома, расположенных на ул. Советской (рисунок 15).



Рисунок 30. Зоны действия котельных г. Полевской
1 - Энергоцех ПАО «СТЗ»; 2 - Котельная ООО «Новая энергетика»; 3 - Котельная ул. Садовая



Рисунок 31. Зоны действия источников централизованного теплоснабжения п. Станционный-Полевской
1 - котельная, ул. Лесная; 2 - котельная, ул. Гагарина

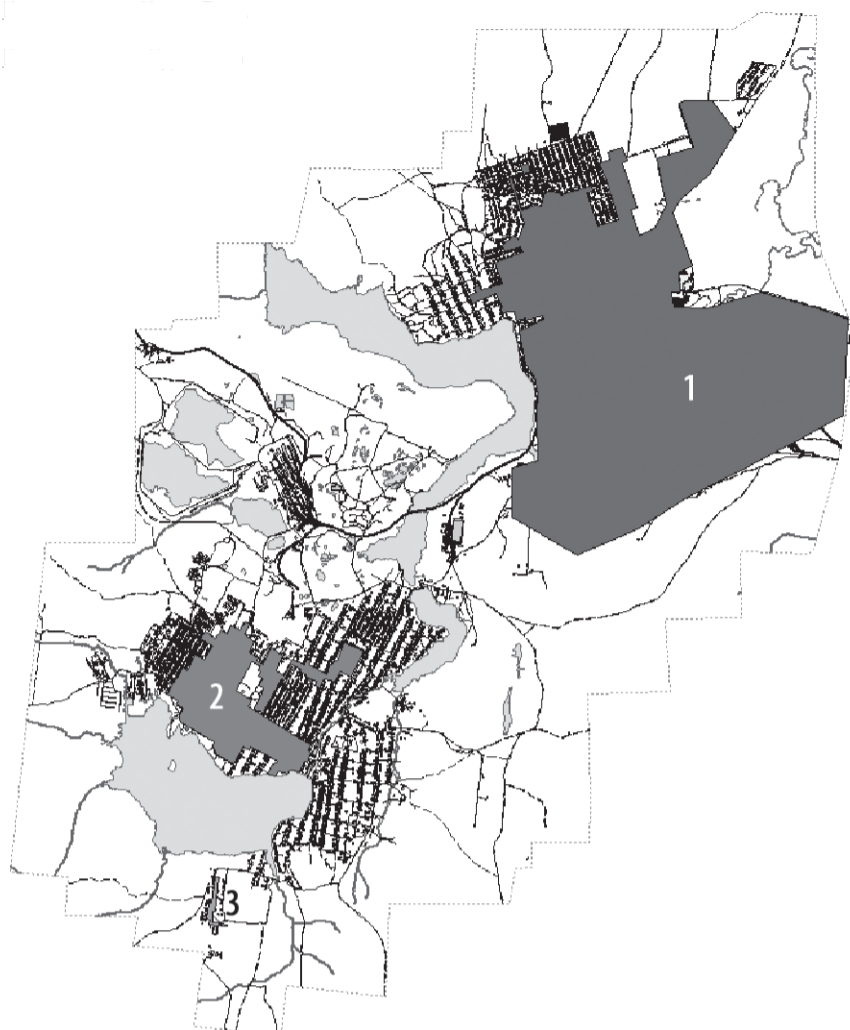

Рисунок 32. Зона действия котельной п.Зюзельский



Рисунок 33. Зоны действия источников централизованного теплоснабжения с. Полдневая
1 - котельная, ул. Лесная; 2 - котельная, ул. М. Горького; 3 - котельная, ул. Комсомольская



Рисунок 34. Зона действия котельной с. Мраморское



Рисунок 35. Зоны действия котельных с. Косой Брод.
1 - котельная, ул.Урицкого; 2 - котельная, ул.Советская



Рисунок 36. Зона действия котельной с. Курганово

Тепловые нагрузки потребителей тепловой энергии, групп потребителей тепловой энергии в зонах действия источников тепловой энергии

Расчетная температура наружного воздуха для проектирования отопления, вентиляции и ГВС на территории города составляет -35 °С. Отопительный период длится 230 суток. Суммарные тепловые нагрузки представлены в таблице 100.

Таблица 298. Тепловые нагрузки

Наименование источника	Потребление тепловой энергии на отопление, Гкал/час	Потребление тепловой энергии на ГВС, Гкал/час	Потребление тепловой энергии на вентиляцию, Гкал/час	Суммарная подключенная нагрузка, Гкал/час
г. Полевской				
Энергоцех ПАО «СТЗ»	195,800	23,900	10,000	229,700
Котельная, 60 МВт	44,770	6,642	0	52,932
Котельная, ул. Садовая	0,342	0,063	0	0,405
Городской округ				
с. Курганово	0,774	0,012	0	0,786
с. Мраморское	0,382	0,040	0	0,422
с. Косой брод, Советская	0,3922	0,0542	0	0,4464
с. Косой Брод, Урицкого	0,2824	0,1004	0	0,383
п. Станционный-Полевской, Лесная	0,358	0,003	0	0,361
п. Станционный-Полевской, Гагарина	0,844	0,245	0	1,089
п. Зюзельский	0,643	0,013	0	0,656
с. Полдневая, Лесная	0,067	0	0	0,067
с. Полдневая, Комсомольская	0,296	0,052	0	0,348
с. Полдневая, Горького	0,350	0,012	0	0,362

Балансы тепловой мощности и тепловой нагрузки в зонах действия источников тепловой энергии

Таблица 299. Балансы тепловой мощности и тепловой нагрузки в зонах действия источников тепловой энергии

№ п/п	Наименование источника	Установленная мощность, Гкал/час	Располагаемая мощность, Гкал/час	Подключенная нагрузка, Гкал/час	Собственные нужды источника, Гкал/час
Северная часть города Полевской					
1	Энергоцех ПАО «СТЗ»	582,000	442,000	229,700	2,300
Южная часть города Полевской					
2	Котельная 60 МВт	51,600	51,600	52,932	0,075
3	г. Полевской, ул. Садовая	0,697	0,697	0,405	0,011
Поселковые котельные					
4	п. Станционный-Полевской, Лесная	0,890	0,395	0,361	0,010
5	п. Станционный-Полевской, Гагарина	1,465	1,035	0,966	0,015
6	п. Зюзельский	0,736	0,736	0,656	0,015
7	с. Полдневая, Лесная	0,172	0,172	0,067	0,002
8	с. Полдневая, Комсомольская	0,516	0,516	0,348	0,004
9	с. Полдневая, М. Горького	1,376	1,376	0,362	0,004
10	с. Курганово	6,600	6,600	0,786	0,024
11	с. Мраморское	0,720	0,720	0,422	0,010
12	с. Косой Брод, Советская	0,735	0,735	0,446	0,014
13	с. Косой Брод, Урицкого	0,645	0,645	0,383	0,017

Балансы теплоносителя

1. Энергоцех ПАО «СТЗ»

В состав энергоцеха входят две отдельные линии водоподготовки:

а) Процесс химводоочистки исходной технической воды Северского пруда, применяемой в качестве теплоносителя для паровых котлов ЦПК Энергоцеха ПАО «СТЗ».

б) Технологический процесс химводоподготовки исходной питьевой воды, применяемой в качестве теплоносителя для водогрейных котлов водогрейной котельной Энергоцех ПАО «СТЗ».

Для обеспечения технологического процесса химводоподготовки исходной питьевой воды ежедневно требуется:

457,4 тыс. кВт*ч электроэнергии для обеспечения работы повысительных насосов технической воды;

10 тонн кварцевого песка для пополнения загрузки в механических фильтрах ХВО ПК;

313,6 тонн технической поваренной соли для осуществления регенераций в натрий-катионитовых фильтрах ХВО ПК;

31,95 тонн смолы КУ-2 для пополнения ионообменного материала в натрий-катионитовых фильтрах ХВО ПК.

Таблица 300. Балансы теплоносителя Энергоцех ПАО «СТЗ»

Показатель	Ед. изм.	2010	2011	2012
Всего подпитка тепловой сети, в т.ч.:	тыс. м3/год	2611,353	2346,314	2191,203
Нормативные утечки теплоносителя	тыс. м3/год	109,117	109,901	109,830
Отпуск теплоносителя из тепловых сетей на цели ГВС	тыс. м3/год	2502,236	2236,413	2081,373



Рисунок 37. Процентное соотношение объемов теплоносителя на нужды отопления, ГВС и нормативные утечки теплоносителя.

Из рисунка 17 видно, что 47% теплоносителя отпускается на открытый водоразбор ГВС. Уменьшить объем отпуска теплоносителя на нужды ГВС, и, соответственно уменьшить затраты на водоподготовку, можно при переходе на закрытую схему.

2. Котельная ООО «Новая энергетика», г. Полевской, ул. Челюскинцев, д.43

Система водоподготовки котельной включает в себя:

механические фильтры – 4 шт;

сорбционные фильтры 2 шт;

система коагуляции;

система дозирования гипохлорита натрия;

система дозирования ингибитора «Екостейл».

Характеристики водоподготовительных установок представлены в таблице 103.

Таблица 301. Характеристики водоподготовительных установок Котельной ООО «Новая энергетика»

Показатель	Ед. изм.	2011	2012	2013
Производительность ВПУ	т/ч	350	350	350
Средневзвешенный срок службы	лет	-	-	-
Располагаемая производительность ВПУ(фактическая)	т/ч	250	250	250
Потери располагаемой производительности	%	-	-	-
Собственные нужды	т/ч	50	50	50
Количество баков-аккумуляторов теплоносителя	ед.	2	2	2
Емкость баков-аккумуляторов	тыс м3	0,6	0,6	0,6
Всего подпитка тепловой сети, в т.ч.:	т/ч	250	250	250
Нормативные утечки теплоносителя	т/ч	-	-	-
Сверхнормативные утечки теплоносителя	т/ч	-	-	-
Отпуск теплоносителя из тепловых сетей на цели ГВС	т/ч	250	250	250
Максимум подпитки тепловой сети в эксплуатационном режиме	т/ч	160	160	160
Максимальная подпитка тепловой сети в период повреждения участка	т/ч	270	270	270
Резерв (+) /дефицит (-) ВПУ	т/ч	50	50	50
Доля резерва	%	16	16	16

3. Котельная МУП ПГО «ЖКХ Полевское»

Таблица 302. Балансы теплоносителя Котельных МУП ПГО «ЖКХ Полевское»

Наименование источника	Расход на подпитку, м³/ч	Наличие химводоподготовки
Котельная, ул. Садовая	0,138	Нет
п. Станционный-Полевской, Лесная	0,16	Нет
п. Станционный-Полевской, Гагарина	1,25	Нет
п. Зюзельский	0,42	Нет
с. Полдневая, Лесная	0,01	Нет
с. Полдневая, Комсомольская	1,25	Нет
с. Полдневая, Горького	0,308	Нет

4. Котельные ОАО «Полевская коммунальная компания»

Таблица 303. Балансы теплоносителя Котельных ОАО «Полевская коммунальная компания»

Наименование теплоисточника	Наличие водоподготовки	Объем подпитки (факт), м³/год	Объем подпитки (расход), м³/год	Объем подпитки (потери), м³/год
с. Косой Брод, ул. Советская	есть	186	0	186
с. Косой Брод, ул. Урицкого	есть	2862	2669	193
с. Мраморское	есть	1536	1433	103
с. Курганово	нет	1482	318	1164

3.2.2.4. Анализ имеющихся резервов и дефицитов мощности в системе теплоснабжения и ожидаемых резервов, и дефицитов на перспективу, с учетом будущего спроса

Данные по резервам и дефицитам тепловой мощности представлены в таблице 106 и на рисунке 18.



Рисунок 38. Резервы и дефициты тепловой мощности котельных Полевского городского округа

Дефицит тепловой мощности наблюдается на следующих источниках:
- котельная 60 МВт в г. Полевском, отапливающая южную часть города;

Таблица 304. Резерв (+)/ дефицит (-) тепловой мощности

№ п/п	Наименование источника	Установленная мощность, Гкал/час	Располагаемая мощность, Гкал/час	Подключенная нагрузка, Гкал/час	Собственные нужды источника, Гкал/час	Потери в тепловых сетях, Гкал/час	Резерв (+) / дефицит (-) тепловой мощности, Гкал/час
Северная часть города Полевской							
1	Энергоцех ПАО «СТЗ»	582,000	442,000	229,700	2,300	0,000	210,000
Южная часть города Полевской							
2	Котельная 60 МВт	51,600	51,600	52,932	0,075	9,867	-11,274
3	г. Полевской, ул. Садовая	0,697	0,697	0,405	0,011	0,024	0,257
Поселковые котельные							
4	п. Станционный-Полевской, Лесная	0,890	0,395	0,361	0,010	0,022	0,002
5	п. Станционный-Полевской, Гагарина	1,465	1,035	0,966	0,015	0,052	0,002
6	п. Зюзельский	0,736	0,736	0,656	0,015	0,039	0,026
7	с. Полдневая, Лесная	0,172	0,172	0,067	0,002	0,004	0,099
8	с. Полдневая, Комсомольская	0,516	0,516	0,348	0,004	0,021	0,143
9	с. Полдневая, М. Горького	1,376	1,376	0,362	0,004	0,022	0,988
10	с. Курганово	6,600	6,600	0,786	0,024	0,046	5,744
11	с. Мраморское	0,720	0,720	0,422	0,010	0,031	0,257
12	с. Косой Брод, Советская	0,735	0,735	0,446	0,014	0,028	0,247
13	с. Косой Брод, Урицкого	0,645	0,645	0,383	0,017	0,023	0,222

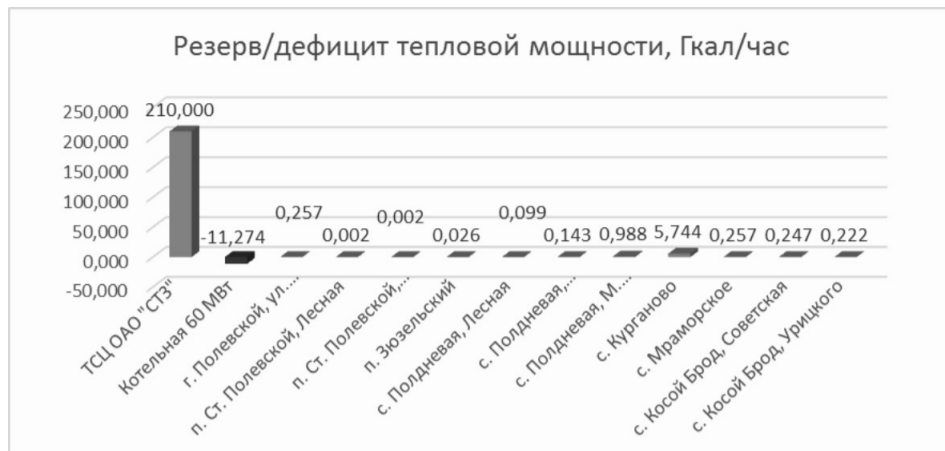
Северная часть города Полевской

Для теплоснабжения потребителей на ул.Декабристов предусматривается строительство новой котельной мощностью 5 Гкал/ч. Теплоснабжение перспективных районов «Крутой Яр» и «Чусовской» будет осуществляться от новых котельных.

Предполагается отключение частного сектора, нагрузка на который составляет 5,733 Гкал/ч, от системы централизованного теплоснабжения котельной Энергоцех ПАО «СТЗ».

К тепловым сетям котельной Энергоцех ПАО «СТЗ» планируется подключение нового района «Зеленый Бор-3» с нагрузкой 3,593 Гкал/ч. Также планируется прирост нагрузки на 1,557 Гкал/ч за счет развития микрорайона «Ялунина».

Южная часть города Полевской

От сетей централизованного теплоснабжения котельной 60 МВт г. Полевской уже отключен Полевской машиностроительный завод, с нагрузкой 4,058 Гкал/ч и планируется отключение потребителей частного сектора, нагрузка на которых составляет 0,689 Гкал/ч, а также комплекс зданий типографии, детского дома и школы на ул.Малышева д.65, нагрузка 1,488 Гкал/ч.

В 2017 году будет введена в эксплуатацию котельная МВКУ-1,6 ГД по ул. Красноармейская, которая будет обслуживать комплекс зданий типографии, детского дома и школы на ул.Малышева д.65, нагрузка 1,1 Гкал/ч.

Новая котельная на 16 МВт будет покрывать нагрузку развивающихся районов «Центральный» и «Южный», которая к 2040 году составит 11,753 Гкал/ч.

Предлагается строительство новой котельной р-н «Светлый» 5,0 Гкал/ч.

Поселковые котельные

Планируется строительство новых котельных, взамен существующих в с. Косой Брод, с. Курганово и с.Полдневая:

с. Курганово котельная, мощностью 0,644 Гкал/час

с. Полдневая котельная по ул. Горького, производительностью 1,5 Гкал/ч

с. Полдневая котельная по ул. Комсомольской, производительностью 1 Гкал/ч

В п. Зюзельский планируется строительство новой котельной 1 Гкал/ч для нужд теплоснабжения перспективного района.



Рисунок 39. Резервы и дефициты тепловой мощности источников тепловой энергии на 2025 г.



Рисунок 40. Резервы и дефициты тепловой мощности источников тепловой энергии на 2040 г.

Таблица 306. Резервы и дефициты тепловой мощности источников тепловой энергии на 2025 г.

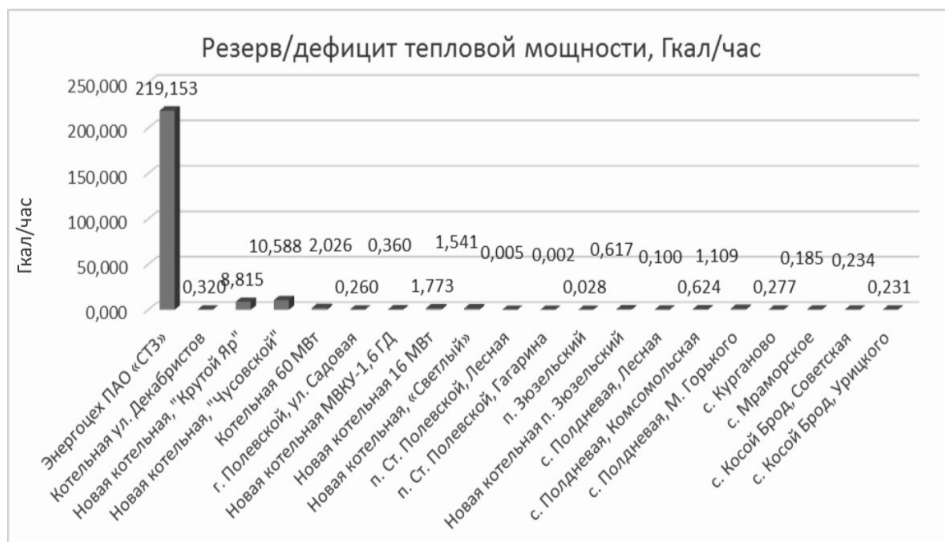
№ п/п	Наименование источника	Установленная мощность, Гкал/час	Располагаемая мощность, Гкал/час	Подключенная нагрузка, Гкал/час	Собственные нужды источника, Гкал/час	Потери в тепловых сетях, Гкал/час	Резерв (+) / дефицит (-) тепловой мощности, Гкал/час
Северная часть города Полевской							
1	Энергоцех ПАО «СТЗ»	582,000	442,000	220,547	2,300	0,000	219,153
2	Котельная ул. Декабристов	5,000	5,000	4,333	0,087	0,260	0,320
3	Котельная «Крутой Яр»	12,000	12,000	2,949	0,059	0,177	8,815
4	Котельная «Чусовской»	26,000	26,000	14,271	0,285	0,856	10,588
Южная часть города Полевской							
5	Котельная 60 МВт	51,600	51,600	46,697	0,075	2,802	2,026
6	г. Полевской, ул. Садовая	0,697	0,697	0,405	0,008	0,024	0,260
7	Новая котельная МВКУ-1,6 ГД	1,460	1,460	1,016	0,084	0,000	0,360
8	Новая котельная 16 МВт	13,000	13,000	10,395	0,208	0,624	1,773
9	Новая котельная, «Светлый»	5,000	5,000	3,203	0,064	0,192	1,541
Поселковые котельные							
10	п. Станционный-Полевской, Лесная	0,89	0,395	0,361	0,007	0,022	0,005
11	п. Станционный-Полевской, Гагарина	1,465	1,035	0,966	0,015	0,052	0,002
12	п. Зюзельский	0,736	0,736	0,656	0,013	0,039	0,028
13	Новая котельная п. Зюзельский	1	1,000	0,355	0,007	0,021	0,617
14	с. Полдневая, Лесная	0,172	0,172	0,067	0,001	0,004	0,100
15	с. Полдневая, Комсомольская	1	1,000	0,348	0,007	0,021	0,624
16	с. Полдневая, М. Горького	1,5	1,500	0,362	0,007	0,022	1,109
17	с. Курганово	0,644	0,644	0,340	0,007	0,020	0,277
18	с. Мраморское	0,72	0,720	0,495	0,010	0,030	0,185
19	с. Косой Брод, Советская	0,735	0,735	0,464	0,009	0,028	0,234
20	с. Косой Брод, Урицкого	0,645	0,645	0,383	0,008	0,023	0,231

Таблица 306. Резервы и дефициты тепловой мощности источников тепловой энергии на 2040 г.

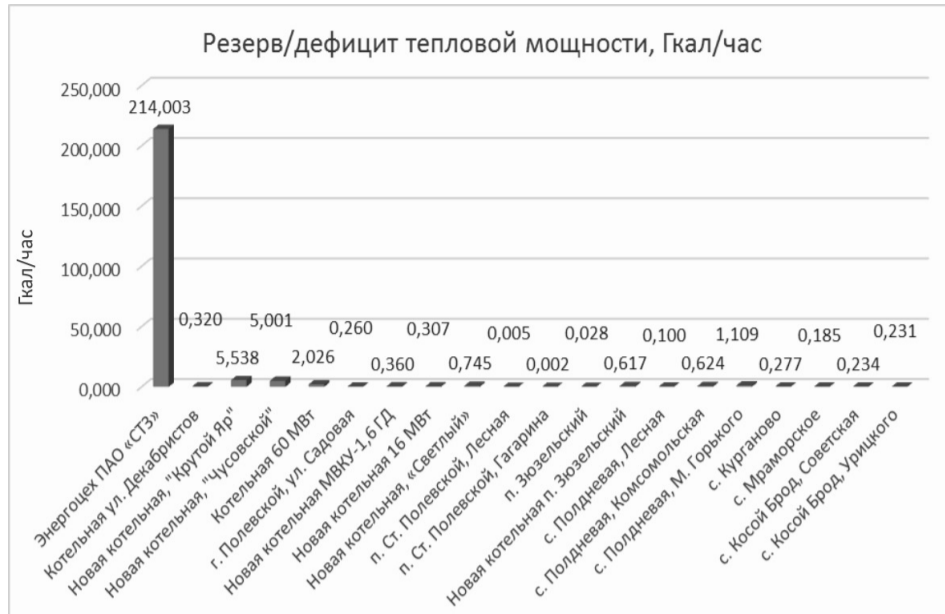
№ п/п	Наименование источника	Установленная мощность, Гкал/час	Располагаемая мощность, Гкал/час	Подключенная нагрузка, Гкал/час	Собственные нужды источника, Гкал/час	Потери в тепловых сетях, Гкал/час	Резерв (+) / дефицит (-) тепловой мощности, Гкал/час
Северная часть города Полевской							
1	Энергоцех ПАО «СТЗ»	582	442	225,697	2,3	0	214,003
2	Котельная ул. Декабристов	5	5	4,333	0,087	0,26	0,320
3	Котельная «Крутой Яр»	12,000	12,000	5,983	0,120	0,359	5,538
4	Котельная «Чусовской»	26,000	26,000	19,443	0,389	1,167	5,001
Южная часть города Полевской							
5	Котельная 60 МВт	51,600	51,600	46,697	0,075	2,802	2,026
6	г. Полевской, ул. Садовая	0,697	0,697	0,405	0,008	0,024	0,260
7	Новая котельная МВКУ-1,6 ГД	1,460	1,460	1,016	0,084	0,000	0,360
8	Новая котельная 16 МВт	13,000	13,000	11,753	0,235	0,705	0,307
9	Новая котельная, «Светлый»	5,000	5,000	3,940	0,079	0,236	0,745
Поселковые котельные							
10	п. Станционный-Полевской, Лесная	0,89	0,395	0,361	0,007	0,022	0,005
11	п. Станционный-Полевской, Гагарина	1,465	1,035	0,966	0,015	0,052	0,002
12	п. Зюзельский	0,736	0,736	0,656	0,013	0,039	0,028

13	Новая котельная п. Зюзельский	1	1,000	0,355	0,007	0,021	0,617
14	с. Полдневая, Лесная	0,172	0,172	0,067	0,001	0,004	0,100
15	с. Полдневая, Комсомольская	1	1,000	0,348	0,007	0,021	0,624
16	с. Полдневая, М. Горького	1,5	1,500	0,362	0,007	0,022	1,109
17	с. Курганово	0,644	0,644	0,340	0,007	0,020	0,277
18	с. Мраморское	0,72	0,720	0,495	0,010	0,030	0,185
19	с. Косой Брод, Советская	0,735	0,735	0,464	0,009	0,028	0,234
20	с. Косой Брод, Урицкого	0,645	0,645	0,383	0,008	0,023	0,231

Дефициты тепловой мощности на перспективу до 2040 г. не прогнозируются.

3.2.2.5. Анализ показателей надежности системы теплоснабжения

Применительно к системам теплоснабжения надёжность можно рассматривать как свойство системы:

1. Бесперебойно снабжать потребителей в необходимом количестве тепловой энергией требуемого качества.

2. Не допускать ситуаций, опасных для людей и окружающей среды.

На выполнение первой из сформулированных в определении надёжности функций, которая обусловлена назначением системы, влияют единичные свойства безотказности, ремонтпригодности, долговечности, сохраняемости, режимной управляемости, устойчиво способности и живучести. Выполнение второй функции, связанной с функционированием системы, зависит от свойств безотказности, ремонтпригодности, долговечности, сохраняемости, безопасности.

Резервирование – один из основных методов повышения надёжности объектов, предполагающий введение дополнительных элементов и возможностей сверх минимально необходимых для нормального выполнения объектом заданных функций. Реализация различных видов резервирования обеспечивает резерв мощности (производительности, пропускной способности) системы теплоснабжения – разность между располагаемой мощностью (производительностью, пропускной способностью) объекта и его нагрузкой в данный момент времени при допустимых значениях параметров режима и показателях качества продукции.

Способность проектируемых и действующих источников тепловой энергии, тепловых сетей и в целом СЦТ обеспечивать в течение заданного времени требуемые режимы, параметры и качество теплоснабжения следует определять по трем показателям (критериям):

– Вероятность безотказной работы системы [P] - способность системы не допускать отказов, приводящих к падению температуры в отапливаемых помещениях жилых и общественных зданий ниже +120С, в промышленных зданиях ниже +80С, более числа раз установленного нормативами.

– Коэффициент готовности системы [Kг] - вероятность работоспособного состояния системы в произвольный момент времени поддерживать в отапливаемых помещениях расчетную внутреннюю температуру, кроме периодов, допускаемых нормативами. Допускаемое снижение температуры со-

ставляет 2°С.

– Живучесть системы [Ж] - способность системы сохранять свою работоспособность в аварийных (экстремальных) условиях, а также после длительных остановов (более 54 часов).

При проектировании тепловых сетей по критерию – вероятность безотказной работы [P] определяются:

– допустимость проектирования радиальных (лучевых) теплотрасс и в случае необходимости – места размещения резервных трубопроводных связей между радиальными теплопроводами;

– предельно допустимая длина не резервированных участков теплопроводов до каждого потребителя или теплового пункта;

– достаточность диаметров, выбираемых при проектировании новых или реконструируемых существующих теплопроводов, для обеспечения резервной подачи тепловой энергии потребителям при отказах;

– необходимость применения на конкретных участках по условию безотказности надземной прокладки или прокладки в проходных каналах (тоннелях).

Программа ZuluThermo позволяет производить расчет надежности системы централизованного теплоснабжения. Расчетные пути для оценки надежности тепловых сетей северной и южной частей города Полевской представлены на рисунках 21 и 22 соответственно. В таблицах 109 и 110 представлены результаты расчетов надежности системы.



Рисунок 21. Расчетный путь. Северная часть города Полевской



Рисунок 22. Расчетный путь. Южная часть города Полевской

Таблица 307. Расчет надежности системы теплоснабжения Северной части города Полевской

Наименование начала участка	Наименование конца участка	Длина участка, м	Внутренний диаметр подающего трубопровода, м	Внутренний диаметр обратного трубопровода, м	Вид прокладки тепловой сети	Средняя интенсивность отказов, 1/(км*ч)	Период эксплуатации, лет	Время восстановления, ч	Интенсивность восстановления, 1/ч	Интенсивность отказов, 1/(км*ч)	Поток отказов, 1/ч	Вероятность отказа
8	9	222	0,82	0,82	Надземная	5,70E-06	30	45,836495	0,021817	4,46E-05	9,90E-06	0,0004469
9	10	191	0,82	0,82	Надземная	5,70E-06	30	45,836495	0,021817	4,46E-05	8,50E-06	0,0003845
6	7	269	0,82	0,82	Надземная	5,70E-06	30	45,836495	0,021817	4,46E-05	1,20E-05	0,0005416
3	4	39	0,82	0,82	Надземная	5,70E-06	30	45,836495	0,021817	4,46E-05	1,70E-06	7,85E-05
Северная	2	218	0,82	0,82	Надземная	5,70E-06	30	45,836495	0,021817	4,46E-05	9,70E-06	0,0004389
2	3	71	0,82	0,82	Надземная	5,70E-06	30	45,836495	0,021817	4,46E-05	3,20E-06	0,0001429
4	5	86	0,82	0,82	Надземная	5,70E-06	30	45,836495	0,021817	4,46E-05	3,80E-06	0,0001731
5	6	6	0,82	0,82	Надземная	5,70E-06	30	45,836495	0,021817	4,46E-05	3,00E-07	1,21E-05
7	8	62	0,82	0,82	Подземная канальная	5,70E-06	30	45,836495	0,021817	4,46E-05	2,80E-06	0,0001248
6'	7'	61	0,72	0,72	Надземная	5,70E-06	30	42,058749	0,023776	4,46E-05	2,70E-06	0,0001127
5'	6'	446	0,72	0,72	Надземная	5,70E-06	30	42,058749	0,023776	4,46E-05	1,99E-05	0,0008239
10	11	115,08	0,72	0,72	Надземная	5,70E-06	30	41,579704	0,02405	4,46E-05	5,10E-06	0,0002102
11	12	23	0,72	0,72	Надземная	5,70E-06	30	41,579704	0,02405	4,46E-05	1,00E-06	4,20E-05
		215,81	0,72	0,72	Надземная	5,70E-06	30	41,579704	0,02405	4,46E-05	9,60E-06	0,0003941
12	13	100	0,72	0,72	Надземная	5,70E-06	30	41,579704	0,02405	4,46E-05	4,50E-06	0,0001826
13		182,92	0,72	0,72	Надземная	5,70E-06	30	41,579704	0,02405	4,46E-05	8,20E-06	0,0003341
ГЭУ-19		103	0,7	0,7	Подземная канальная	5,70E-06	30	40,793202	0,024514	4,46E-05	4,60E-06	0,0001846
K21a	ГЭУ-19	57	0,7	0,7	Подземная канальная	5,70E-06	30	40,793202	0,024514	4,46E-05	2,50E-06	0,0001021
ГЭУ-18	K21a	97	0,7	0,7	Подземная канальная	5,70E-06	30	40,793202	0,024514	4,46E-05	4,30E-06	0,0001738
	ГЭУ-18	240	0,7	0,7	Подземная канальная	5,70E-06	30	40,793202	0,024514	4,46E-05	1,07E-05	0,00043
	K-6a	85	0,7	0,7	Надземная	5,70E-06	30	40,507787	0,024687	4,46E-05	3,80E-06	0,0001512
K-6a		492	0,7	0,7	Подземная канальная	5,70E-06	30	40,507787	0,024687	4,46E-05	2,19E-05	0,0008754
2'	3'	649	0,63	0,63	Надземная	5,70E-06	30	32,879909	0,030414	4,46E-05	2,89E-05	0,0009373
4'	5'	540	0,63	0,63	Надземная	5,70E-06	30	32,879909	0,030414	4,46E-05	2,41E-05	0,0007799
5	2'	309	0,63	0,63	Надземная	5,70E-06	30	32,879909	0,030414	4,46E-05	1,38E-05	0,0004463
3'	4'	85	0,63	0,63	Надземная	5,70E-06	30	32,879909	0,030414	4,46E-05	3,80E-06	0,0001228
7'		340,52	0,6	0,6	Надземная	5,70E-06	30	29,82897	0,033524	4,46E-05	1,52E-05	0,0004461
		449,34	0,6	0,6	Надземная	5,70E-06	30	29,82897	0,033524	4,46E-05	2,00E-05	0,0005887
		317,8	0,6	0,6	Надземная	5,70E-06	30	29,82897	0,033524	4,46E-05	1,42E-05	0,0004164
		929,54	0,6	0,6	Надземная	5,70E-06	30	29,82897	0,033524	4,46E-05	4,14E-05	0,0012179
		154	0,5	0,5	Подземная канальная	5,70E-06	30	29,026447	0,034451	4,46E-05	6,90E-06	0,0001963
	K-6a	46	0,4	0,4	Подземная канальная	5,70E-06	30	22,879066	0,043708	4,46E-05	2,00E-06	4,62E-05
		115	0,4	0,4	Подземная канальная	5,70E-06	30	22,879066	0,043708	4,46E-05	5,10E-06	0,0001156
		161	0,4	0,4	Подземная канальная	5,70E-06	30	22,007764	0,045439	4,46E-05	7,20E-06	0,0001556
		220	0,4	0,4	Подземная канальная	5,70E-06	30	22,007764	0,045439	4,46E-05	9,80E-06	0,0002127
		258	0,4	0,4	Подземная канальная	5,70E-06	30	22,007764	0,045439	4,46E-05	1,15E-05	0,0002494
		5,86	0,35	0,35	Подземная канальная	5,70E-06	30	20,163771	0,049594	4,46E-05	3,00E-07	5,20E-06
		8,39	0,35	0,35	Подземная канальная	5,70E-06	30	20,159842	0,049604	4,46E-05	4,00E-07	7,40E-06
		47	0,35	0,35	Подземная канальная	5,70E-06	30	20,099868	0,049752	4,46E-05	2,10E-06	4,15E-05
		87,24	0,35	0,35	Подземная канальная	5,70E-06	30	20,02525	0,049937	4,46E-05	3,90E-06	7,67E-05
		7,82	0,35	0,35	Подземная канальная	5,70E-06	30	20,01615	0,04996	4,46E-05	3,00E-07	6,90E-06
		54	0,35	0,35	Подземная канальная	5,70E-06	30	20,014472	0,049964	4,46E-05	2,40E-06	4,75E-05
		48	0,35	0,35	Подземная канальная	5,70E-06	30	20,014472	0,049964	4,46E-05	2,10E-06	4,22E-05
		4,17	0,3	0,3	Подземная канальная	5,70E-06	30	17,252572	0,057962	4,46E-05	2,00E-07	3,20E-06
	ГЭУ-13	3,58	0,3	0,3	Подземная канальная	5,70E-06	30	17,248778	0,057975	4,46E-05	2,00E-07	2,70E-06
		148	0,3	0,3	Подземная канальная	5,70E-06	30	17,066936	0,058593	4,46E-05	6,60E-06	0,0001109
ГЭУ-13		3,53	0,3	0,3	Подземная канальная	5,70E-06	30	17,057759	0,058624	4,46E-05	2,00E-07	2,60E-06
		25	0,3	0,3	Подземная канальная	5,70E-06	30	17,044994	0,058668	4,46E-05	1,10E-06	1,87E-05
		140	0,3	0,3	Подземная канальная	5,70E-06	30	17,044994	0,058668	4,46E-05	6,20E-06	0,0001048

	K-20	70	0,3	0,3	Подземная канальная	5,70E-06	30	16,732653	0,059763	4,46E-05	3,10E-06	5,14E-05
		65	0,3	0,3	Подземная канальная	5,70E-06	30	16,732653	0,059763	4,46E-05	2,90E-06	4,78E-05
	K-20	70	0,3	0,3	Подземная канальная	5,70E-06	30	16,732653	0,059763	4,46E-05	3,10E-06	5,14E-05
	K-23	120	0,3	0,3	Подземная канальная	5,70E-06	30	16,732653	0,059763	4,46E-05	5,30E-06	8,82E-05
		82	0,3	0,3	Подземная канальная	5,70E-06	30	16,732653	0,059763	4,46E-05	3,70E-06	6,03E-05
		20	0,25	0,25	Подземная канальная	5,70E-06	30	14,418254	0,069357	4,46E-05	9,00E-07	1,27E-05
		40,81	0,25	0,25	Подземная канальная	5,70E-06	30	14,396673	0,06946	4,46E-05	1,80E-06	2,58E-05
	ГЭУ-6	79	0,25	0,25	Подземная канальная	5,70E-06	30	14,049066	0,071179	4,46E-05	3,50E-06	4,87E-05
	ГЭУ-5	98	0,25	0,25	Подземная канальная	5,70E-06	30	14,049066	0,071179	4,46E-05	4,40E-06	6,05E-05
	ГЭУ-6	79	0,25	0,25	Подземная канальная	5,70E-06	30	14,049066	0,071179	4,46E-05	3,50E-06	4,87E-05
	ГЭУ-5	120	0,25	0,25	Подземная канальная	5,70E-06	30	14,028326	0,071284	4,46E-05	5,30E-06	7,39E-05
		192	0,25	0,25	Подземная канальная	5,70E-06	30	13,60936	0,073479	4,46E-05	8,60E-06	0,0001148
		234	0,25	0,25	Подземная канальная	5,70E-06	30	13,60936	0,073479	4,46E-05	1,04E-05	0,0001399
		374	0,25	0,25	Подземная канальная	5,70E-06	30	13,608323	0,073484	4,46E-05	1,67E-05	0,0002235
		48	0,2	0,2	Подземная канальная	5,70E-06	30	11,359906	0,088029	4,46E-05	2,10E-06	2,40E-05
		110	0,2	0,2	Подземная канальная	5,70E-06	30	11,359906	0,088029	4,46E-05	4,90E-06	5,49E-05
		310	0,2	0,2	Подземная канальная	5,70E-06	30	11,359906	0,088029	4,46E-05	1,38E-05	0,0001547
	K-136	29	0,15	0,15	Подземная канальная	5,70E-06	30	9,140464	0,109404	4,46E-05	1,30E-06	1,16E-05
		308	0,15	0,15	Подземная канальная	5,70E-06	30	8,983723	0,111312	4,46E-05	1,37E-05	0,0001215
		55	0,125	0,125	Подземная канальная	5,70E-06	30	7,904901	0,126504	4,46E-05	2,50E-06	1,91E-05
	Род.дом	6,66	0,1	0,1	Подземная канальная	5,70E-06	30	6,748808	0,148174	4,46E-05	3,00E-07	2,00E-06
		4,3	0,1	0,1	Подземная канальная	5,70E-06	30	6,747323	0,148207	4,46E-05	2,00E-07	1,30E-06
	Лыжная база	182	0,1	0,1	Подземная канальная	5,70E-06	30	6,688254	0,149516	4,46E-05	8,10E-06	5,35E-05
	д.103	20,64	0,08	0,08	Подземная канальная	5,70E-06	30	5,843911	0,171118	4,46E-05	9,00E-07	5,30E-06
	Автовокзал	28	0,08	0,08	Подземная канальная	5,70E-06	30	5,841966	0,171175	4,46E-05	1,20E-06	7,20E-06
	Насосная ст.	25,21	0,07	0,07	Подземная канальная	5,70E-06	30	5,40887	0,184881	4,46E-05	1,10E-06	6,00E-06
		6,73	0,07	0,07	Подземная канальная	5,70E-06	30	5,407355	0,184933	4,46E-05	3,00E-07	1,60E-06
	д.11	17,89	0,05	0,05	Подземная канальная	5,70E-06	30	4,580696	0,218307	4,46E-05	8,00E-07	3,60E-06
	ГЭУ-13	ГЭУ-13	18,65	0,05	Подземная канальная	5,70E-06	30	4,580582	0,218313	4,46E-05	8,00E-07	3,80E-06

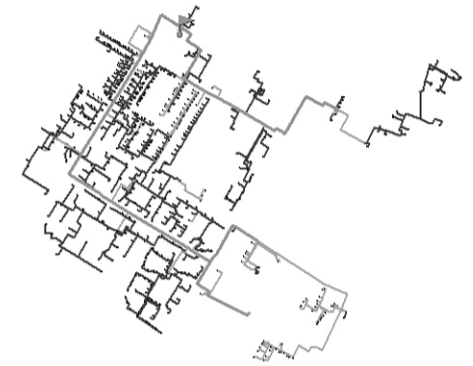
Стационарная вероятность рабочего состояния сети: 0.985719

Таблица 308. Расчет надежности системы теплоснабжения Южной части города Полевской

Начало участка	Конец участка	Длина м	Диаметр подающего трубопровода, м	Диаметр обратного трубопровода, м	Средняя интенсивность отказов, 1/(км*ч)	Период эксплуатации, лет	Время восстановления, ч	Интенсивность восстановления, 1/ч	Интенсивность отказов, 1/(км*ч)	Поток отказов, 1/ч	Вероятность отказа
0.32	033	10	0,7	0,7	5,70E-06	30	40,778931	0,024522	4,46E-05	4,00E-07	1,81E-05
	0.32	176	0,7	0,7	5,70E-06	30	40,778931	0,024522	4,46E-05	7,80E-06	0,0003182
034	047	125	0,7	0,7	5,70E-06	30	40,778931	0,024522	4,46E-05	5,60E-06	0,000226
033	034	190	0,7	0,7	5,70E-06	30	40,778931	0,024522	4,46E-05	8,50E-06	0,0003436
047	048	50	0,45	0,45	5,70E-06	30	24,734554	0,040429	4,46E-05	2,20E-06	5,48E-05
0.61	0.62	271	0,45	0,45	5,70E-06	30	24,734554	0,040429	4,46E-05	1,21E-05	0,0002972
048	0.61	400	0,45	0,45	5,70E-06	30	24,734554	0,040429	4,46E-05	1,78E-05	0,0004387
0.74	0.75	361	0,4	0,4	5,70E-06	30	21,64138	0,046208	4,46E-05	1,61E-05	0,0003464
0.76	0.77	40	0,4	0,4	5,70E-06	30	21,64138	0,046208	4,46E-05	1,80E-06	3,84E-05
0.77	0.79	70	0,4	0,4	5,70E-06	30	21,64138	0,046208	4,46E-05	3,10E-06	6,72E-05
0.79	0.80	9	0,4	0,4	5,70E-06	30	21,64138	0,046208	4,46E-05	4,00E-07	8,60E-06
0.80	0.86	150	0,4	0,4	5,70E-06	30	21,64138	0,046208	4,46E-05	6,70E-06	0,0001439
0.32	0.70	120	0,4	0,4	5,70E-06	30	21,64138	0,046208	4,46E-05	5,30E-06	0,0001152
0.75	0.76	30	0,4	0,4	5,70E-06	30	21,64138	0,046208	4,46E-05	1,30E-06	2,88E-05
0.70	0.74	60	0,4	0,4	5,70E-06	30	21,64138	0,046208	4,46E-05	2,70E-06	5,76E-05
0.64	0.65	370	0,4	0,4	5,70E-06	30	21,422643	0,04668	4,46E-05	1,65E-05	0,0003515
0.63	0.64	90	0,4	0,4	5,70E-06	30	21,422643	0,04668	4,46E-05	4,00E-06	8,55E-05
0.62	0.63	500	0,4	0,4	5,70E-06	30	21,422643	0,04668	4,46E-05	2,23E-05	0,0004749
0.65	0.66	58	0,3	0,3	5,70E-06	30	15,967288	0,062628	4,46E-05	2,60E-06	4,11E-05
0.67	тп13	300	0,3	0,3	5,70E-06	30	15,967288	0,062628	4,46E-05	1,34E-05	0,0002124
0.66	0.67	48	0,3	0,3	5,70E-06	30	15,967288	0,062628	4,46E-05	2,10E-06	3,40E-05
0.67	0.68	300	0,3	0,3	5,70E-06	30	15,967288	0,062628	4,46E-05	1,34E-05	0,0002124
0.68	0.69	500	0,3	0,3	5,70E-06	30	15,967288	0,062628	4,46E-05	2,23E-05	0,000354
0.86	тп Метод	350	0,2	0,2	5,70E-06	30	11,284531	0,088617	4,46E-05	1,56E-05	0,0001751
тп Метод	0.87	213	0,2	0,2	5,70E-06	30	11,284531	0,088617	4,46E-05	9,50E-06	0,0001066
13.1		25	0,1	0,1	5,70E-06	30	6,742475	0,148313	4,46E-05	1,10E-06	7,50E-06
тп13	13.1	257,02	0,08	0,08	5,70E-06	30	5,781453	0,172967	4,46E-05	1,15E-05	6,59E-05
0.88		13,58	0,05	0,05	5,70E-06	30	4,579757	0,218352	4,46E-05	6,00E-07	2,80E-06
0.87	0.88	10,56	0,05	0,05	5,70E-06	30	4,579757	0,218352	4,46E-05	5,00E-07	2,10E-06

Стационарная вероятность рабочего состояния сети: 0.995096

Отказ теплоснабжения потребителя – событие, приводящее к падению температуры в отапливаемых помещениях жилых и общественных зданий ниже +12°C.

Расчет времени снижения температуры воздуха внутри отапливаемого помещения приведен в таблице 111.

Таблица 309. Время снижения температуры воздуха внутри отапливаемого помещения

Температура наружного воздуха, °C	Повторяемость температур наружного воздуха, час	Время снижения температуры воздуха внутри отапливаемого помещения до +12°C
-36	0,6	10,8
-34	1,1	11,2
-32	1,5	11,7
-30	2,4	12,2
-28	2,8	12,8
-26	3,5	13,4
-24	4,3	14,0
-22	5,1	14,8
-20	5,8	15,6
-18	7,9	16,5
-16	9,1	17,6
-14	9,5	18,8
-12	10,5	20,1
-10	9,6	21,7
-8	8,2	23,6
-6	7,2	25,7
-4	5,3	28,4

-2	3,1	31,6
0	1,1	35,8
2	0,4	41,1
4	0,1	48,5

На основании приведенных данных можно оценить время, имеющееся для ликвидации аварии или принятия мер по предотвращению лавинообразного развития аварий, т.е. замерзания теплоносителя в системах отопления зданий, в которые прекращена подача тепла.

Безотказность - основной показатель соответствия предлагаемых в проекте технических решений нормативному требованию к безотказности. При расширении зоны действия теплоисточника и проектировании новых сетей необходимо учитывать нормативные (минимально допустимые) показатели надежности. Вероятность безотказной работы для различных элементов тепловой сети, а также для всей системы представлены в таблице 112.

Таблица 310. Вероятность безотказной работы для различных элементов тепловой сети и для всей системы

Элемент сети	Обозначение	Численное значение	Примечание
Источник тепла	Рит	0,97	3 отказа за 100 лет
Тепловые сети	Ртс	0,90	10 отказов за 100 лет
Абонент	Ртп	0,99	1 отказ за 100 лет
Система централизованного теплоснабжения	ртф	0,86	14 отказов за 100 лет

3.2.2.6. Воздействие на окружающую среду

Установление предельно допустимых выбросов (ПДВ) вредных веществ проектируемыми и действующими промышленными предприятиями в атмосферу производится в соответствии с ГОСТ 17.2.3.02-78.

Для источников, нормированию подлежат выбросы загрязняющих веществ из отходящих дымо-

вых газов: оксида углерода, диоксида азота, оксида азота, диоксида серы, сероводорода, пыли неорганической, твердых частиц. Фактический уровень выбросов загрязняющих веществ ниже предельно допустимых значений. Дополнительной очистки отводящих дымовых газов не требуется. Оценка воздействия на окружающую среду показывает, что во избежание экологической катастрофы необходимо уменьшить количество и состав вредных выбросов котельных установок. Это достигается путем своевременной проверки и наладки, как самих котельных агрегатов, так и вспомогательного котельного оборудования.

3.2.2.7. Описание существующих технических и технологических проблем

1. Подключение потребителей к системам ГВС осуществляется по открытой схеме.

Такая схема имеет следующие недостатки:

- высокие удельные расходы топлива и электроэнергии;
- повышенные затраты на эксплуатацию котельных и тепловых сетей;
- не обеспечивается качественное теплоснабжение потребителей из-за больших потерь тепла и количества повреждений на тепловых сетях;
- повышенные затраты на химводоподготовку.

Согласно федеральному закону № 190 «О теплоснабжении» к 2022 году все системы должны перейти на закрытую схему горячего водоснабжения.

При закрытой схеме теплоснабжения приготовление горячей воды происходит в тепловых пунктах, в которые поступает очищенная холодная вода и теплоноситель. Переход на закрытую схему присоединения систем ГВС позволит обеспечить:

- снижение расхода тепла на отопление и ГВС за счет перевода на качественно-количественное регулирование температуры теплоносителя в соответствии с температурным графиком;
- снижение темпов износа трубопроводов;
- снижение темпов износа оборудования тепловых станций и котельных;
- улучшение качества теплоснабжения потребителей, исчезновение «перетоков» во время полных температур наружного воздуха в отопительный период;
- снижение объемов работ по химводоподготовке подпиточной воды и, соответственно, затрат;
- снижение аварийности систем теплоснабжения.

2. Отсутствие водоподготовки на котельной в с. Курганово и на котельных, обслуживаемых МУП ПГО «ЖКХ «Полевское»

В том случае, когда качество сетевой воды не соответствует нормам, возникает перерасход топлива, увеличение потребляемой электроэнергии и рост затрат на кислотную промывку теплообменников и котлов. Ощутимыми становятся затраты на постоянный преждевременный ремонт трубопроводов и оборудования, вызванный коррозией. И все это ведет к снижению КПД котлов и систем. Если не удалять уже имеющиеся отложения, это неизбежно станет причиной снижения КПД, что в свою очередь может вызвать значительное перегревание поверхностей и выходу из строя котлов.

3. Износ котельного оборудования и тепловых сетей.

В настоящее время износ основного оборудования на котельных составляет до 60%. (таблица 113).

На тепловой сети имеются участки, срок службы которых превышает 50 лет. Износ оборудования и ветхость тепловых сетей способствуют росту тепловых потерь и утечек теплоносителя, а, следовательно, и затрат на выработку тепловой энергии.

Таблица 311. Физический износ оборудования теплоисточника

Наименование источника	% физического износа оборудования теплоисточника на 01.06.2013
Центральная паровая котельная, г. Полевской, ул. Вершинина, 7	60,86
Водогрейная котельная, г. Полевской, ул. Вершинина, 7	56,41
п. Станционный-Полевской, ул. Гагарина	45
п. Станционный-Полевской, ул. Лесная	45
п. Зюзельский, ул. Красноармейская, 1	16
г. Полевской, ул. Садовая	8

Подробнее о системе теплоснабжения см. в схеме теплоснабжения Полевского городского округа на период до 2030 года

3.2.3. Анализ финансового состояния организаций коммунального комплекса, тарифов на коммунальные ресурсы

3.2.3.1. Технико-экономические показатели теплоснабжающих и теплосетевых организаций.

ООО СК «Новая энергетика»

Основные показатели представлены в таблице 114. Информация предоставлена ООО СК «Новая энергетика».

Таблица 312. Технико-экономические показатели ООО СК «Новая энергетика»

Показатель	2011 (окт-дек), тыс. руб.	2012, тыс. руб.	2013, тыс. руб.
1. Сырье, основные материалы		7587	8104
2. Вспомогательные материалы			
из них на ремонт			
3. Работы и услуги производственного характера			130
из них на ремонт			
4. Топливо на технологические цели	29868	86560	98750
уголь			
природный газ	28919	82591	94654
дизельное топливо	948,5	3969	4096
5. Энергия	4715,4	14901	16982
5.1. Энергия на технологические цели			
5.2. Энергия на хозяйственные нужды			
6. Затраты на оплату труда основных рабочих	775,4	4055	4342
из них на ремонт			
7. Отчисления на социальные нужды	265,2	1224	1311
из них на ремонт			
8. Амортизация основных средств	1845,8	7895,2	7895,2
9. Прочие затраты всего, в том числе:	469	3394	13176
9.1. Целевые средства на НИОКР			
9.2. Средства на страхование			
9.3. Плата за предельно допустимые выбросы (сбросы)			
9.4. Оплата за услуги по организации функционирования и развития ЕЭС России			
9.5. Отчисления на ремонтный фонд (в случае его формирования)			
9.6. Водный налог (ГЭС)			
9.7. Непроизводственные расходы (налоги и другие обязательные платежи и сборы)			
9.7.1. Налог на землю			
9.7.2. Налог на пользователей автодорог			
9.7.3. Налог на имущество			276
9.8. Другие затраты, относимые на себестоимость продукции всего, в т.ч.:	469	3394	12900
9.8.1. Арендная плата			
9.8.2. Накладные расходы	469	3394	3650

9.8.3. Возврат кап. вложений			9250
10. Итого расходов	37939	125618	150690
из них на ремонт			
11. Недополученный по независящим причинам доход			
12. Избыток средств, полученный в предыдущем периоде регулирования			
13. Расчетные расходы по производству продукции (услуг)			

На рисунке 23 представлены основные составляющие расходов предприятия. Из рисунка видно, что основные затраты приходятся на покупку топлива и энергии.



Рисунок 23. Структура основных затрат предприятия

ОАО «Полевская коммунальная компания»
Основные показатели представлены в таблице 115. Информация взята с сайта ОАО «Полевская коммунальная компания».

Таблица 313. Технико-экономические показатели ОАО «Полевская коммунальная компания»

Наименование показателей	Ед. изм.	Утверждено РЭК СО на 2012г		
		Производство	Передача	Итого
1 Топливо на технологические цели	тыс. руб.	4 360,42		4 360,42
2 Вода на технологические нужды	тыс. руб.	5,24	1 020,59	1 025,82
3 Реагенты	тыс. руб.			
4 Оплата труда производственных рабочих	тыс. руб.	5 667,58	6 869,80	12 537,38
5 Отчисления на социальные нужды	тыс. руб.	1 711,61	2 074,68	3 786,29
6 Амортизация оборудования	тыс. руб.			
7 Отчисления в ремонтный фонд,	тыс. руб.	847,79	3 494,45	4 342,23
8 Другие расходы по содержанию и эксплуатации	тыс. руб.			
9 Затраты на электрическую энергию	тыс. руб.	1 561,61	612,59	2 174,21
10 Цеховые расходы	тыс. руб.	1 378,22	2 113,92	3 492,14
11 Общехозяйственные расходы	тыс. руб.	2 751,88	1 600,51	4 352,38
12 Другие затраты, относимые на себестоимость (аренда)	тыс. руб.	129,14	2 745,28	2 874,42
13 Покупная энергия				234 794,52
14 Прочие расходы из себестоимости				
15 Итого производственная себестоимость		253 208,01	20 531,82	273 739,81
16 Прибыль		96,32	150,13	246,45
17 Всего необходимая выручка		253 304,33	20 681,95	273 986,26
18 Выработка энергии	тыс. Гкал.			
19 Отпуск энергии в сеть				412,363
20 Полезный отпуск энергии				381,468
20.1 Собственное потребление				3,199
20.2 Жилищным организациям и населению				288,930
20.3 Потребителям, финансируемым за счет средств бюджетов всех уровней				50,499
20.4 Прочим потребителям				38,840
21 Потери	%			8,1

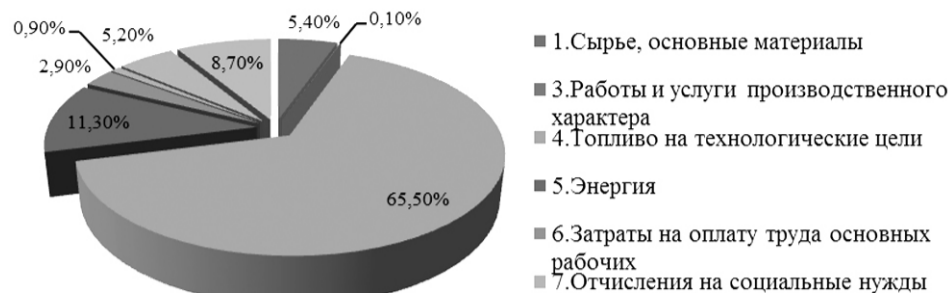
На рисунке 24 представлены основные составляющие расходов предприятия. Из рисунка видно, что основной статьей расходов является покупная энергия.



Рисунок 24. Структура основных затрат предприятия

3.2.3.2. Цены (тарифы) на тепловую энергию

Данные о тарифах на производство и передачу тепловой энергии представлены в таблице 116.

Таблица 314. Данные о тарифах на производство и передачу тепловой энергии

№ п/п	Наименование источника	Тариф, руб/Гкал					
		2012 с 1 января по 30 июня	2012 с 1 июля по 31 декабря	2013 с 1 января по 30 июня	2013 с 1 июля по 31 декабря	2014 с 1 января по 30 июня	2014 с 1 июля по 31 декабря
1	Энергогеп ПАО «СТЗ»	Нет данных	Нет данных	Нет данных	Нет данных	Горячая вода 644,69 Пар 602,61	
2	Котельная ООО СК «Новая энергетика»*	955,42		1336,53		Нет данных	
3	ООО «РСК»	Нет данных		Нет данных		Нет данных	
4	ОАО «ПКК»:						
	Тепловая энергия	792,72	917,30	917,30	1000,44	1000,44	1080,60
	Тепловая энергия для горячего водоснабжения	792,72	917,30	917,30	1000,44	1000,44	1080,60

3.3. Система газоснабжения

3.3.1. Описание организационной структуры

Организация осуществляющая деятельность в сфере газоснабжения на территории Полевского городского округа является АО «Уральские газовые сети».

АО «Уральские газовые сети» - крупнейшая газоксплуатационная компания Уральского региона, отвечающая за строительство и эксплуатацию внутридомовых и частных газовых сетей.

АО «Уральские газовые сети» обеспечивают безаварийное и бесперебойное газоснабжение предприятий и жителей в 1052 населенных пунктах Свердловской области.

Суммарная протяженность газораспределительных сетей, находящихся в обслуживании, более 7000 км в 48 муниципальных образованиях Свердловской области.

В составе компании Комплексно-Эксплуатационные Службы городов Серов, Краснотурьинск, Красноуральск, Кировград, Нижний Тагил, Ревда, Полевской, Первоуральск.

Основными направлениями деятельности являются:

- эксплуатация объектов газоснабжения;
- единая аварийно-диспетчерская служба области;
- обслуживание внутридомового газового оборудования;
- продажа комплектующих для газового оборудования.

АО «Уральские газовые сети» на сегодняшний день предоставляют газ в адрес свыше 531 000 потребителей.

Эксплуатирующая организация ГРС г. Полевского – ООО «Газпром трансгаз Екатеринбург».

АО «Уральские газовые сети» с 2000 года входит в Группу компаний «ГАЗЭКС».

В Свердловской области АО «ГАЗЭКС» стало крупнейшей организацией Среднего Урала, осуществляющей транспортировку и реализацию природного газа промышленным предприятиям и населению.

3.3.2. Анализ существующего технического состояния системы газоснабжения

3.3.2.1. Описание источников газоснабжения

В качестве основного вида топлива для потребителей Полевского городского округа использует природный газ Уренгойского месторождения Тюменской области.

п. Большая Лавровка

Газоснабжение в п. Большая Лавровка отсутствует. Также отсутствуют дворовые емкости сжиженного газа, пункты обмена баллонов в п. Большая Лавровка и вблизи расположенных населенных пунктах.

п. Зеленый Лог

Газоснабжение в п. Зеленый Лог отсутствует. Также отсутствуют дворовые емкости сжиженного газа, пункты обмена баллонов в п. Зеленый Лог и вблизи расположенных населенных пунктах.

д. Кенчурка

Газоснабжение в д. Кенчурка отсутствует. Также отсутствуют дворовые емкости сжиженного газа, пункты обмена баллонов в д. Кенчурка и вблизи расположенных населенных пунктах.

п. Кладовка

Газоснабжение в п. Кладовка отсутствует. Также отсутствуют дворовые емкости сжиженного газа, пункты обмена баллонов в п. Кладовка и вблизи расположенных населенных пунктах.

п. Подгорный

Газоснабжение в п. Подгорный отсутствует. Также отсутствуют дворовые емкости сжиженного газа, пункты обмена баллонов в п. Подгорный и вблизи расположенных населенных пунктах.

с. Полдневая

Газоснабжение в с. Полдневая отсутствует. Также отсутствуют дворовые емкости сжиженного газа, пункты обмена баллонов в с. Полдневая.

В настоящее время от ГРС г. Полевской до ГРП в с. Полдневая постоен магистральный газопровод высокого давления II категории (Ру 0,6 МПа) для дальнейшего централизованного газоснабжения потребителей с. Полдневая.

Для снижения высокого давления II категории газа с 0,6 МПа до требуемого низкого 0,005, и автоматического поддержания его независимо от изменения расхода и входного давления, автоматического отключения подачи газа при аварийных повышении и понижении выходного давления сверх допустимых заданных значений, технологического учета газа установлен шкафной газорегуляторный пункт ГРПШ -13Н-2-У1.

г. Полевской

Газоснабжение города осуществляется от системы магистральных газопроводов «СРТО–Урал»

по газопроводу-отводу Ø377 мм давлением 5,5 МПа через газораспределительную станцию (ГРС), расположенную в центрально-восточной части города.

Среднегодовое давление на входе ГРС за 2014 г. составило 3,44 МПа.

ГРС имеет два выхода: давлением 1,2 МПа для газоснабжения ПАО «СТЗ» и 0,6 МПа для газоснабжения ОАО «ПКЗ».

Таблица 315. Характеристика ГРС

Параметр	Выход I	Выход II
Давление газа на выходе из ГРС	0,6 МПа	1,2 МПа
Диаметр газопровода на выходе из ГРС	DN300	DN500
Проектная производительность	53,36 тыс. м3/ч	130,511 тыс. м3/ч
Фактическая производительность	12,0 тыс. м3/ч	44,0 тыс. м3/ч
Максимально суточный расход газа за 2014 г.	277,3 тыс. м3	1182,7 тыс. м3

Природный газ подается подготовленный по ГОСТ 5542.

Низшая теплотворная способность природного газа при стандартных условиях, характеризуемых температурой 20 градусов Цельсия, давлением 760 мм рт. ст. и влажностью 0 процентов, в расчетах принимается равной 8000 ккал/м3.

Северный район

Газоснабжение Северного жилого района в настоящее время осуществляется через два головных газорегуляторных пункта (ГРП): ГРП-1 на территории ПАО «СТЗ», ГРП-2 в северо-восточной части города. После ГРП газ давлением 0,3 МПа подается в сети среднего давления Северного жилого района и микрорайона «Зеленый Бор», далее в сети низкого давления через 4 ГРП и 7 ГРПШ.

Подача газа на ГРП-1 осуществляется по газопроводу высокого давления I категории, проходящего по территории ПАО «СТЗ», далее от ГРП-1 в северную часть города газ подается на три ГРП, шесть ГРПШ, далее по сетям низкого давления потребителям.

Газ на ГРП-2 подается по газопроводу высокого давления I категории Ø219 мм от газопровода ГРС – с. Косой Брод, далее газ поступает в микрорайон «Зеленый Бор». В микрорайоне «Зеленый Бор» газ распределяется через один ГРП и один ГРПШ.

Для обеспечения надежности газоснабжения Северного района ГРП-1 и ГРП-2 закольцованы между собой газопроводом среднего давления.

Таблица 316. Головные газорегуляторные пункты

№	Наименование, адрес ПРГ	Регулятор давления газа	Давление газа на входе		Давление газа на выходе		Пропускная способность, м3/час
			кат.	МПа	кат.	МПа	
1	ГРП-1 п/л «Городок Солнца»	РДГ 80В/64 – 2 шт.	высокое I кат.	1,2	высокое II кат.	0,6	14300
					среднее	0,3	
2	ГРП-2 65 кв. ул. Розы Люксембург, р-н ж/д 96	РДП 200 В – 2 шт. РДП 50Н – 1 шт.	высокое I кат.	1,2	среднее	0,3	100000
			среднее	0,3	низкое	0,003	

Южный район

В южный район города газ подается по газопроводу «ГРС-ОАО «ПКЗ», от которого через ГРП, расположенный севернее пруда Штанговый, газ поступает на пять ГРП и шесть ГРПШ Южного жилого района.

От газопровода ГРС-ОАО «ПКЗ» снабжается газом п. Станционный-Полевской, а от газопровода ГРС-ПАО «СТЗ» – с. Косой Брод и ЗАО «Пиастрелла».

От ГРП, расположенного севернее Штангового пруда, газ подается по двум газопроводам в Западный промышленный район, на ОАО «ПКЗ» и в п. Зюзельский.

Таблица 317. Существующие ПРГ

№	Наименование, адрес ПРГ	Район действия*	Кол-во абонентов			Расход газа за октябрь 2016 тыс. м3	Кол-во жителей	Регулятор давления газа	Давление газа на входе		Давление газа на выходе		Пропускная способность м3/ч	Ksim для плит**	Расчетный расход газа м3/ч	
			все-го	кв-р	ИЖД				кат.	МПа	кат.	МПа				
ЮЖНАЯ ЧАСТЬ																
1	ШРП №51 ул. Крылова		Крылова	26	2	24	4,029	РДНК 1000 – 2 шт.	высокое II кат.	0,6	низкое	0,003	900	0,18	1665,4	
			Фурманова	47	2	45	6,399									108
			Угловая	9	-	9	1,544									26
			Западная	46	-	46	10,365									112
			Дальняя	8	-	8	1,795									14
			Крупской	54	-	54	5,667									129
			Кутузова	53	-	53	6,387									148
			Луначарского	64	-	64	10,252									138
			Тургенева	72	-	72	16,078									167
			Ломоносова	169	114	55	9,974									443
			Энгельса	39	-	39	5,538									80
			С. Есенина	20	-	20	1,066									39
п. Дошкольный	15	-	15	3,071	28											
			622	118	504	82,165	1504									
2	ГРП-6 ул. Бажова, р-н ж/д 14		Белинского	56	-	56	9,429	РДГ 50Н – 2 шт.	высокое II кат.	0,6	низкое	0,003	7100	0,18	1514,8	
			Победы	621	597	24	14,266									1217
			Бажова	1413	1390	23	21,687									2896
			К. Маркса	873	858	15	15,986									1707
			Челюскинцев	632	615	17	11,659									1238
			Торопова	460	460	-	6,792									946
			Трояна	49	49	-	0,879									92
			Хохрякова	62	62	-	1,025									107
			2-й микрорайон	1398	1398	-	20,598									2975
				5564	5429	135	102,321									11319
3	ГРП-7 ул. Володарского, р-н ж/д 87		Володарского	705	665	40	14,716	РДГ 80Н – 2 шт.	высокое II кат.	0,6	низкое	0,003	14600	0,18	2077,7	
			Урицкого	136	-	136	27,1									336
			Жилина	161	-	161	24,496									372
			Банковский	-	-	-	-									0
			Фрунзе	17	-	17	10,189									40
			Южная	6	-	6	1,354									18
			Кологойды	40	-	40	8,732									97
			Ильича	66	-	66	16,288									150
			Калинина	44	-	44	7,509									96
			Чапаева	22	-	22	4,201									49
			Пушкина	33	-	33	2,319									90
			Чехова	37	5	32	2,011									71
				1267	670	597	188,915									2878

4	ГРП-5 ул. Советская, р-н ж/д 51	Малышева	125	-	125	24,36	301	РДГ 80Н – 2 шт.	высокое II кат.	0,6	низкое	0,003	14600	0,18	1886,4
		Красноар- мейская	131	-	131	24,457	313								
		Советская	137	-	137	28,794	304								
		1 Мая	84	-	84	10,647	194								
		Карла Либ- кнехта	19	-	19	4,585	39								
		Ощепкова	52	-	52	10,575	117								
		Вайнера	23	-	23	2,456	35								
		Макаренко	8	-	8	1,442	15								
	579	-	579	107,316	1318										
5	ШРП №47 ул. Красноармейская	Воеводина	37	-	37	8,454	91	РДНК 1000 – 1 шт.	высокое II кат.	0,6	низкое	0,003	900	0,205	489,8
		Воровского	39	-	39	7,54	109								
		Гумёшевская	25	1	24	5,175	65								
		Химиков	49	-	49	9,969	117								
	150	1	149	31,138	382										
6	ШРП №50 ул. Штанговая	Штанговая	3	-	3	0,28	6	РДГК 10М – 1 шт.	высокое II кат.	0,6	низкое	0,003	80	0,45	10,7
7	ШРП №43 ул. Крылова	Чехова	3	-	3	0,32	6	РДНК 400М – 1 шт.	высокое II кат.	0,6	низкое	0,003	600	0,45	10,7
8	ГРП-11 ул. Хмелинина, р-н ж/д 1	п. Думный	10	-	10	2,277	29	РДБК 50 – 1 шт.	высокое II кат.	0,6	низкое	0,003	3178	0,18	1342,3
		Кикура	96	-	96	17,423	243								
		Девяшина	60	-	60	9,493	135								
		Хмелинина	59	-	59	13,418	159								
		Куйбышева	30	-	30	6,286	79								
		Бобошина	11	-	11	0,463	37								
		Свободы	78	-	78	12,294	210								
		Револю- ционная	68	-	68	14,989	179								
	412	-	412	76,643	1071										
9	ШРП №44 ул. Береговая	Береговая	19	-	19	1,828	39	РДНК 400 – 1 шт.	высокое II кат.	0,6	низкое	0,003	300	0,213	283,3
		Машино- строителей	20	-	20	5,305	40								
		Кирова	47	-	47	7,789	90								
			86	-	86	14,922	169								
10	ШРП №48 район Барановка	район Ба- рановка	29	-	29	7,204	49	РДГК 10М – 1 шт.	высокое II кат.	0,6	низкое	0,003	80	0,231	96,1
11	ШРП №34 ул. Дачная	Дачная	8	-	8	2,119	21	РДГК 10М – 1 шт.	высокое II кат.	0,6	низкое	0,003	80	0,265	26,8
12	ШРП №33 ул. Зеленая	Зеленая	23	-	23	2,926	45	РДНК 400 – 1 шт.	высокое II кат.	0,6	низкое	0,003	300	0,23	109,3
		Солнечная	10	-	10	2,812	5								
			33	-	33	5,738	50								
13	ШРП №32 ул. Поливная	Поливная	1	-	1	0,311	2	РДГБ 6 – 1 шт.	высокое II кат.	0,6	низкое	0,003	6	1	4,2
14	ШРП №31 ул. Поливная	Поливная	7	-	7	1,76	16	РДГК 10М – 1 шт.	высокое II кат.	0,6	низкое	0,003	80	0,258	30,1
		Садовая	2	-	2	0,173	9								
			9	-	9	1,933	25								
Всего по Южной части			8766	6218	2548	551,325	18800							0,18	9532,5
СЕВЕРНАЯ ЧАСТЬ															
1	ШРП №7 ул. 8 Марта - Чусовская	8 Марта	6	-	6	1,683	13	РДБК 50 – 1 шт.	среднее	0,3	низкое	0,003	3178	0,22	198,1
		Чусовская	17	-	17	1,658	45								
		Космонавтов	19	-	19	3,175	35								
		Уральская	18	-	18	2,916	43								
			60	-	60	9,432	136								
2	ШРП №22 ул. 8 Марта	8 Марта, дом. №7	1	-	1	0,162	2	РДГК 10М – 1 шт.	среднее	0,3	низкое	0,003	40	1	4,2
3	ГРП-4 ул. Розы Люксембург, 73	Ялунина	1842	1842	-	28,346	3780	РДГ-80Н – 2 шт.	среднее	0,3	низкое	0,003	14600	0,18	2671,6
		Вершинина	413	413	-	6,303	853								
		Розы Люк- сембург	2444	2444	-	37,903	5267								
		Коммуни- стическая	2585	2585	-	36,252	4726								
		Ленина	747	747	-	11,293	1328								
		Свердлова	299	281	18	5,176	559								
		Спортивный	143	143	-	2,184	275								
		Гагарина	144	144	-	2,077	272								
		Металлургов	144	144	-	2,4	252								
		Черёмушки	850	850	-	12,017	1491								
		Дружбы	12	-	12	2,039	23								
		Суворова	36	-	36	2,033	75								
		Достоевского	42	-	42	5,941	99								
Декабристов	1350	1300	50	30,416	2570										
	11051	10893	158	184,38	21570										
4	ГРП-3 р-н пересече- ния ул. Максима Горь- кого и Степана Разина	Максима Горького	93	59	34	11,972	227	РДГ-80Н – 2 шт.	среднее	0,3	низкое	0,003	14600	0,18	1842,8
		Радищева	42	-	42	2,935	79								
		Октябрьская	254	239	15	5,505	601								
		Островского	14	-	14	1,216	31								
		Щорса	8	-	8	0,11	13								
		Щербаква	18	-	18	1,538	30								
		Труда	14	-	14	1,504	35								
		Литейщиков	19	-	19	1,502	35								
		Степа- на Разина	691	661	30	16,623	1373								
		Новый	17	-	17	5,502	39								
		Нагорная	24	-	24	2,749	55								
		Майская	34	-	34	5,802	74								
		Решетникова	53	-	53	14,055	121								
		Рабочая	23	-	23	1,131	48								
		Матросова	12	-	12	1,472	23								
		Крутой спуск	14	-	14	4,617	35								
		Сталеваров	22	22	-	0,403	49								

	Больничный	15	-	15	0,382	49											
	Павлова	17	-	17	3,373	27											
	Мира	33	-	33	6,926	70											
	Попова	54	-	54	8,929	132											
	22 Парт-съезда	16	-	16	4,019	41											
		1487	981	506	102,275	3187											
5	ШРП №8 ул.Сталева-ров-Северная	Покрышкина	32	-	32	8,882	68	РДНК-1000 – 1 шт.	среднее	0,3	низкое	0,003	900	0,18	1498,7		
		Гоголя	47	-	47	8,624	110										
		Северная	32	-	32	9,666	73										
		Средняя	17	-	17	4,461	39										
		Верхняя	22	-	22	4,034	59										
		Кунгурская	49	-	49	14,411	151										
		Заводской	4	-	4	1,464	11										
		Ветеранов	9	-	9	2,323	22										
		Малаховский	13	-	13	2,544	42										
		Красногорский	40	-	40	7,096	100										
		Застрой-щиков	3	-	3	0,903	6										
		П. Морозова	40	-	40	11,267	85										
		Меркулова	79	-	79	24,84	237										
		Новаторов	2	-	2	0,362	5										
		Кузнецова	16	-	16	2,297	60										
		Григорьева	15	-	15	1,771	45										
		Полежаева	14	-	14	2,237	36										
		Добро-вольцев	11	-	11	3,35	29										
		Энтузиастов	11	-	11	3,32	36										
		Лесная	4	-	4	0,438	7										
			460	-	460	114,29	1221										
6	ГРП-10 ул. Блюхера, р-н ж/д 60	Партизанская	53	-	53	7,298	130	РДГ 50 – 2 шт.	среднее	0,3	низкое	0,003	7100	0,198	737,5		
		Блюхера	63	-	63	12,599	127										
		Пятилетки	54	-	54	14,345	99										
		Комсомольская	55	-	55	10,758	111										
			225	-	225	45	467										
7	ГРП-1 ул. Грибоедова, р-н ж/д 21							РДГ-80Н – 2 шт.	среднее	0,3	низкое	0,003	14600				
8	ШРП №9 ул. Декабристов	Мичурина	79	4	75	18,801	203	РДБК 1 – 1 шт.	среднее	0,3	низкое	0,003	3178	0,214	248,1		
9	ШРП №1 ул. Декабристов	Некрасова	97	12	85	15,186	236	РДНК 400 – 1 шт.	среднее	0,3	низкое	0,003	300	0,18	2457,1		
		О. Кошевого	25	-	25	8,673	61										
		Грибоедова	101	4	97	22,195	217										
		З. Космодемьянской	122	16	106	22,386	274										
		Дзержинского	67	-	67	11,623	157										
		Менделеева	93	-	93	20,763	235										
		Орджоникидзе	93	-	93	24,511	239										
		Чернышевского	95	-	95	15,1	232										
		Добролюбова	16	-	16	2,685	29										
			788	36	752	161,923	1883										
10	ГРП-2 Мкр. «Зеленый Бор-1», р-н ж/д 12							РДГ-80Н – 2 шт.	среднее	0,3	низкое	0,003	14600	-	-		
11	ШРП №2	Зеленый Бор-1	2966	2966	-	48,953	6903	РДНК 400 – 1 шт.	среднее	0,3	низкое	0,003	300	0,18	587,3		
12	ШРП (21 шт.) мкр Зеленый Бор-2 таунхаусы	Зеленый Бор-2	1744	1744	-	34,098	4419	FRG 2 МВ – 1	среднее	0,3	низкое	0,003	25	0,18	345,3		
			4710	4710	-	83,051	11322							0,18	932,6		
13	ШРП №26 мкр Березовая роща	Березовая роща	122	-	122	36,663	152	РДНК-1000 – 2 шт.	среднее	0,3	низкое	0,003	900	0,208	401,2		
	Всего по Северной части		18904	16620	2284	737,176	39940							0,18	10732,0		
	Всего по г. Полевскому		27670	22838	4832	1288,501	58740							0,18	20264,6		

* - район действия ПРГ указан условно, так как все газораспределительные сети закольцованы
 ** K_{sim} для плит - коэффициент одновременности, учитывающийся при расчете расхода газа в зависимости от количества абонентов, принимается по табл. 5 СП 42-101-2003. Для котлов принимается равным 0,85 в независимости от количества абонентов.

п. Зюзельский

Газоснабжение поселка осуществляется природным газом от ГРС, расположенной в Восточном промышленном районе г. Полевского. От ГРС газ по межпоселковому газопроводу высокого давления II категории подается до муниципальной котельной и газорегуляторного пункта поселка (ГРП-9). Через бытовой ГРП газ подается по газопроводам низкого давления непосредственно к потребителям. В настоящее время большая часть жилого фонда поселка газифицирована.

Дворовые емкости сжиженного газа, пункты обмена баллонов на территории поселка или вблизи лежащих населенных пунктах отсутствуют.

с. Косой Брод

Газ в с. Косой Брод подается по магистральному газопроводу-отводу через действующую ГРС г. Полевского. От газопровода высокого давления I категории Д 57 мм газ поступает на газорегуляторные пункты (ГРП). В поселке действует четыре шкафных газорегуляторных пункта (ШРП) и один головной ГРП.

Входное давление на ГРП Р=1,2 МПа, выходное 1) Р=0,3 МПа (на котельную); 2) Р=0,003МПа(население).

Всего ШРП – 4шт., 3ШРП входное Р=1,2 МПа, на выходе Р=0,003МПа (на население), 1ШРП – входное Р=1,2 МПа на выходе Р=0,3 МПа (на котельную и коммунально-бытовые предприятия).

Дворовые емкости сжиженного газа, пункты обмена баллонов на территории населенного пункта отсутствуют.

п. Красная Горка

Газ в п. Красная Горка подается по магистральному газопроводу-отводу через действующую ГРС г. Полевского от ГРП г. Полевского.

Дворовые емкости сжиженного газа, пункты обмена баллонов на территории населенного пункта отсутствуют.

с. Курганово

Газоснабжение потребителей с. Курганово осуществляется природным газом СРТО от газораспределительной станции (ГРС) г. Полевского через головной газораспределительный пункт (ГРП), расположенный в районе д. л. «Городок солнца» по газопроводу высокого давления. Далее газ по газопроводам высокого давления через газорегуляторные пункты шкафного исполнения (ШРП), где давление снижается до низкого, подается потребителям с. Курганово, а также к прилегающим базам отдыха. ШРП расположены в районе дома культуры, улиц Ельничной, Кирова, Нагорной, базы отдыха «Автомобилист» и др.

с. Мраморское

Газ в с. Мраморское подается по магистральному газопроводу – отводу через действующую газораспределительную станцию (ГРС) г. Полевской. От ГРС г. Полевской газ подается по газопроводу высокого давления I категории до ГРП, площадка которого расположена на западной окраине села. Подача газа от ГРП осуществляется по газопроводу высокого давления II категории до бытовых газорегуляторных пунктов, предусмотренных в шкафом исполнении (ШРП) и отопительных котельных.

д. Раскуиха

Газ в д. Раскуиха подается по магистральному газопроводу – отводу через действующую газораспределительную станцию (ГРС) г. Полевской. В д. Раскуиху газ подается по газопроводу высокого давления от газопровода г. Полевской - с. Курганово до газорегуляторного пункта, выполненного в шкафом исполнении.

п. Станционный-Полевской

Газ в п. Станционный-Полевской подается по магистральному газопроводу-отводу через действующую ГРС г. Полевского. От ГРС г. Полевского газ подается по газопроводу высокого давления до ГРП-8 и ШРП поселка, площадки которых расположены в северо-западной части поселка. От ГРП-8 и ШРП по сетям низкого давления газ поступает в жилую застройку и в котельные.

Балансы газоснабжения

Таблица 318. Балансы газоснабжения за 2015 год

Показатель	Ед. изм.	2015г.
Годовой Объем потребления газа всего, в том числе:	тыс. м3/год	345011,22
г. Полевской	тыс. м3/год	325310,52
п. Зюзельский	тыс. м3/год	5284,50
п. Большая Лавровка	тыс. м3/год	0,00
с. Косой Брод	тыс. м3/год	1302,80
с. Курганово	тыс. м3/год	2819,25
п. Зеленый Лог	тыс. м3/год	0,00
д. Раскуиха	тыс. м3/год	90,00
с. Мраморское	тыс. м3/год	2998,80
п. Подгорный	тыс. м3/год	0,00
с. Полдневая	тыс. м3/год	0,00
п. Кладовка	тыс. м3/год	0,00
д. Кенчурка	тыс. м3/год	0,00
п. Станционный-Полевской	тыс. м3/год	4115,20
п. Красная Горка	тыс. м3/год	3090,15
Объекты рекреации	тыс. м3/год	0,00
Суточный объем потребления газа всего, в том числе:	тыс. м3/сут	945,24
г. Полевской	тыс. м3/сут	891,26
п. Зюзельский	тыс. м3/сут	14,48
п. Большая Лавровка	тыс. м3/сут	0,00
с. Косой Брод	тыс. м3/сут	3,57
с. Курганово	тыс. м3/сут	7,72
п. Зеленый Лог	тыс. м3/сут	0,00
д. Раскуиха	тыс. м3/сут	0,25
с. Мраморское	тыс. м3/сут	8,22
п. Подгорный	тыс. м3/сут	0,00
с. Полдневая	тыс. м3/сут	0,00
п. Кладовка	тыс. м3/сут	0,00
д. Кенчурка	тыс. м3/сут	0,00
п. Станционный-Полевской	тыс. м3/сут	11,27
п. Красная Горка	тыс. м3/сут	8,47
Объекты рекреации	тыс. м3/сут	0,00
Реализованное количество газа, в т.ч.:	тыс. м3/год	345011,22
п. Зеленый Лог	тыс. м3/год	0,00
Коммунально-бытовые нужды	тыс. м3/год	0,00
Нужды теплоснабжения	тыс. м3/год	0,00
Прочие потребителя	тыс. м3/год	0,00
п. Зюзельский	тыс. м3/год	5284,50
Коммунально-бытовые нужды	тыс. м3/год	487,80
Нужды теплоснабжения	тыс. м3/год	4390,20
Прочие потребителя	тыс. м3/год	406,50
п. Кладовка	тыс. м3/год	0,00
Коммунально-бытовые нужды	тыс. м3/год	0,00
Нужды теплоснабжения	тыс. м3/год	0,00
Прочие потребителя	тыс. м3/год	0,00
с. Косой Брод	тыс. м3/год	1302,80
Коммунально-бытовые нужды	тыс. м3/год	121,10
Нужды теплоснабжения	тыс. м3/год	1135,80
Прочие потребителя	тыс. м3/год	45,90
п. Красная Горка	тыс. м3/год	3090,15
Коммунально-бытовые нужды	тыс. м3/год	294,30
Нужды теплоснабжения	тыс. м3/год	2648,70
Прочие потребителя	тыс. м3/год	147,15
с. Курганово	тыс. м3/год	2819,25
Коммунально-бытовые нужды	тыс. м3/год	268,50
Нужды теплоснабжения	тыс. м3/год	2416,50
Прочие потребителя	тыс. м3/год	134,25
с. Мраморское	тыс. м3/год	2998,80
Коммунально-бытовые нужды	тыс. м3/год	285,60
Нужды теплоснабжения	тыс. м3/год	2570,40
Прочие потребителя	тыс. м3/год	142,80
п. Подгорный	тыс. м3/год	0,00
Коммунально-бытовые нужды	тыс. м3/год	0,00
Нужды теплоснабжения	тыс. м3/год	0,00
Прочие потребителя	тыс. м3/год	0,00
с. Полдневая	тыс. м3/год	0,00
Коммунально-бытовые нужды	тыс. м3/год	0,00
Нужды теплоснабжения	тыс. м3/год	0,00
Прочие потребителя	тыс. м3/год	0,00
д. Раскуиха	тыс. м3/год	90,00
Коммунально-бытовые нужды	тыс. м3/год	9,00
Нужды теплоснабжения	тыс. м3/год	81,00
Прочие потребителя	тыс. м3/год	0,00
п. Станционный-Полевской	тыс. м3/год	4115,20
Коммунально-бытовые нужды	тыс. м3/год	385,80
Нужды теплоснабжения	тыс. м3/год	3472,20
Прочие потребителя	тыс. м3/год	257,20
г. Полевской	тыс. м3/год	325310,52
Коммунально-бытовые нужды	тыс. м3/год	11050,20
Нужды теплоснабжения	тыс. м3/год	31080,32
Прочие потребителя	тыс. м3/год	283180,00
Объекты рекреации	тыс. м3/год	0,00
ИТОГО по Полевскому городскому округу	тыс. м3/год	345011,22
Коммунально-бытовые нужды	тыс. м3/год	12902,30
Нужды теплоснабжения	тыс. м3/год	47795,12
Прочие потребителя	тыс. м3/год	284313,80

3.3.2.2. Описание структуры газовых сетей

Существующая газораспределительная сеть ПГО включает следующие сельские населенные пункты: п. Зюзельский, п. Станционный-Полевской, с. Косой Брод, д. Раскуиха, с. Курганово, с. Мраморское, п. Красная Горка и г. Полевской.

Одиночное протяжение уличной газовой сети – 496, 882 км.

Протяженность существующих межпоселковых газопроводов составляет 68,55 км.

г. Полевской

Газоснабжение города осуществляется от системы магистральных газопроводов «СРТО–Урал» по газопроводу-отводу d377 мм давлением 5,5 МПа через газораспределительную станцию (ГРС).

Распределение газа по территории города осуществляется по 3-х ступенчатой схеме:

газопроводы высокого давления Ру 1,2 МПа, Ру 0,6 МПа;

газопроводы среднего давления Ру 0,3 МПа;

газопроводы низкого давления Ру 3000 Па.

ГРС имеет два выхода: давлением 1,2 МПа для газоснабжения ПАО «СТЗ» и 0,6 МПа– для газоснабжения ОАО «ПКЗ».

Северный район

После ГРП газ давлением 0,3 МПа подается в сети среднего давления Северного жилого района и микрорайона «Зеленый Бор», далее в сети низкого давления через 4 ГРП и 7 ГРПШ.

Подача газа на ГРП-1 осуществляется по газопроводу высокого давления, проходящего по территории ПАО «СТЗ», далее от ГРП-1 в северную часть города газ среднего давления поступает по газопроводу d 325 мм, далее по газопроводам среднего давления d 273 мм по ул. Розы Люксембург, d 219 мм по ул. Сталеваров, d 108 мм по ул. Нахимова газ подается на три ГРП, шесть ГРПШ, далее по сетям низкого давления потребителям.

Газ на ГРП-2 подается по газопроводу d 219 мм давлением 1,2 МПа от газопровода ГРС- с. Косой Брод, далее по газопроводу d 159 мм газ поступает в микрорайон «Зеленый Бор». В микрорайоне «Зеленый Бор» газ распределяется через один ГРП и один ГРПШ.

Для обеспечения надежности газоснабжения Северного района ГРП-1 и ГРП-2 закольцованы между собой газопроводом среднего давления.

Южный район

В южный район города газа подается по газопроводу d 426 мм «ГРС-ОАО «ПКЗ» давлением 0,6 МПа, от которого через ГРП по газопроводу d 273 по ул. Красноармейская, газ поступает на пять ГРП и шесть ГРПШ Южного жилого района.

От газопровода ГРС-ОАО «ПКЗ» снабжается газом п. Станционный-Полевской, а от газопровода ГРС-ПАО «СТЗ» – с. Косой Брод и ЗАО «Пиастрелла».

От ГРП, расположенного севернее Штангового пруда, газ подается по двум газопроводам d 426 мм, d 273 мм в Западный промышленный район, на ОАО «ПКЗ» и в п. Зюзельский.

п. Зюзельский

Газоснабжение поселка осуществляется природным газом от ГРС. От ГРС газ по межпоселковому газопроводу высокого давления II категории подается до муниципальной котельной и газорегуляторного пункта поселка (ГРП-9). Распределение газа по территории поселка осуществляется по двухступенчатой схеме:

- газопровод высокого давления II категории;

- газопроводы низкого давления.

Через бытовой ГРП газ подается по газопроводам низкого давления непосредственно к потребителям.

с. Косой Брод

Газ в село подается по магистральному газопроводу-отводу через действующую ГРС г. Полевского. От газопровода высокого давления I категории Д 57 мм газ поступает на газорегуляторные пункты (ГРП).

п. Красная Горка

Газ в поселок поступает по магистральному газопроводу-отводу через действующую ГРС г. Полевского. В п. Красная Горка газ подается по газопроводу среднего давления 0,3 МПа Д 159 мм от ГРП г. Полевского до ГРП поселка, где давление снижается до низкого. От ГРП по сетям низкого давления газ поступает в индивидуальную жилую застройку на бытовые нужды и нужды теплоснабжения.

с. Курганово

От ГРП в г. Полевской газ по газопроводу высокого давления II категории Д-315 мм поступает в с. Курганово. Далее газ по газопроводам высокого давления Д-108, 89 мм через газорегуляторные пункты шкафного исполнения (ШРП), где давление снижается до низкого, подается потребителям с. Курганово, а также к прилегающим базам отдыха.

с. Мраморское

От ГРС г. Полевского газ подается по газопроводу высокого давления I категории до ГРП. Подача газа от ГРП осуществляется по газопроводу высокого давления II категории до бытовых газорегуляторных пунктов, предусмотренных в шкафном исполнении (ШРП) и отопительных котельных.

д. Раскуиха

Газ в д. Раскуиху подается по магистральному газопроводу – отводу через действующую газораспределительную станцию (ГРС) г. Полевской. В д. Раскуиху газ подается по газопроводу высокого давления II категории Д 76 мм от газопровода г. Полевской - с. Курганово до газорегуляторного пункта, выполненного в шкафном исполнении, где давление снижается до низкого для подачи бытовым потребителям.

п. Станционный-Полевской

Газ в п. Станционный-Полевской по магистральному газопроводу-отводу через действующую ГРС г. Полевского. От ГРС г. Полевского газ подается по газопроводу высокого давления II категории Д 159 мм до ГРП-8 и ШРП поселка, площадки которых расположены в северо-западной части поселка. От ГРП-8 и ШРП по сетям низкого давления газ поступает в жилую застройку и в котельные.

с. Полдневая

В настоящее время от ГРС г. Полевской до ГРП в с. Полдневая построен магистральный газопровод высокого давления II категории (Ру 0,6 МПа) для дальнейшего централизованного газоснабжения потребителей с. Полдневая.

Место присоединения (точка подключения) газопровода к газораспределительной сети - действующий стальной подземный газопровод высокого давления II категории по ул.Хмелинина в г.Полевской Ду- 150 в районе ГРП-11.

От места присоединения (точка подключения) проектируемый газопровод высокого давления проложен в северо-западном направлении, параллельно а/дороги III категории «г. Полевской – с. Полдневая – оз. Иткуль».

Газопровод высокого давления II категории проложен подземно, из полиэтиленовых труб ПЭ100 SDR11 по ГОСТ Р50838-95 с коэффициентом запаса прочности $\geq 2,5$ 160x14,6

Протяженность газопровода 16,077 км.

3.3.3. Анализ финансового состояния организаций коммунального комплекса, тарифов на коммунальные ресурсы

Данные о тарифах на услуги газоснабжения представлены в таблице 121.

Таблица 319. Данные о тарифах на услуги газоснабжения Полевского городского округа

№	Направления использования газа населением Свердловской области	Розничные цены (с учетом НДС) – Постановление РЭК Свердловской области от 22.06.2016 г. № 55-ПК	
		При отсутствии приборов учета газа	При наличии приборов учета газа
1.	Приготовление пищи и нагрев воды с использованием газовой плиты (в отсутствие других направлений использования газа)	4,98 руб./м3	4,28 руб./м3
2.	Нагрев воды с использованием газового водонагревателя при отсутствии центрального горячего водоснабжения (в отсутствие других направлений использования газа)	4,98 руб./м3	4,48 руб./м3
3.	Приготовление пищи и нагрев воды с использованием газовой плиты и нагрев воды с использованием газового водонагревателя при отсутствии центрального горячего водоснабжения (в отсутствие других направлений использования газа)	4,47 руб./м3	4,47 руб./м3
4.	Отопление с одновременным использованием газа на другие цели (кроме направлений использования газа, указанных в пункте 5).	4 312,66 руб./1000 м3	4 312,66 руб./1000 м3

5.	Отопление и (или) выработку электрической энергии с использованием котельных всех типов и (или) иного оборудования, находящихся в общей долевой собственности собственников помещений в многоквартирных домах	4 312,66 руб./1000 м3	4 312,66 руб./1000 м3
----	---	-----------------------	-----------------------

3.4 Система водоснабжения

3.4.1. Описание организационной структуры системы водоснабжения

Согласно постановлению Администрации ПГО от 18.08.2014 № 411-ПА «Об определении гарантирующих организаций для централизованных систем холодного водоснабжения и (или) водоотведения на территории Полевского городского округа в новой редакции»:

3. открытое акционерное общество «Полевская коммунальная компания» – часть территории Полевского городского округа, на которой расположены водопроводные сети, переданные организации по концессионным соглашениям от 01.07.2015 в отношении систем коммунальной инфраструктуры и иных объектов коммунального хозяйства, заключенному между органом местного самоуправления Управлением муниципальным имуществом Полевского городского округа и открытым акционерным обществом «Полевская коммунальная компания», в границах балансовой принадлежности водопроводных сетей организации и владельцам технологически присоединенных сетей холодного водоснабжения (за исключением сетей, относящихся к зоне деятельности других гарантирующих организаций и открытого акционерного общества «Полевской криолитовый завод»);

4. муниципальное унитарное предприятие «ЖКХ «Полевское» Полевского городского округа – часть территории Полевского городского округа, на которой расположены водопроводные сети, переданные организации на основании постановления Главы Полевского городского округа от 06.06.2014 № 1076 «О закреплении муниципального имущества», в границах балансовой принадлежности водопроводных сетей организации и владельцам технологически присоединенных сетей холодного водоснабжения (за исключением сетей, относящихся к зоне деятельности других гарантирующих организаций и открытого акционерного общества «Полевской криолитовый завод»)

Водоснабжение на территории Полевского городского округа осуществляют следующие организации:

- ПАО «Северский трубный завод»;
- ОАО «Полевская коммунальная компания»
- МУП ЖКХ «Полевское»
- ООО «Энергосервисная компания».

Сведения о наличии на территории населенных пунктов Полевского городского округа систем централизованного водоснабжения, а также эксплуатирующие организации приведены в таблице 122.

Таблица 320. Сведения о наличии на территории населенных пунктов Полевского городского округа систем централизованного водоснабжения

№	Наименование населенного пункта	Наличие системы ЦВС	Эксплуатирующая организация
1	г. Полевской	+	
1.1	Северная часть (Северский)	+	ОАО «ПКК»
1.2	Южная часть (Полевской)	+	МУП ЖКХ «Полевское»
2	с. Полдневая	+	МУП ЖКХ «Полевское»
3	п. Зюзельский	+	МУП ЖКХ «Полевское»
4	с. Косой Брод	+	ОАО «ПКК»
5	п. Станционный-Полевской	+	МУП ЖКХ «Полевское»
6	с. Курганово	+	ОАО «ПКК»
7	с. Мраморское	+	ОАО «ПКК»
8	п. Красная Горка	+	ООО «Энергосервисная компания»
9	п. Кладовка	-	
10	д. Кенчурка	-	
11	п. Большая Лавровка	+	МУП ЖКХ «Полевское»
12	п. Зеленый Лог	-	
13	д. Раскуиха	-	

«+» означает наличие в населенном пункте системы централизованного водоснабжения.

Источники водоснабжения в Полевском городском округе используются как поверхностные, так и подземные. Подача воды осуществляется в самотечном режиме и с использованием повысительных насосных станций.

Системы централизованного водоснабжения в ПГО обеспечивают следующие функции:

- питьевое водоснабжение
- хозяйственное водоснабжение
- производственное водоснабжение
- пожаротушение
- полив приусадебных участков.

Централизованная система горячего водоснабжения существует в г. Полевском, п. Зюзельский, п. Станционный-Полевской, с. Курганово, с. Косой Брод, с. Мраморское. Система ГВС везде открытая, за исключением с. Косой Брод ул. Советская.

К объектам централизованной системы водоснабжения в Полевском городском округе относятся:

- сети горячего водоснабжения
- подземные водопроводные сети
- наружные водопроводные сети
- артезианские скважины
- водонапорные башни
- здания насосных станций и насосное оборудование.

Все объекты централизованной системы водоснабжения в Полевском городском округе являются муниципальной собственностью, закрепленной за органом местного самоуправления «Управление муниципальным имуществом Полевского городского округа», кроме скважины №5116 в с. Полдневая, которая является собственностью КХ Аникьева – передана в МУП ЖКХ «Полевское» на обслуживание по договору безвозмездного пользования №1 от 01.08.2014 г.

Постановлениями главы Полевского городского округа указанные объекты переданы в хозяйственное ведение и оперативное управления эксплуатирующим организациям на территории ПГО.

3.4.2. Анализ существующего технического состояния системы водоснабжения

3.4.2.1. Описание состояния существующих источников водоснабжения и водозаборных сооружений

г. Полевской – поверхностный источник водоснабжения р. Чусовая

Забор воды из поверхностного источника – р. Чусовой – осуществляется для питьевого и хозяйственно-бытового водоснабжения г. Полевского, нужд производственного водоснабжения ПАО «Северский трубный завод».

Водозабор из р. Чусовой расположен в 0,4 км выше с. Косой Брод, в 7,5 км на северо-восток от г. Полевского. Расстояние от Чусовской насосной станции до фильтровальной станции питьевого водоснабжения «Маяк» - 2,8 км.

Зона санитарной охраны первого пояса существующего водозабора на реке Чусовой осуществлена по проекту, разработанному организацией «Союзводоканалпроект» в 1959 году в составе проектного задания хозяйственно-питьевого и противопожарного водоснабжения г. Полевского. ЗСО I пояса включает площадку водозабора приплотинного типа в составе водоподъемной плотины, встроенных в тело плотины водозаборных сооружений, насосную станцию I-го подъема, а также часть акватории водохранилища на реке Чусовой в пределах 1,0 км вверх по течению от плотины и береговую полосу 100 м от уреза воды – НПГ-326,7 м. Протяженность границы ЗСО первого пояса – 2,7 км, в том числе – на суше 1,7 км, на воде – 1 км. Зоны санитарной охраны II и III поясов принадлежат администрации Полевского городского округа.

Зона санитарной охраны I пояса на Чусовском водозаборе огорожена колючей проволокой в несколько рядов по высоте (с частичным металлическим ограждением), установлены аншлаги, предупреждающие о запрещении выполнения работ вблизи водоема, имеется охрана. На поверхности воды установлены буи.

Санитарные мероприятия в пределах зоны санитарной охраны I, II и III поясов выполняются.

Водозабор введен в эксплуатацию в 1972 г. Водопользование осуществляется ПАО «Север-

ский трубный завод» на основании двух действующих договоров - № 66-10.01.01.005-Р-ДХИО-С-2010-00443/00 от 23.12.2010 г. (забор воды из р. Чусовая для водоснабжения населения г. Полевского) и № 66-10.01.01.005-Р-ДХИО-С-2010-00444/00 от 23.12.2010 г. (забор воды из р. Чусовая для производственного водоснабжения ПАО «Северский трубный завод»).

Производительность водозаборных сооружений по паспортным данным составляет 0,63 м3/с, 54 432 м3/сут, 19 867 680 м3/год. Фактический объем забранной воды с реки Чусовой в 2013 г. составил 26 800 м3/сут, 9 655 400 м3/год.

Существующие водозаборные сооружения встроены в тело водоподъемной плотины на реке Чусовой. Водозабор осуществляется насосной станцией 1 подъема; состоит из двух водоприемных окон, оборудованных решетчатыми оградительными устройствами, с расстоянием между полосами по 70 мм. Степень износа водозаборных сооружений составляет более 86%.

После насосной станции 1-го подъема вода по двум стальным напорным трубопроводам диаметрами 500 и 700 мм поступает в водоприемную камеру фильтровальной станции питьевого водоснабжения (ФСПВ) «Маяк».

г. Полевской – источник подземного водоснабжения скважина № 5525

Забор воды из источника подземного водоснабжения – скважины № 5525 - осуществляется для технологического водоснабжения котельной ул. Садовая в южной части г. Полевского.

Скважина № 5525 расположена на южной окраине г. Полевского, в 600 м южнее пруда Верхний, на междуречье р. Светлая и р. Зеленая.

Скважина пробурена в 1977 г. глубиной 70,0 м. До 2001 года скважина была законсервирована, в августе 2001 года введена в эксплуатацию. Статический уровень подземных вод в скважине установился на глубине 25 м.

Устье скважины герметизировано, надкаптажный павильон отсутствует. Среднесуточный водоотбор по скважине в 2013 году составлял 21,268 м3/сут.

Средствами для замера водоотбора и динамического уровня подземных вод скважина не оборудована.

Согласно результатам анализов, качество воды в скважине по определяемым компонентам соответствует требованиям СанПиН 2.1.4.1074-01. Подземные воды по бактериологическим показателям – здоровые, по радиологическим – не изучены.

В настоящее время в связи с аварийным состоянием водопроводной сети от водонасосной на горе Никольская возникла необходимость использования воды из скважины №5525 для питьевого и хозяйственно-бытового водоснабжения ул. Садовая г. Полевского. Для чего, согласно лицензии на пользование недрами необходимо разработать проект ЗСО, согласовать и утвердить его в установленном порядке, организовать ЗСО в составе 3-х поясов на местности.

Эксплуатационные запасы подземных вод водозаборного участка скважины не утверждались. Требуется оценка и утверждение эксплуатационных запасов подземных вод водозаборного участка.

Вода из скважины подается в здание насосной станции, в стальной резервуар ВНБ объемом 20м3.

с. Полдневая – источник подземного водоснабжения скважина № 5116

Забор воды из источника подземного водоснабжения – скважины № 5116 - осуществляется для питьевого и хозяйственно-бытового водоснабжения с. Полдневая.

Скважина № 5116 расположена в 0,7 км юго-восточнее с. Полдневая, на водоразделе рек Каменка и Омелёвка, правобережных притоков р. Полдневая Чусовая, в 1,9 км юго-восточнее автодорожного моста через р. Полдневая Чусовая.

Скважина пробурена в 1975 г. глубиной 81,0 м. Статический уровень подземных вод в скважине установился на глубине 25 м. Водоносный горизонт является недостаточно защищенным от загрязнения с поверхности.

Скважина находится в герметично закрытом колодце, надкаптажный павильон отсутствует. Среднесуточный водоотбор по скважине в 2013 году составлял 72,66 м3/сут.

Средствами для замера водоотбора и динамического уровня подземных вод скважина не оборудована.

Согласно результатам анализов, качество воды в скважине по определяемым компонентам соответствует требованиям СанПиН 2.1.4.1074-01. Подземные воды по бактериологическим показателям – здоровые, по радиологическим – не изучены.

Утвержденной ЗСО водозабор не имеет, проект организации ЗСО не разработан. Для скважины, эксплуатирующей незащищенный водоносный горизонт I пояс ЗСО в соответствии с СанПиНом 2.1.4.1110-02 должен быть организован в радиусе 50 м вокруг скважины. Требуется разработка проекта ЗСО скважины с утверждением его в установленном порядке.

Эксплуатационные запасы подземных вод водозаборного участка скважины не утверждались. Требуется оценка и утверждение эксплуатационных запасов подземных вод водозаборного участка.

Вода из скважины по водоводу Ду 100 мм подается в стальной резервуар ВНБ неустановленного объема.

п. Зюзельский – поверхностный источник водоснабжения Верхне-Железьянский пруд.

Верхне-Железьянский пруд образован плотиной, построенной в 1957 году на р. Железьянке, для целей технологического водоснабжения Гумешевского рудника.

Водозабор из Верхне-Железьянского пруда осуществляется с целью обеспечения населения п. Зюзельский холодной питьевой водой на хозяйственно-питьевые нужды, а также на полив приусадебных участков в летнее время и на производственно-технические нужды газовой котельной п. Зюзельский.

Насосная станция с водозабором из Верхне-Железьянского пруда и разводящей сетью п. Зюзельский принадлежит ОМС Управление муниципальным имуществом Полевского городского округа на праве муниципальной собственности. На основании постановления Главы Полевского городского округа от 06.06.2014г. № 1076 о закреплении муниципального имущества передана в хозяйственное ведение МУП ПГО ЖКХ «Полевское».

Водохранилище хозяйственно-питьевого назначения при нормальном подпорном уровне (НПУ) объемом 0,25 млн. м3, площадь зеркала 0,063 км2, средняя глубина 4,0 м.

По всасывающей стальной теплоизолированной трубе Ду 100мм с оголовком, расположенным на глубине 1,5 м в 15 м от берега, осуществляется низовой забор воды. Рыбозащитными сооружениями водозабор не оборудован. Из пруда насосом вода подается в бак-отстойник.

Для учёта подъема воды установлен водосчётчик ВСХН-80, показания которого ежедневно записываются дежурным персоналом в журнал учёта водопотребления. Продукты отстоя и промывки фильтров по трубопроводу сбрасываются в р. Железьянка ниже водозабора, за плотиной.

Зона санитарной охраны I пояса отсутствует, проект ЗСО отсутствует, санитарные мероприятия в пределах I пояса ЗСО не выполняются.

с. Косой Брод – источник подземного водоснабжения скважина №4235

Забор воды из источника подземного водоснабжения – скважины № 4235 – осуществляется для хозяйственно-питьевого водоснабжения с. Косой Брод.

Скважина № 4235 находится на западной окраине с. Косой Брод, по ул. Урицкого, на территории молочно-товарной фермы 1-го отделения совхоза «Северский», на левобережном склоне долины р. Чусовая, на правом борту безымянного лога, впадающего в р. Чусовая на северо-западной окраине с. Косой Брод, в 0,4 км от р. Чусовая.

Скважина пробурена в 1971 г. глубиной 60 м. Статический уровень подземных вод в скважине установился на глубине 25 м. Питание подземных вод осуществляется инфильтрацией атмосферных осадков через зону аэрации, разгрузка – в р. Чусовую.

Над устьем скважины возведен надкаптажный павильон. Средствами для замера водоотбора и динамического уровня подземных вод скважина не оборудована. Среднесуточный водоотбор по скважине в 2013 году составлял 33,48 м3/сут.

Согласно результатам анализов, качество воды в скважине по определяемым компонентам соответствует требованиям СанПиН 2.1.4.1074-01. Подземные воды по бактериологическим показателям – здоровые, по радиологическим – соответствуют установленным нормативам.

Водозабор имеет утвержденную ЗСО, разработан проект организации ЗСО. «Проект ЗСО» скважины № 4235 с. Косой Брод разработан согласно договору, с ООО «Экомстройпроект».

Однако, на данный «Проект ЗСО» получены отрицательное санитарно-эпидемиологическое заключение № 66.01.21.000.Т.001395.07.12 от 05.07.2012 г. и отрицательное экспертное заключение ФБУЗ «Центр гигиены и эпидемиологии в Свердловской области» № 02-01-15-14-07/1145 от 16.04.2013 г. о не соответствии «Проекта ЗСО» требованиям СанПиН 2.1.4.1110-02 в связи с отсутствием возможности организации зон санитарной охраны скважины № 4235 из-за нахождения в границах данной зоны санитарной охраны земель в общедолевой собственности граждан.

Согласно письма ОМС Управление муниципальным имуществом Полевского городского округа от 15.04.2014 г. № 1372 проводятся работы по изъятию земель, входящих в первый пояс санитарной охраны скважины № 4235, с целью дальнейшего предоставления земельного участка для организа-

ции зон санитарной охраны водозаборной скважины №4235 ОАО «Полевская коммунальная компания».

Кроме того, Арбитражный суд Свердловской области (решение по делу №А60-50201/2014 от 20.01.2015 г.) обязал МО Полевской городской округ в лице ОМС Управление муниципальным имуществом Полевского городского округа произвести формирование и поставку на учет земельных участков под скважинами, а также земельных участков под первый пояс зоны санитарной охраны скважин. Вышеуказанное решение Арбитражного суда Свердловской области вступило в законную силу.

Эксплуатационные запасы подземных вод водозаборного участка скважины не утверждались. Требуется оценка и утверждение эксплуатационных запасов подземных вод водозаборного участка.

Вода из скважины через распределительный узел поступает в накопительный резервуар водонапорной башни, объемом 10 м³.

с. Косой Брод – источник подземного водоснабжения скважина № 67218

Забор воды из источника подземного водоснабжения – скважины № 67218 – осуществляется для хозяйственно-питьевого водоснабжения с. Косой Брод.

Скважина № 67218 находится на северной окраине с. Косой Брод, по ул. Советской, на правобережном склоне долины р. Поварья, в 0,5 км от р. Поварья (правый приток р. Чусовой).

Скважина пробурена в 1975 г глубиной 102 м. Статический уровень подземных вод в скважине установился на глубине 28 м.

Устье оборудовано: имеется воротник, затрубье зацементировано до глубины 20 м, есть запорное устройство.

На скважине установлен водомер СТВД-11-80, средствами контроля уровня подземных вод скважина не оборудована. Среднесуточный водоотбор по скважине в 2013 году составлял 16,9 м³/сут.

Согласно результатам анализов, качество воды в скважине по определяемым компонентам соответствует требованиям СанПиН 2.1.4.1074-01. Подземные воды по бактериологическим показателям – здоровые, по радиологическим – соответствуют установленным нормативам.

Водозабор имеет утвержденную ЗСО, разработан проект организации ЗСО. «Проект организации зон санитарной охраны на водозаборном участке скважины № 67218 ОАО «Полевская коммунальная компания» в с. Косой Брод (ул. Советская) утвержден Приказом Министерства природных ресурсов и экологии Свердловской области от 17.09.2014 г. № 755.

Зона санитарной охраны 1 пояса установлена радиусом 30 м вокруг скважины.

Эксплуатационные запасы подземных вод водозаборного участка скважины утверждены в 2008 году.

Вода из скважины по водоводу подается в наземный накопительный бак объемом 20 м³.

п. Станционный-Полевской – источник подземного водоснабжения скважина № 5194

Забор воды из источника подземного водоснабжения – скважины № 5194 – осуществляется для питьевого и хозяйственно-бытового водоснабжения психиатрической больницы и населения п. Станционный-Полевской, технологического водоснабжения газовой котельной в п. Станционный-Полевской.

Скважина № 5194 расположена в п. Станционный-Полевской, в 8 км восточнее г. Полевского, на левом борту долины р. Чусовая.

Скважина пробурена в 1976 г. глубиной 62,0 м. Статический уровень подземных вод в скважине установился на глубине 6 м.

Скважина расположена в закрытом здании, пол забетонирован. Среднесуточный водоотбор по скважине в 2013 году составлял 159,294 м³/сут.

Средствами для замера водоотбора и динамического уровня подземных вод скважина не оборудована.

Согласно результатам анализов, качество воды в скважине по определяемым компонентам соответствует требованиям СанПиН 2.1.4.1074-01. Подземные воды по бактериологическим показателям – здоровые, по радиологическим – не изучены.

Утвержденной ЗСО водозабор не имеет, проект организации ЗСО не разработан. Скважина имеет ограждение ЗСО I пояса в радиусе 50 м. Требуется разработка проекта ЗСО скважины с утверждением его в установленном порядке.

Эксплуатационные запасы подземных вод водозаборного участка скважины не утверждались. Требуется оценка и утверждение эксплуатационных запасов подземных вод водозаборного участка.

Вода из скважины по водоводу подается в резервуар ВНБ объемом 128 м³.

с. Курганово – источник подземного водоснабжения скважина № 6227 (по первоисточнику).

Забор воды из источника подземного водоснабжения – скважины № 6227 (номер по первоисточнику) – осуществляется для хозяйственно-питьевого водоснабжения с. Курганово.

Скважина № 6227 находится в 0,1 км восточнее с. Курганово, на правом склоне долины р. Курганка, в 0,1 км от р. Курганка.

Скважина пробурена в 1979 г глубиной 61 м. Статический уровень подземных вод в скважине установился на глубине 5,5 м.

Устье оборудовано: имеется воротник, изоляция затрубья, запорное устройство.

На скважине установлен водомер СТВ-80, средствами контроля уровня подземных вод скважина не оборудована. Среднесуточный водоотбор по скважине в 2013 году составлял 135,79 м³/сут.

Согласно результатам анализов, качество воды в скважине по определяемым компонентам соответствует требованиям СанПиН 2.1.4.1074-01. Подземные воды по бактериологическим показателям – здоровые, по радиологическим – соответствуют установленным нормативам.

Водозабор имеет утвержденную ЗСО, разработан проект организации ЗСО. «Проект организации зон санитарной охраны на водозаборном участке скважин № 6227, № 6234 ОАО «Полевская коммунальная компания» в с. Курганово утвержден Приказом Министерства природных ресурсов и экологии Свердловской области от 13.05.2014 г. № 394.

Зона санитарной охраны 1 пояса установлена радиусом 50 м вокруг скважины № 6227. Ограждение имеется.

«Оценка эксплуатационных запасов подземных вод действующего водозаборного участка скважин №№ 6227, 6229, 6234 ОАО «Полевская коммунальная компания» для хозяйственно-питьевого водоснабжения с. Курганово» утверждена Департаментом по недропользованию по УрФО (протокол заседания Территориальной комиссии по запасам полезных ископаемых при Уралнедра от 16.07.2008 г. № 93).

Вода из скважины по водоводу подается в водонапорную башню объемом 100 м³.

с. Мраморское – источник подземного водоснабжения скважины № 3, №2 (резервная)

Забор воды из источника подземного водоснабжения – скважин № 3, №2 (резервная) – осуществляется для хозяйственно-питьевого водоснабжения с. Мраморское.

Скважины № 3, №2 (резервная) находится на западной окраине с. Мраморское, в приводораздельной части р. Чусовая и р. Черная (левый приток р. Сысерть) в 0,8 км от р. Мутнушка (правый приток р. Черная).

Скважина пробурена в 1960 г глубиной 93 м, запущена в эксплуатацию в 1962 году. Статический уровень подземных вод в скважине установился на глубине 23,6 м. Питание подземных вод осуществляется инфильтрацией атмосферных осадков, выпадающих на площади водосборного бассейна, разгрузка подземного потока происходит в р. Мутнушка (Черную) и её притоки.

Скважина расположена в кирпичном надкаптажном павильоне с забетонированным полом. Устье скважины забетонировано и герметизировано, затрубное пространство зацементировано.

Устье оборудовано: имеется воротник и запорное устройство, данные об изоляции затрубья отсутствуют.

На скважине установлен водомер ВНИХ-80, средствами контроля уровня подземных вод скважина не оборудована. Среднесуточный водоотбор по скважине за 2013 год составлял 35,1 м³/сут.

Согласно результатам анализов, качество воды в скважине по определяемым компонентам соответствует требованиям СанПиН 2.1.4.1074-01, выявлены эпизодические незначительные (в пределах погрешности) отклонения по показателю Радон. Подземные воды по бактериологическим показателям – здоровые.

Зона санитарной охраны 2 пояса установлена радиусом 50 м вокруг скважины.

Водозабор имеет утвержденную ЗСО. «Проект организации зон санитарной охраны на водозаборном участке скважин №№ 3, 2 (резервная) ОАО «Полевская коммунальная компания» в с. Мраморское разработан.

Однако, отклонен от утверждения Министерством природных ресурсов и экологии Свердловской области в связи с замечаниями Министерства строительства и развития инфраструктуры Свердловской области. Замечания были выставлены в связи с тем, что согласно Генеральному плану Полевского городского округа применительно к территории с. Косой Брод и Генеральному плану Полевского городского округа применительно к территории с. Мраморское (утвержденных решением Думы Полевского городского округа от 04.12.2012 № 601) водозаборные скважины №№ 67218, 3, 2 (резерв-

ная) планируются к исключению из систем хозяйственно-питьевого водоснабжения данных населенных пунктов, с перспективным освоением и использованием в качестве источника централизованного водоснабжения с. Косой Брод и с. Мраморское Правобережного участка Верхне-Чусовского месторождения подземных вод.

Кроме того, Генеральным планом Полевского городского округа применительно к территории с. Мраморское предложено размещение инвестиционной площадки производственного предприятия ЗАО «Уральский мрамор», в границах санитарно-защитной зоны которого расположены скважины №№ 3, 2 (резервная), что противоречит требованиям СанПиН 2.2.1/2.1.1.1200-03.

Эксплуатационные запасы подземных вод водозаборного участка скважины утверждены в 2008 году в размере 58 м³/сут.

Вода из скважины по водоводу подается в наземный накопительный бак объемом 25 м³.

п. Большая Лавровка – источник подземного водоснабжения скважина № 3887

Скважина № 3887 расположена на южной окраине п. Большая Лавровка, в 18 км западнее г. Полевского, на левом борту р. Ревда, на междуречье р. Разбойничья и руч. Сосновский.

Скважина пробурена в 1970 г. глубиной 80,0 м., введена в эксплуатацию с 1972 г. Статический уровень подземных вод в скважине установился на глубине 8 м.

Скважина находится в деревянном здании, пол забетонирован. Устье скважины герметизировано. Среднесуточный водоотбор по скважине в 2013 году составлял 3,54 м³/сут.

Средствами для замера водоотбора и динамического уровня подземных вод скважина не оборудована.

Согласно результатам анализов, качество воды в скважине по определяемым компонентам соответствует требованиям СанПиН 2.1.4.1074-01. Подземные воды по бактериологическим показателям – здоровые, по радиологическим – не изучены.

Утвержденной ЗСО водозабор не имеет, проект организации ЗСО не разработан. Скважина имеет ограждение ЗСО I пояса в радиусе 50 м. Требуется разработка проекта ЗСО скважины с утверждением его в установленном порядке.

Эксплуатационные запасы подземных вод водозаборного участка скважины не утверждались. Требуется оценка и утверждение эксплуатационных запасов подземных вод водозаборного участка.

Вода из скважины по водоводу подается в резервуар ВНБ объемом 18 м³.

Описание существующих сооружений очистки и подготовки воды, включая оценку соответствия применяемой технологической схемы водоподготовки требованиям обеспечения нормативов качества воды

г. Полевской – ФСПВ «Маяк»

Фильтровальная станция питьевого водоснабжения «Маяк» предназначена для подготовки воды, отбираемой из ПИВ р. Чусовая.

ФСПВ «Маяк» расположена в 2,8 км от водозабора на территории ПАО «СТЗ».

Вода с насосной станции I-го подъема поступает в водоприемную камеру 5-6, и далее распределяется по 3-м блокам очистки.

Блок очистки №1

Блок очистки введен в эксплуатацию в 1950 г, реконструирован в 1975 г.

Производительность блока очистки - 250 м³/час, 6000 м³/сут

Схема очистки – одноступенчатая, с контактными осветлителями и предварительным фильтрованием на барабанной сетке.

Блок очистки №2

Блок очистки введен в эксплуатацию в 1968 году, не реконструировался.

Производительность блока очистки - 750 м³/час, 18000 м³/сут.

Схема очистки – двухступенчатая, осветлители со слоем взвешенного осадка и скорые фильтры.

Блок очистки №3

Блок очистки введен в эксплуатацию в 1982 году, не реконструировался.

Производительность блока очистки – 833,33 м³/ч, 20 000 м³/сут.

Схема очистки – одноступенчатая, с контактными осветлителями и предварительной очисткой воды на барабанных сетках.

Получаемая в эжекторах, размещенных в блоках очистки №1, №2, №3 хлорная вода подается по трубопроводам хлорной воды к соответствующим точкам ввода хлора. Отбор газообразного хлора из контейнера осуществляется при его горизонтальном положении. Вентили расположены друг над другом, при этом верхний вентиль через сифон сообщается с газовой, а нижний вентиль с жидкой фазой. Отбор газообразного хлора производится непосредственно из верхней части контейнера. Требуемая интенсивность испарения отбираемого хлора обеспечивается теплопритоком от окружающего воздуха за счет принудительного обдува.

О полноте реакции хлора с загрязняющими воду веществами свидетельствует наличие в воде остаточного хлора (в смесителях и пробоотборниках в каждом блоке очистки), содержание которого ежедневно контролирует аккредитованная лаборатория.

Описание состояния и функционирования существующих насосных централизованных станций

г. Полевской

Насосная станция 1-го подъема

Насосная станция 1-го подъема расположена на площадке водозабора из р. Чусовая, служит для перекачивания воды из р. Чусовой на ФСПВ «Маяк».

Насосное оборудование станции представлено в таблице 123.

Таблица 321. Насосное оборудование станции 1-го подъема

№	Марка	Номинальный расход, м ³ /час	Фактический расход, м ³ /час	Напор, м	Мощность двигателя, кВт
Основные насосы					
1	Д1250/125	1250	1520	125	625
2	Д1250/125	1250	1520	125	625
3	Д1250/125	1250	1350	125	625
Дополнительные насосы					
4	8МС7	290	377	120	140
5	1Д630/125	630	780	125	365

Фактические расходные характеристики насосов превышают номинальные, поскольку насосы были модернизированы.

Принципиальная схема насосной станции приведена на рисунке 25.



Рисунок 45. Принципиальная схема насосной станции

В работе постоянно находятся 2 насоса – основной и дополнительный. Постоянный напор составляет 110 м. регулировка расхода подачи насосной станции производит-

ся в ручном режиме в зависимости от потребности ФСПВ «Маяк». Регулирование расхода производится следующим образом:

- увеличение производительности – включением более производительных насосов;
- уменьшение производительности (разгрузка) – сбросом части воды через сливной трубопровод Ду200 мм обратно в р. Чусовая (на рисунке обозначен красным цветом). Сброс регулируется ручным открыванием сбросного вентиля на нагнетательных трубопроводах насосов 1-3. Таким образом, насосы 4 и 5 всегда находятся в режиме полной загрузки, подача насосов 1-3 регулируется сбросом части воды обратно в водоем.

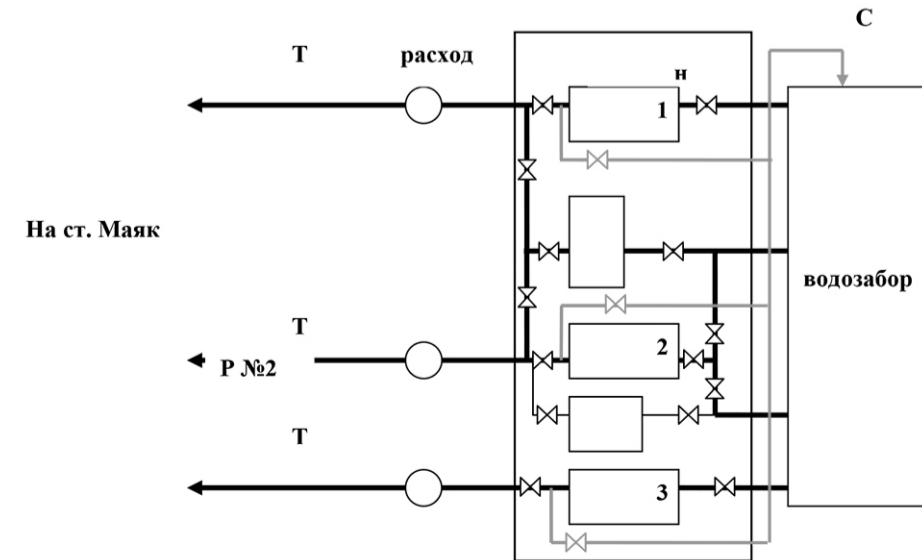
Поскольку стационарные расходомеры находятся после точек сброса воды, фактическая производительность насосов 1-3 выше учитываемых расходов.

Насосная станция 2-го подъема

Насосная станция 2-го подъема расположена на площадке блока очистки №3 ФСПВ «Маяк». Станция служит для перекачивания воды из резервуаров 1000 м³ в резервуар 3000 м³, и промывки контактных осветлителей блока очистки №3.

Насосное оборудование станции представлено в таблице 124.

Таблица 322. Насосное оборудование станции 2-го подъема

№	Марка	Номинальный расход, м ³ /час	Фактический расход, м ³ /час	Напор, м	Мощность двигателя, кВт
Основные насосы					
1	Д1000-63	1000		30	75
2	Д1250-63	1250		30	132
3	Д1250-63	2000		21	160

Станция работает в автоматическом режиме, управляется сигналами датчиков уровня обслуживаемых резервуаров.

Повысительные насосные станции г. Полевской – северная часть

В северной части г. Полевского расположено 13 повысительных насосных станций. Перечень насосных станций, их месторасположение и оборудование приведены в таблице 125.

Таблица 323. Перечень насосных станций, их месторасположение и оборудование

№	Место расположения	Перечень оборудования	Номинальный расход, м ³ /ч	Напор, м	Мощность двигателя, кВт
1	ТП № 49, «Зеленый Бор-2»	К 65-50-150 К 80-65-160	25 50	32 32	5,5 7,5
2	М. Горького, 1А	К 50-32-125	12,5	20	2,2
3	«Зеленый Бор»1, 19	К 50-32-125	12,5	20	2,2
4	ТП мкрн. «Сосновый бор»	СМ 100-65-200-4	50	12,5	5,5
5	Насосная М. Горького	КМ 100-80-160 КМ 100-80-160	100	32	15
6	Октябрьская, 57	1К8/18	8	18	2,2
7	Октябрьская, 59	1К8/18	8	18	2,2
8	«Зеленый Бор-1», 4	К 50-32-125	12,5	20	2,2
9	Коммунистическая, 42а	К 50-32-125	12,5	20	2,2
10	«Зеленый Бор 1», 22	К 50-32-125	12,5	20	2,2
11	Ленина, 15	К 50-32-125	12,5	20	2,2
12	Ленина, 17	К 50-32-125	12,5	20	2,2
13	Коммунистическая, 20	К 50-32-125	12,5	20	2,2

Повысительные насосные станции служат для обеспечения и поддержания необходимого уровня напора воды у потребителей, дома которых они обслуживают. Все насосные станции, за исключением М. Горького, «Сосновый Бор» и «Зеленый Бор-2» (ТП-49) обслуживают по одному зданию. Перечисленные ПНС обслуживают кварталы в границах близлежащих улиц.

Все насосные станции, за исключением «Зеленый Бор-1», 19 и расположенных по ул. Октябрьская 57 и 59 оборудованы автоматическими преобразователями частоты и датчиками давления. Нормативное установленное давление составляет 3,5 атм.

Насосная станция скважины № 5525

Насосное оборудование расположено в скважине №5525 на глубине 40 м., служит для перекачивания воды в здание насосной станции, резервуар ВНБ.

Данные о насосном оборудовании станции представлены в таблице 126.

Таблица 324. Насосное оборудование скважины №5525

№	Марка	Номинальный расход, м ³ /час	Напор, м	Мощность двигателя, кВт
1	ЭЦВ-6-16-110	16	110	7,5

Включение насоса происходит по сигналу датчика уровня, расположенного в резервуаре ВНБ. Средства для замера водоотбора отсутствуют.

с. Полдневая – водозабор из скважины № 5116

Насосное оборудование расположено в скважине № 5116 на глубине 40 м, служит для перекачивания воды из скважины в резервуар водонапорной башни.

Данные о насосном оборудовании представлены в таблице 127.

Таблица 325. Насосное оборудование скважины №5116

№	Марка	Номинальный расход, м ³ /час	Напор, м	Мощность двигателя, кВт
1	ЭЦВ-6-16-110	16	110	7,5

Включение насоса происходит по сигналу датчика уровня, расположенного в резервуаре ВНБ. Средства для замера водоотбора отсутствуют.

п. Зюзельский – водозабор из Верхне-Железнодорожного пруда

Насосное оборудование водозабора п. Зюзельский представлено в таблице 128.

Таблица 326. Насосное оборудование водозабора п. Зюзельский

№	Марка	Номинальный расход, м ³ /час	Напор, м	Мощность двигателя, кВт
Основные насосы				
1	КМ 80-50-200	50	50	15
2	К 90/50	90	50	15
Резервные насосы				
2	КМ 80-50-200	50	50	15
3	К 90/50	90	50	15

Насосное оборудование подает воду в отстойник, откуда далее самотеком вода поступает в РЧВ. Насосы включаются вручную при снижении уровня воды в РЧВ.

с. Косой Брод – источник подземного водоснабжения скважина №4235

Насосное оборудование расположено в скважине № 4235 на глубине 60 м, служит для перекачивания воды из скважины в резервуар водонапорной башни.

Данные о насосном оборудовании представлены в таблице 129.

Таблица 327. Насосное оборудование с. Косой Брод

№	Марка	Номинальный расход, м ³ /час	Напор, м	Мощность двигателя, кВт
1	ЭЦВ-6-10-80	10	80	4

Включение насоса происходит автоматически по сигналу датчика уровня, расположенного в резервуаре ВНБ. Средства для замера водоотбора отсутствуют.

с. Косой Брод – источник подземного водоснабжения скважина № 67218 (по первоисточнику)

Насосное оборудование расположено в скважине № 67218, данные о глубине загрузки насоса отсутствуют, служит для перекачивания воды из скважины в резервуар водонапорной башни.

Данные о насосном оборудовании представлены в таблице 130.

Таблица 328. Насосное оборудование с. Косой Брод, скважина № 67218

№	Марка	Номинальный расход, м ³ /час	Напор, м	Мощность двигателя, кВт
1	ЭЦВ-6-10-80	10	80	4

Включение насоса происходит по сигналу датчика уровня, расположенного в резервуаре ВНБ. На скважине установлен водомер СТВД-11-80.

с. Курганово – источник подземного водоснабжения скважина № 6227 (по первоисточнику)

Насосное оборудование расположено в скважине № 6227 на глубине 34 м, служит для перекачивания воды из скважины в разводящую сеть поселка.

Данные о насосном оборудовании представлены в таблице 131.

Таблица 329. Насосное оборудование скважины №6227

№	Марка	Номинальный расход, м ³ /час	Напор, м	Мощность двигателя, кВт
1	ЭЦВ-6-10-80	10	80	4

Включение насоса происходит автоматически по сигналу датчика уровня, расположенного в резервуаре ВНБ. На скважине установлен водомер СТВ-80.

с. Мраморское – источник подземного водоснабжения скважина № 2730

Насосное оборудование расположено в скважине № 2730 на глубине 56 м, служит для перекачивания воды из скважины в резервуар водонапорной башни.

Данные о насосном оборудовании представлены в таблице 132.

Таблица 330. Насосное оборудование скважины № 2730

№	Марка	Номинальный расход, м ³ /час	Напор, м	Мощность двигателя, кВт
1	ЭЦВ-8-25-120	25	120	11

Включение насоса происходит автоматически по сигналу датчика уровня, расположенного в резервуаре ВНБ. На скважине установлен водомер ВМХ-80.

п. Большая Лавровка – водозабор из скважины № 3887

Насосное оборудование расположено в скважине № 3887 на глубине 50 м, служит для перекачивания воды из скважины в резервуар водонапорной башни.

Данные о насосном оборудовании представлены в таблице 133.

Таблица 331. Насосное оборудование скважины № 3887

№	Марка	Номинальный расход, м ³ /час	Напор, м	Мощность двигателя на валу, кВт
1	ЭЦВ-5-4-125	4	125	3

Включение насоса происходит по сигналу датчика уровня, расположенного в резервуаре ВНБ. Средства для замера водоотбора отсутствуют.

п. Станционный-Полевской – водозабор из скважины № 5194

Насосное оборудование расположено в скважине № 5194 на глубине 40 м, служит для перекачивания воды из скважины в резервуар водонапорной башни.

Данные о насосном оборудовании представлены в таблице 134.

Таблица 332. Насосное оборудование скважины № 5194

№	Марка	Номинальный расход, м ³ /час	Напор, м	Мощность двигателя на валу, кВт
1	ЭЦВ-6-16-115	16	110	7,5

Включение насоса происходит по сигналу датчика уровня, расположенного в резервуаре ВНБ. Средства для замера водоотбора отсутствуют.

3.4.2.2. Описание состояния и функционирования водопроводных сетей систем водоснабжения

Северная часть г. Полевского

Протяженность сетей водоснабжения в северной части г. Полевского составляет 79,4 км. Большая часть трубопроводов проложена в 1980-е гг. и ранее. Нормативный срок полезного использования (20 лет) на большинстве сетей истек, степень физического износа сетей водопровода составляет более 75%.

В виду высокой степени износа сетей высока вероятность вторичного загрязнения. Согласно анализу протоколов лабораторных испытаний, наиболее часто встречается несоответствие качества холодной воды нормативам по показателям Мутность, Цветность, ОМЧ, ОКБ, ТКБ среди проб, отобранных на участках, где трубопроводы проложены в 1950-1960-е гг., степень износа трубопроводов наиболее велика.

Южная часть г. Полевского

Протяженность сетей водоснабжения в южной части г. Полевского, в соответствии с приложением №4 к постановлению Главы ПГО от 06.06.2014г. №1076, составляет 69,1 км, из них 16,5 км – водовод от ФСПВ «Маяк» до резервуаров на г. Никольской. Большая часть трубопроводов проложена в 1970-1990 гг., нормативный срок полезного использования (20 лет) на большинстве сетей истек, степень физического износа сетей водопровода составляет более 75%.

Высокая степень износа сетей, значительная удаленность резервуаров, принимающих воду от ФСПВ «Маяк», нивелируют пролонгированное обеззараживающее действие хлорсодержащего реагента и увеличивают вероятность вторичного загрязнения.

с. Полдневая

Протяженность сетей водоснабжения с. Полдневая составляет 3,1 км (1,9 км – муниципальные сети водоснабжения и 1,2 км – водопроводные сети КХ Аникиева, переданные на обслуживание МУП ПГО «ЖКХ «Полевское» по договору безвозмездного пользования). Трубопроводы проложены в 1999 году. Степень физического износа трубопроводов составляет более 45%.

В виду высокой степени износа сетей высока вероятность вторичного загрязнения.

п. Зюзельский

Протяженность сетей водоснабжения в п. Зюзельский составляет 5,1 км. Основная доля трубопроводов проложена в 1960-1980-х гг., степень физического износа сетей водоснабжения более 97%. В виду высокой степени износа сетей высока вероятность вторичного загрязнения.

с. Косой Брод

Протяженность сетей водоснабжения в с. Косой Брод составляет 2,5 км. Основная доля трубопроводов проложена в 1975-1980 гг., нормативный срок полезного использования (20 лет) – на большинстве участков истек, степень физического износа сетей водопровода составляет более 90%.

В виду высокой степени износа сетей высока вероятность вторичного загрязнения. Согласно анализу протоколов лабораторных испытаний, при нормативном качестве воды в источниках подземного водоснабжения села, наблюдаются периодические превышения нормативов качества воды у потребителей (школа, котельная) по показателям мутности, ОКБ, ТКБ.

п. Станционный-Полевской

Протяженность сетей водоснабжения в п. Станционный-Полевской составляет 1 км. Трубопроводы водоснабжения объектов психиатрической больницы проложены в 1972 г, прочие – в 1994 г. Степень физического износа сетей водопровода составляет порядка 65%.

При нормативном качестве воды в источниках подземного водоснабжения, в виду высокой степени износа сетей высока вероятность вторичного загрязнения.

с. Курганово

Протяженность сетей водоснабжения в с. Курганово составляет 3,6 км. Степень физического износа трубопроводов составляет порядка 90 %.

Основная доля трубопроводов проложена в 1978-1987 гг. Вероятность вторичного загрязнения велика.

с. Мраморское

Протяженность сетей водоснабжения в с. Мраморское составляет 3,2 км. Основная доля трубопроводов проложена в 1990-х-2000-х гг., нормативный срок полезного использования не истек. Степень физического износа сетей в поселке более 80%, с учетом частичной замены трубопроводов на ПЭ.

Вероятность вторичного загрязнения существует.

Перечень выявленных бесхозяйных объектов централизованных систем водоснабжения г. Полевской – Северная часть

Таблица 333. Бесхозяйные участки водопроводной сети старой застройки г. Полевской – Северная часть

№	Место расположения	Ду, мм	Протяженность, м
1	Ул. Свердлова от д. 16 до д. 32, от д. 32 до д. 34, д. 38-40	57	382
2	Ул. Грибоедова от ул. О. Кошевого до ул. Нахимов, от ул. Ст. Разина до О. Кошевого	76 159	360 190
3	Ул. Достоевского от д. 21 до д. 35, от д. 22 до д. 34	57	545
4	Ул. Суворова от д. 21 до д. 29, от д. 22 до д. 34	57	536
5	Ул. Нахимова между ул. Суворова и ул. Достоевского	57	97
6	Ул. Дзержинского от д. 1 до д. 10	89	380
7	Ул. Блюхера от ул. Октябрьской к пруду	100	160
8	Ул. Мичурина от д. 21 до д. 29	57	170
9	Ул. З. Космодемьянской к д. 2-8, 1-7	57	150
10	Ул. Мичурина и пер. Красногорский от ул. Меркулова	100	506
11	Ул. Верхняя, Средняя, Северная от колодца на магистральной закольцовке	57	240
ИТОГО			3716

Таблица 334. Бесхозяйные участки водопроводной сети г. Полевской – Северная часть

№	Место расположения	Ду, мм	Протяженность, м
1	ТП в районе совхоза	150	56
2	ТП у д. 19, «Зеленый Бор-1»	50	24
3	ТП у д. 3, «Зеленый Бор-1»	200	28
4	ТП у д. 12, «Зеленый Бор-1»	50	45
5	Ул. Декабристов, д. 8	100	72
6	Ул. Р. Люксембург, д. 8	100	50
7	Мкрн. Ялунина, д. 8	200 100	90 14
8	Ул. Р. Люксембург, д. 92-94	150 108	184 18
9	«Зеленый Бор-2», д. 30	100	38
10	«Зеленый Бор-2», д. 4	100	30,5
11	«Зеленый Бор-2», д. 31	100	167,4
12	«Зеленый Бор-2», д. 25	108	30
ИТОГО			846,9

Таблица 335. Бесхозяйные участки водопроводной сети, построенные собственниками домов г. Полевской – Северная часть

Наименование участка	Способ прокладки	Диаметр	Протяженность
Водопровод от ул. Меркулова к переулку Передовиков	подземный	108	150
Водопровод по ул. Токарей от ул. Меркулова	подземный	57 76 ст.	80 90
Водопровод с ул. Мичурина от дома № 82 к домам ул. Некрасова 66, 68, 70, 93	подземный, по огородам	50, 32 ст	60 109
Водопровод по ул. Орджоникидзе от ул. Добролюбова к ул. Нахимова	подземный, вместе с канализацией	40 ст	100
Водопровод по ул. Чернышевского от ул. Ст. Разина до ул. О. Кошевого	подземный	50 пвх	220
Водопровод по ул. О. Кошевого к дому № 15 и к дому № 14 от ул. Декабристов	подземный	25,25 м/п	20 60
Водопровод по ул. Чернышевского от ул. Орджоникидзе по ул. Меркулова	подземный	90 пвх 60 пвх	90 215
Водопровод по ул. Литейщиков с ул. Ст. Разина	подземный	50 пвх	110
Водопровод к домам № 25; 28 ул. Щербакова от ул. Ст. Разина	подземный, и в т/сети	25 оцинк.	55
Водопровод по ул. Комсомольской от дома № 4 к ул. Октябрьской	подземный	100 ст	376
Водопровод по ул. Пионерской от ул. Октябрьской к домам № 36; 37; 56.55.	подземный	100 ст	160 160
Водопровод по ул. Пятилетки от ул. Октябрьской к домам № 58; 60	подземный	50*2,5 ст	453,5
Водопровод по ул. Партизанской от ул. Октябрьской к дому № 27 и к дому № 1 ул. XXII партсъезда	подземный	57 ст	170,5
Водопровод к дому № 15 ул. XXII партсъезда и к дому № 5 ул. Радищева от ул. Октябрьской пол ул. 1Мая	подземный	90 пвх 60 пвх 50 пвх	85 69 62,5
Водопровод по пер. Новый от ул. Октябрьской	подземный	90 пвх	150
Водопровод по ул. Гоголя от пер. Сталеваров к д. 7,9,11,12,14	подземный	57 ст	67
Водопровод к дому № 16 ул. Добролюбова от ул. Декабристов	подземный	50 пнд	48,5
Водопровод по ул. Крутой спуск к домам 1-2-3-4	подземный	57	208
Водопровод по ул. Решетникова в районе приюта, по четной стороне	подземный	57	83

3.4.2.3. Анализ зон действия источников водоснабжения и их рациональности
Описание технологических зон водоснабжения, зон централизованного и нецентрализованного водоснабжения

г. Полевской – Северная часть

Централизованное водоснабжение северной части г. Полевского осуществляется из поверхностного источника – р. Чусовой.

Северная часть города снабжается водой из р. Чусовой, водозабор расположен в 7,5 км к северо-востоку от г. Полевского. От р. Чусовой вода по двум стальным напорным трубопроводам диаметрами 500 и 700 мм подается на ФСПВ «Маяк» на расстоянии 2,8 км от водозабора. После водоподготовки на ФСПВ «Маяк» вода из распределительной камеры №21 подается в северную часть города.

Водоводы Ду800 и Ду500 подают воду в закольцованную уличную сеть, выполненную преимущественно трубопроводами Ду100-150-200. Внутриквартальный водопровод преимущественно выполнен трубопроводами Ду57 – Ду100. Уличная сеть распределяет воду по всем районам существующей застройки, образуя закольцованные сети водоснабжения многоквартирных домов, объектов и учреждений инфраструктуры и предприятий, жилых домов частного сектора, обеспечивая необходимое давление в системе.

Условно город можно зонировать на участки, где для повышения давления используются насосные станции, и самотечные участки.

Зона «Поликлиника» - частный сектор в районе поликлиники, расположенный на естественной

возвышенности рельефа. ПНС в районе ул. М. Горького, 16 обеспечивает повышение давления в данной зоне в квартале улиц Северная, Литейщиков, Степана Разина, Горького, пер. Сталеваров.

Зона «Сосновый бор» - представлена многоквартирными домами и детским садом по ул. Декабристов в районе ее пересечения с ул. Добролюбова. Все 8 домов района обслуживаются ПНС.

Зона «ТП-49» - повысительной насосной станцией осуществляется поддержание необходимого давления в системе водоснабжения МКД микрорайона «Зеленый бор – 2».

Все остальные районы города снабжаются водой по самотечным трубопроводам.

Водопровод города закольцован, за исключением отдельных тупиковых участков (частный сектор по ул. Октябрьской с ответвлениями, по ул. Декабристов, Ст. Разина, Мичурина, Верхней, пер. Ветеранов.

г. Полевской – Южная часть

Централизованное водоснабжение южной части г. Полевского осуществляется из следующих источников:

- поверхностный источник р. Чусовая – используется для хозяйственно-питьевого водоснабжения жилых районов южной части г. Полевской

- поверхностный источник Полевское водохранилище на р. Полевая – используется для технического водоснабжения котельной ООО «Новая Энергетика», Полевского металлофурнитурного завода;

- подземный источник скв. № 5525 – используется для хозяйственно-питьевого водоснабжения района «Совхоз».

В южной части г. Полевского имеются следующие технологические зоны водоснабжения:

- зона «Маяк» - условно выделяемая зона, снабжаемая водой от самотечного водовода Ду500 – Ду300 – Ду400 от фильтровальной станции «Маяк», проходит вдоль улиц Красноармейской, Калинин, Ильича, Революционная.

Водовод тупиковый, в конце ветки находятся РЧВ на горе Никольской. Разводящие сети уличного водопровода от ул. Красноармейской до зданий типографии, детского дома выполнены стальным трубопроводом Ду100, также тупиковые. Единственный в данной зоне закольцованный участок водопровода от дома № 162 до дома № 94 по ул. Красноармейской через ул. 1-го мая выполнен стальным трубопроводом Ду100.

- зона «Никольская» - в данную зону попадает вся жилая застройка южной части г. Полевского. Уличный водопровод в данной зоне (преимущественно выполненный стальными и чугунными трубами Ду200-Ду300) распределяет воду по всему району, включая 2-й микрорайон, Новый поселок, центральную часть застройки в границах улиц Володарского, Карла Маркса, Бажова, Белинского, образуя закольцованные сети водоснабжения многоквартирных домов, частного сектора, учреждений инфраструктуры и предприятий, обеспечивая необходимое давление в системе.

Зона закольцована с зоной «Маяк» трубопроводом Ду150 от ул. Угловой до ПСХ далее до бывшей площадки ПКЗ Ду200, и от ПКЗ трубопроводом Ду300 и Ду500. В Новом поселке по ул. Тургенева, Кутузова при низком уровне воды в РЧВ на горе Никольской воды не хватает.

В Новом поселке по ул. Тургенева, Кутузова при низком уровне воды в РЧВ на горе Никольской воды не хватает.

Все сети в зоне самотечные, повысительные насосные станции стоят только на отдельных домах по ул. К. Маркса, Бажова, Победы, Ломоносова и 2-м микрорайоне и на г.Никольская.

- зона «технический водопровод» - снабжается водой из Полевского водохранилища на р. Полевая. Водопровод от насосной станции на территории ЗАО «Полевской машиностроительный завод» по ул. Победы, Урицкого, Крылова, Володарского, и далее через ПАТП, ПМФЗ и далее до котельной на территории ОАО «ПКЗ».

- зона «Садовая» - водоснабжение зоны осуществляется из скважины № 5525 по ул. Садовой. Сеть водоснабжения выполнена водопроводом Ду100, водопровод тупиковый. Дублирующий водопровод с г. Никольская Ду100 в две нитки.

п. Красная Горка

Централизованное водоснабжение п. Красная Горка осуществляется из единственного источника – скважины. По водоводу вода подается в разводящую сеть напрямую.

с. Полдневая

Централизованное водоснабжения с. Полдневая осуществляется из единственного источника – скв. № 5116. По водоводу Ду100 вода подается в емкость ВНБ на юго-восточной окраине поселка.

Из ВНБ вода самотеком поступает в уличные сети Ду100.

В с. Полдневая можно условно выделить 2 зоны водоснабжения:

- ветка «Комсомольская» - запитана из ВНБ по магистральному водоводу Ду100. Водовод питает котельную. Из котельной вода поступает в тупиковую сеть Ду100 питающую МКД № 79, 81 и 83 по ул. Комсомольской

- ветка «Пролетарская» - уличная сеть в зоне «Пролетарская» тупиковая, представлена водоводом Ду100. Данный водовод имеет тупиковое ответвление на мастерские в районе ул. Свердлова, 2 здания между ул. Свердлова и ул. Горького. Основная ветка водопровода тупиковая, проходит вдоль ул. Пролетарской до ул. Д. Бедного, далее вдоль ул. Д. Бедного до ул. Урицкого, где подключена больница, далее вдоль ул. Урицкого до школы. На ветке «Пролетарская» находится 4 ВРК.

п. Зюзельский

Централизованное водоснабжение п. Зюзельский осуществляется из поверхностного источника – Верхне-Железнянского пруда. Насосами станции I подъема вода подается в бак отстойник, откуда насосами II-го подъема перекачивается в разводящую сеть поселка.

В поселке 2 зоны водоснабжения: напорная от станции II подъема по ул. Чкалова до РЧВ в районе ул. Пушкина, и самотечная от РЧВ по ул. Нагорная.

Напорная зона имеет одну ветку водовода Ду200 от насосной станции до РЧВ, водоснабжение осуществляется из ВРК.

Самотечная зона Ду50, Ду100 по ул. Нагорной, ул. 4-й Пятилетки, ул. Красноармейской. В данной зоне водоснабжаются школа, детский сад и жилые дома по ул. Красноармейской, на участке сети также имеются ВРК.

с. Косой Брод

Централизованное водоснабжение с. Косой Брод осуществляется из 2-х подземных источников – скв. № 4235 и скв. №67218. Зоны водоснабжения от источников отдельные, не имеющие точек сопряжения.

Зона водоснабжения от скв. № 4235 («Урицкого»).

Из скв. № 4235 вода подается в емкость ВНБ, далее самотеком по водоводу Ду50 подается в разводящую сеть. Разводящая сеть от скв. № 4235 тупиковая, представлена двумя ветками Ду89 и Ду63. Ветка Ду89 питает 3 многоквартирных дома по ул. Урицкого и пункт технического обслуживания, ветка Ду63 снабжает водой частный сектор через ВРК (в некоторые дома вода заведена).

Зона водоснабжения от скв. № 67218 («Советская»).

Из скв. №67218 вода подается в емкость ВНБ, далее самотеком по водоводу Ду100 подается в разводящую сеть. Разводящая сеть от скв. 67218 тупиковая, представлена двумя ветками Ду76 и Ду57. Ветка Ду76 питает котельную и детский сад по ул. Советской. Ветка Ду57 питает МКД по ул. Советской, 27. На сетях отсутствуют ВРК.

п. Станционный-Полевской

Централизованное водоснабжение п. Станционный-Полевской осуществляется из 2-х подземных источников – скв. № 5194 и скв. ОАО РЖД. Зоны водоснабжения от источников отдельные, не имеющие точек сопряжения.

Зона водоснабжения от скв. № 5194

Из скв. №5194 вода насосом подается в емкость ВНБ, откуда самотеком поступает в разводящую сеть. Разводящая сеть тупиковая, Ду50, имеет 2 ветки – по одной ветке водоснабжается котельная, КНС, банно-прачечный и 2 лечебных корпуса психоневрологической больницы; по второй ветке водоснабжаются администрация больницы, 2 лечебных корпуса, приемное отделение и жилые дома Горького, 2 и Гагарина 3.

Зона водоснабжения от скв. и ВНБ ОАО «РЖД», расположенных близ ж/д станции «Полевской».

Он ВНБ по водоводу Ду100 вода поступает в тупиковую сеть по ул. Свердлова, ул. Лесная. Сеть питает 2 МКД, школу, котельную. Также на участке сети от ВНБ до ул. Свердлова и по ул. Свердлова находятся ВРК.

с. Курганово

Централизованное водоснабжение с. Курганово осуществляется из единственного источника – скв. № 6227. Из скважины по двум водоводам Ду100 вода подается по напорному участку до колодца в районе дома №13 по ул. Парниковой. Из колодца по водоводу Ду89 вода подается на ул. Нагорную, и далее на ул. Школьную до здания школы.

По ул. Парниковой водовод Ду100 проходит от дома № 13, далее переходит на самотечный участок до колодца в болоте в районе ул. Грунтовой. От колодца водовод Ду100 проходит через ферму до ВНБ, откуда самотеком водоснабжается котельная. Самотечный водовод Ду89 ответвляется от основного водовода Ду100 в указанном колодце, и снабжает водой здания ФАП, детского сада и школы. Водопровод частично заведен в частные дома, имеются ВРК.

с. Мраморское

Централизованное водоснабжение с. Мраморское осуществляется из единственного источника – скв. №3. Из скважины вода подается в емкость ВНБ, откуда самотеком по водоводу Ду89 поступает в уличную сеть села – водовод Ду89 магистральный, проложен в коллекторе с теплосетью, частично наружная прокладка, от ВНБ до д.23 по ул. 1-го Мая. К водоводу подключена школа с детским садом. От д. 23 по ул. 1-го Мая по двум трубопроводам Ду57 водоснабжаются 2 магазина и здание сельской администрации.

В с. Мраморском можно условно выделить 3 зоны водоснабжения: ветки 1-го мая, Пролетарская и ФАП, ответвленные от основного водовода Ду89. Ветка 1-го Мая отведена отдельно, ветки Пролетарская и ФАП отведены вместе, разделены в точке окончания ул. Пролетарской.

- ветка «1-го Мая» - подземный тупиковый водовод Ду100 проходит от колодца в районе д.38 по ул. 1-го мая до д.60, далее по ул. Горького до ул. Просвещения. На водоводе находятся ВРК, частично от водовода запитаны дома частного сектора по ул. 1-го Мая и ул. Горького.

- ветка «Пролетарская» - преимущественно подземный тупиковый водовод Ду63 вдоль ул. Пролетарской с ВРК, частично заведен в дома частного сектора.

- ветка «ФАП» - преимущественно подземный тупиковый водовод Ду63 вдоль ул. 1 Мая от ул. Ленина до ул. Пушкина. Водовод питает здания клуба, несколько домов частного сектора по ул. 40 лет Октября, фельдшерско-акушерский пункт (ФАП) на пересечении ул. 1-го Мая и ул. Садовая.

Подключение в сети водопровода в селе ограничено, в связи с недостатком воды (малая емкость РЧВ в ВНБ).

п. Большая Лавровка

Централизованное водоснабжение п. Большая Лавровка осуществляется из единственного источника – скв. №3887. По водоводу Ду100 вода подается в емкость ВНБ на южной окраине поселка.

Из ВНБ вода самотеком по водоводу Ду100 подается в уличную сеть. Уличная сеть выполнена из трубопровода Ду100, тупикова, проходит вдоль улицы Лесников.

Водоснабжение осуществляется из 3-х ВРК, водопровод заведен в 4 частных жилых дома, в здания фермы и бани.

Общий баланс подачи и реализации воды

Данные об объеме воды, отбираемом из источников централизованного водоснабжения на территории Полевского городского округа в 2014 году, приведены в таблице 138.

Таблица 336. Данные об объеме воды, отбираемом из источников централизованного водоснабжения на территории Полевского городского округа в 2014 году

№	Источник водоснабжения	Объем водоотбора, 2014 г., тыс. м3
1	Р. Чусовая	9 807,31
2	Северский пруд	1 038,07
3	Скважина №5525 (ул. Садовая)	7,76
4	Верхне-Железьянский пруд (п. Зюзельский)	45,06
5	Скважина №4235 (с. Косой Брод, Урицкого)	12,22
6	Скважина №67218 (с. Косой Брод, Советская)	6,17
7	Скважина №5194 (п. Станционный-Полевской)	70,08
8	Скважина ОАО РЖД (п. Станционный-Полевской)	1,53
9	Скважина №6227 (с. Курганово)	51,38
10	Скважина №2730 (с. Мраморское)	21,17
11	Скважина №3887 (п. Большая Лавровка)	3,32
12	Скважина №5116 (с. Полдневая)	26,52
13	Полевское водохранилище	718,00
ИТОГО по всем источникам ПГО		11 808,59

Данные об объеме воды, реализуемом в системах централизованного водоснабжения на территории Полевского городского округа в 2014 г. приведены в таблице 139.

Таблица 337. Данные об объеме воды, реализуемом в системах централизованного водоснабжения на территории Полевского городского округа в 2014 г.

№	Зона водоснабжения	Полезный отпуск, 2014 г., тыс. м³
1	г. Полевской	8 962,12
2	п. Зюзельский	21,54
3	с. Косой Брод	17,03
4	п. Станционный-Полевской	58,21
5	с. Курганово	49,45
6	с. Мраморское	11,75
7	п. Большая Лавровка	3,02
8	с. Полдневая	19,80
ИТОГО по ПГО		9 142,92

Данные о потерях воды на территории Полевского городского округа в 2014 г. по источникам водоснабжения приведены в таблице 140.

Таблица 338. Данные о потерях воды на территории Полевского городского округа в 2014 г.

Объем подачи, 2014 г., тыс. м3	Объем реализации, 2014 г., тыс. м3	Потери воды, 2014 г., тыс. м3	Удельный вес потерь от объема поднятой воды, %
11 808,59	9 142,92	2 665,67	22,57

Территориальный баланс подачи воды по технологическим зонам водоснабжения
Территориальный баланс подачи воды в 2014 г. приведен в таблице 141.

Таблица 339. Территориальный баланс подачи воды в 2014 г.

№	Зона водоснабжения	Подача воды, 2014 г., тыс. м3
1	г. Полевской	11 571,14
2	п. Зюзельский	45,06
3	с. Косой Брод	18,39
4	п. Станционный-Полевской	71,61
5	с. Курганово	51,38
6	с. Мраморское	21,17
7	п. Большая Лавровка	3,32
8	с. Полдневая	26,52
ИТОГО по ПГО		11 808,59

Структурный баланс реализации воды по группам абонентов

Структурный баланс реализации воды по группам абонентов в 2014 г. приведен в таблице 142.

Таблица 340. Структурный баланс реализации воды по группам абонентов в 2014 г.

№	Группы абонентов	Объем реализации, 2014 г., тыс. м3
1	Хозяйственно-питьевые нужды населения	2 328,14
2	Производственные нужды юридических лиц	6 331,06
3	Прочие нужды	483,72
ИТОГО по ПГО		9 142,92

Сведения о фактическом потреблении населением воды исходя из статистических и расчетных данных и сведений о действующих нормативах потребления коммунальных услуг

Сведения о фактическом и расчетном потреблении воды на территории ПГО в 2014 г. приведены в таблице 143.

Таблица 341. Сведения о фактическом и расчетном потреблении воды на территории ПГО в 2014 г.

Фактическое потребление воды, тыс. м3	Расчетное потребление воды*, тыс. м3
9 142,92	9 461,87

*в объем расчетного водопотребления включаются также территории, не обеспеченные системами централизованного водоснабжения

Описание существующей системы коммерческого учета горячей, питьевой, технической воды и планов по установке приборов учета

Коммерческие узлы учета смонтированы на границе балансовой принадлежности сетей ПАО «СТЗ» для учета отпущенной в городские сети питьевой холодной воды. Указанные узлы учета применяются при осуществлении расчетов за потребленную воду.

Также водомерные узлы стоят на скважинах в с. Курганово, с. Мраморское, с. Косой Брод (по ул. Советской и по ул. Урицкого), однако при расчетах за отпущенную потребителям воду не применяются, используются только для статистических целей учета поднятой воды. Имеется водосчетчик на водозаборе из Верхне-Железьянского пруда в п. Зюзельский.

Точки некоммерческого учета воды и типы используемых счетчиков приведены в таблице 144.

Таблица 342. Точки некоммерческого учета воды и типы используемых счетчиков

№	Точка учета	Тип счетчика
1	Скважина с. Курганово	СТВ-80
2	Скважина с. Косой Брод Советская (№67218) Скважина с. Косой Брод Урицкого (№4135)	СТВГД-11-80 СТВГД-11-80
3	Скважина с. Мраморское	ВНИХ-80

Данные об оснащенности объектов потребления (абонентов) приборами учета по территориям приведены в таблице 145. Данные приборы учета используются при коммерческих расчетах за потребленную воду.

Таблица 343. Данные об оснащенности объектов потребления (абонентов) приборами учета по территориям

№	Территория	Эксплуатирующая организация	Количество МКД	Кол-во МКД требующих оснащения ОДПУ	Количество приборов учета ХВС	% охвата приборами учета
1	Северная часть г. Полевского	ОАО «ПКК»	296	201	111	55
2	Южная часть г. Полевского	МУП ЖКХ «Полевское»	238	-	155	65,13
3	п. Зюзельский	МУП ЖКХ «Полевское»	18	-	6	33,33
4	с. Полдневая	МУП ЖКХ «Полевское»	8	-	1	12,5
5	п. Станционный-Полевской	МУП ЖКХ «Полевское»	19	-	9	47,37
6	п. Большая Лавровка	МУП ЖКХ «Полевское»	1	-	0	0

Коммерческий учет также ведется по домовым и индивидуальным приборам учета подаваемой воды.

Данные об оснащенности приборами учета ХВС объектов, обслуживаемых ОАО «ПКК» приведены в таблице 146.

Таблица 344. Данные об оснащенности приборами учета ХВС объектов, обслуживаемых ОАО «ПКК»

Количество объектов – 296			
Кол-во приборов учета, 2014 г.	Кол-во приборов учета, 2015 г.	Кол-во приборов учета, 2020 г.	Кол-во приборов учета, 2024 г.
97	102	201	201

Данные об оснащенности приборами учета ХВС объектов, обслуживаемых МУП ЖКХ «Полевское» приведены в таблице 147.

Таблица 345. Данные об оснащенности приборами учета ХВС объектов, обслуживаемых МУП ЖКХ «Полевское»

Количество объектов – 238			
Кол-во приборов учета, 2014 г.	Кол-во приборов учета, 2015 г.	Кол-во приборов учета, 2020 г.	Кол-во приборов учета, 2024 г.
155	185	205	238

Данные об оснащенности приборами учета ГВС объектов, обслуживаемых ОАО «ПКК» приведены в таблице 148.

Таблица 346. Данные об оснащенности приборами учета ГВС объектов, обслуживаемых ОАО «ПКК»

Количество объектов – 238			
Кол-во приборов учета, 2014 г.	Кол-во приборов учета, 2015 г.	Кол-во приборов учета, 2020 г.	Кол-во приборов учета, 2024 г.
97	101	201	201

Данные об оснащенности приборами учета ГВС объектов, обслуживаемых МУП ЖКХ «Полевское» приведены в таблице 149.

Таблица 347. Данные об оснащенности приборами учета ГВС объектов, обслуживаемых МУП ЖКХ «Полевское»

Количество объектов – 238			
Кол-во приборов учета, 2014 г.	Кол-во приборов учета, 2015 г.	Кол-во приборов учета, 2020 г.	Кол-во приборов учета, 2024 г.
115	135	185	238

Учет подаваемой в сеть технической воды ведется на водозаборных сооружениях.

3.4.2.4. Анализ имеющихся резервов и дефицитов мощности в системе водоснабжения

По состоянию на 2014 год производственные мощности, обслуживающие системы централизованного водоснабжения на территории Полевского городского округа работают на пределе проектных мощностей.

Исключение составляет водозабор на р. Чусовой, загруженный на 50% мощности. При этом работа водозаборных сооружений на р. Чусовой на полной мощности невозможна в маловодные периоды.

3.4.2.5. Надёжность системы и качество поставляемого ресурса

Для целей комплексного развития системы водоснабжения главным интегральным критерием эффективности выступает надежность функционирования сетей. Физическое состояние сетей водоснабжения неудовлетворительное. Основная часть сетей нуждается в замене. Показателями, характеризующими параметры качества предоставляемых услуг и поддающимися непосредственному наблюдению и оценке потребителями, являются:

- перебои в водоснабжении (часы, дни);
- частота отказов в услуге водоснабжения;
- давление в точке водоразбора (напор).

Показателями, характеризующими параметры качества материального носителя услуги, нарушение которых выявляется в процессе проведения инспекционных и контрольных проверок органами государственной жилищной инспекции, санитарно-эпидемиологического контроля, муниципальным заказчиком и др., являются:

- состав и свойства воды (соответствие действующим стандартам);
- давление в подающем трубопроводе холодного водоснабжения;
- расход холодной воды (потери и утечки);
- соответствие качества очищенных вод нормам СанПиН – 100%.

Таблица 348. Параметры оценки качества предоставляемых услуг водоснабжения

Нормативные параметры качества	Допустимый период и показатели нарушения (снижения) параметров качества	Учетный период (величина) снижения оплаты за нарушение параметров	Условия расчета	
			При наличии прибора учета	При отсутствии приборов учета
Количество аварий и повреждений на 1 км сети в год	а) не более 8 часов в течение одного месяца б) при аварии - не более 4 часов	За каждый час, превышающий (суммарно) допустимый период нарушения (3) за расчетный период	По показаниям приборов учета	С 1 человека по установленному нормативу
Бесперебойное круглосуточное водоснабжение в течение года	-	-	-	-
Постоянное соответствие состава и свойств воды стандартам и нормативам, установленным органами Госсанэпиднадзора России и органами местного самоуправления	Не допускается	За каждый час (суммарно) периода снабжения водой, не соответствующей установленному нормативу за расчетный период	-	С 1 человека по установленному нормативу

3.4.2.6. Воздействие на окружающую среду

Меры по предотвращению вредного воздействия на водный бассейн предлагаемых к строительству и реконструкции объектов централизованных систем водоснабжения при сбросе (утилизации) промывных вод

Одним из постоянных источников концентрированного загрязнения поверхностных водоемов являются сбрасываемые без обработки воды, образующиеся в результате промывки фильтровальных сооружений станций водоподготовки. Находящиеся в их составе взвешенные вещества и компоненты технологических материалов, а также бактериальные загрязнения, попадая в водоем, увеличивают мутность воды, сокращают доступ света в глубину, и, как следствие, снижают интенсивность фотосинтеза, что в свою очередь приводит к уменьшению сообщества, способствующего процессам самоочищения.

На период до 2040 г. схемой водоснабжения Полевского городского округа предусматривается функционирование следующих станций водоподготовки:

- фильтровальная станция питьевого водоснабжения «Маяк» (водозабор из р. Чусовая);

ФСРВ «Маяк»

Утилизация промывных вод с 3-х блоков очистки осуществляется на сооружения повторного использования воды (СПИВ) в составе блока очистки №3. Производительность СПИВ составляет 400 м³/час.

Грязная промывная вода от фильтровальных сооружений накапливается в двух резервуарах (объемом 250 м³ каждый) повторного использования воды, откуда усредненным расходом подаются на блок очистки. Очистка грязной промывной воды осуществляется совместным воздействием растворов твердофазного алюмосиликатного сорбента «Экозоль-401» и катионного флокулянта ВПК-402. Процессы сорбции, флокуляции и ламинарного отстаивания проводятся в отстойнике-флокуляторе с технологическим диаметром 10 метров. Осветленная вода фильтруется на 4-х скорых осветлительных фильтрах, обеззараживается и смешивается с общим потоком готовой питьевой воды.

Меры по предотвращению вредного воздействия на окружающую среду при реализации мероприятий по снабжению и хранению химических реагентов, используемых в водоподготовке (хлор и др.)

На станциях водоподготовки на территории Полевского городского округа используются следующие химические реагенты:

- для обеззараживания воды:
- хлор (на ФСРВ «Маяк»)
- хлорамин (на ФС п. Зюзельский)
- для технологических процессов водоподготовки:
- сорбент Экозоль-401 (на ФСРВ «Маяк»)
- флокулянт ВПК-402 (на ФСРВ «Маяк»).

Хлор

Хлор относится к II классу опасности (высокоопасные вещества).

Хлор используется на ФСРВ «Маяк» для обеззараживания всего объема воды, приготовленного на фильтровальной станции. Хранение жидкого хлора на ФСРВ «Маяк» осуществляется на складе в контейнерах в количестве не более 21 тонны. Средний расход хлора составляет около 60 т./год в зависимости от качества воды в источнике.

Для предотвращения вредного воздействия на окружающую среду склад хлора оборудован хемосорбционной установкой по поглощению хлора, устройство для эвакуации аварийного контейнера с хлором (футляр БИ1-1560), двухпороговая четырехканальная система контроля (ХОБИТ Т-С1) для обнаружения утечки, локализации и нейтрализации аварийного выброса хлора в здании склада хлора, водяная завеса, исключающая утечку хлора при аварии за пределы технологических помещений.

Подача газообразного хлора на блоки очистки осуществляется в хлораторной (совмещенной со складом хлора). Хлорирование воды применяется для обеззараживания, а также для улучшения процесса коагуляции и снижения цветности обрабатываемой воды. Для предотвращения вредного воздействия на окружающую среду хлораторная оборудована системами вытяжной вентиляции, двухпороговой четырехканальной системой контроля (ХОБИТ Т-С1) для обнаружения утечки, локализации и нейтрализации аварийного выброса хлора в здании хлораторной.

Содержание в воде остаточного хлора еже часно контролируется аккредитованной лабораторией на соответствие нормативами СанПиН 2.1.4.1074-01 (в пределах 0,3 — 0,5 мг/л).

Сорбент «Экозоль - 401»

Сорбент «Экозоль - 401» относится к IV классу опасности (малоопасные вещества).

«Экозоль-401» представляет собой продукт реакции высокодисперсного природного алюмосиликата с органическими модификаторами. «Экозоль - 401» нерастворим в воде и используется в виде высокодисперсного золя с удельной поверхностью 50 - 60 м²/г. Сочетание указанных свойств позволяет эффективно и экономично решать большое число multifunctionальных задач по очистке и кондиционированию природных и сточных вод. На реагенты серии «Экозоль» получен патент РФ № 95105843/25(010511). На реагент получены гигиенические сертификаты № I-III-504 для очистки и кондиционирования сточных вод, а также № I-II-2315 для очистки и кондиционирования питьевой воды, выданные государственным комитетом санитарно-эпидемиологического надзора Российской Федерации.

Реагент «Экозоль - 401» изготавливается в соответствии с ТУ 2160-002-26301532-94 и поставляется заказчику в виде порошка с содержанием активного вещества 96 - 98 %, либо в виде паст с содержанием активного вещества - 30 %.

Реагент поставляется в 500 кг. контейнерах МКР, хранится в упакованном виде, защищенном от

действия атмосферных осадков.

Вредного воздействия на окружающую среду сорбент не оказывает.

Флокулянт ВПК-402

Флокулянт ВПК-402 относится к IV классу опасности (малоопасные вещества).

Флокулянт используется совместно с сорбентом «Экозоль-401» для кондиционирования воды на ФСРВ «Маяк».

Флокулянт поставляется в 50-литровых бочках, хранится в упакованном виде, защищенном от действия атмосферных осадков.

Вредного воздействия на окружающую среду флокулянт не оказывает.

3.4.3. Описание существующих технических и технологических проблем, возникающих при водоснабжении городского округа

Основные проблемы функционирования систем централизованного водоснабжения Полевского городского округа:

- высокая степень износа зданий и оборудования функциональных элементов системы;
- недостаточная степень техногенной надежности;
- использование устаревших технологий водоочистки;
- высокая ресурсоемкость производства;
- отсутствие резерва мощности;
- низкая степень автоматизации производственных процессов;
- низкая энергоэффективность оборудования;
- высокие показатели аварийности на сетях;
- недостаточное оборудование зданий, строений и сооружений приборами учета воды.

Исполнение предписаний органов, осуществляющих государственный надзор, муниципальный контроль, об устранении нарушений, влияющих на качество и безопасность воды, выполняется своевременно.

ФСРВ «Маяк» выполняет основную барьерную роль при очистке исходной воды р. Чусовая от природных и техногенных загрязнений. В настоящее время состав и техническое состояние имеющихся сооружений водоподготовки не обеспечивают гарантию качества питьевой воды по всем нормативным показателям из-за недостаточной полезной производительности ФСРВ «Маяк» и низкого качества исходной воды в реке Чусовой по мутности, железу, цветности, окисляемости, которые превышают проектные параметры станции, особенно в паводковый период и период ливневых дождей. Поэтому, ПАО «СТЗ» ежедневно, в ночные часы (с 00-00 до 06-00), а также в паводковый период и период ливневых дождей вводит ограничение поставки питьевой холодной воды потребителям города.

ОАО «ПКК» вынуждено ограничивать подключение абонентов в сельской местности, в связи с недостаточным резервом мощности существующих водозаборных сооружений (например, малыми объемами баков водонапорных башен). Развитие сельских территорий ПГО невозможно без должного объема водоснабжения, поэтому данная проблема стоит особняком среди прочих трудностей водоснабжения округа. По причине нехватки воды ограничено и подключение жителей частного сектора в северной части г. Полевского.

В одном из районов южной части г. Полевского – Новом поселке – при низком уровне наполнения резервуаров на г. Никольской не соблюдаются требования к напору и расходу воды (район недополучает воду). Это связано с аварийным состоянием части сетей, обеспечивающих закольцовку в данном районе, заменой трубопроводов большего диаметра на трубопроводы меньшего диаметра без предварительного гидравлического расчета системы.

Кроме того, необходимо оборудование и ввод в эксплуатацию новых водозаборов, как альтернатива существующему основному водозабору из р. Чусовой. Поверхностный водозабор из реки Чусовой не является достаточным на проектный срок в связи с тем, что водозабор из живого тока реки Чусовой является уязвимым по водообеспеченности: величина годового водозабора более 14 млн. м³ превышает естественные минимальные среднемесячные расходы 95% обеспеченности реки Чусовой у с. Косой Брод. В связи с увеличением водопотребления и ограниченной возможностью отбора воды из реки Чусовой, необходимо использование подземных источников водоснабжения для покрытия образующегося дефицита и выполнения условий гражданской обороны и возможных чрезвычайных ситуаций.

3.4.4. Анализ финансового состояния организаций коммунального комплекса, тарифов на коммунальные ресурсы

Данные о тарифах на услуги холодного водоснабжения представлены в таблице 151.

Таблица 349. Данные о тарифах на услуги холодного водоснабжения Полевского городского округа

№ п/п	Наименование организации, регулируемый тариф	Ед. изм	Период действия тарифа			
			с 01.01.2015 г. по 30.06.2015 г.		с 01.07.2015 г. по 31.12.2015 г.	
			без НДС	для категории «Население» (тарифы указываются с учетом НДС)	без НДС	для категории «Население» (тарифы указываются с учетом НДС)
1	Муниципальное унитарное предприятие Полевского городского округа «Жилищно-коммунальное хозяйство «Полевское» (город Полевской)					
1.1	Питьевая вода	руб./м ³	17,98	21,22	19,39	22,88
2	Общество с ограниченной ответственностью «Чистая вода» (город Полевской)					
2.1	Техническая вода	руб./м ³	4,78	4,78	5,20	5,20
3	Открытое акционерное общество «Полевская коммунальная компания» (город Полевской)					
3.1	Питьевая вода	руб./м ³	18,40	21,71	20,41	24,08
4	Открытое акционерное общество «Полевской криолитовый завод» (город Полевской)					
4.1	Питьевая вода	руб./м ³	20,07	23,68	21,85	25,78
5	Публичное акционерное общество «Северский трубный завод» (город Полевской)					
5.1	Питьевая вода (водоподготовка, транспортировка и подача питьевой воды абонентам с использованием централизованных систем холодного водоснабжения)	руб./м ³	10,06	11,87	10,89	12,85
5.2	Питьевая вода (водоподготовка и подача питьевой воды абонентам с использованием централизованных систем холодного водоснабжения)	руб./м ³	8,64	10,20	9,34	11,02
5.3	Техническая вода	руб./м ³	2,83	3,34	2,83	3,34

3.5. Система водоотведения

3.5.1. Описание организационной структуры системы водоотведения

На территории Полевского городского округа эксплуатационные зоны сбора, очистки и отведения сточных вод выделяются по наличию систем централизованного водоотведения и по приемникам стоков (ОС, прямые выпуски).

Зоны централизованного водоотведения, канализуемые на очистные сооружения:

- северная часть г. Полевского
- южная часть г. Полевского
- с. Косой Брод
- п. Станционный-Полевской
- п. Красная Горка

В указанных населенных пунктах система сбора, очистки и отведения стоков включает в себя систему самотечных и напорных канализационных трубопроводов, с размещенными на них канализационными насосными станциями и очистными сооружениями канализации.

Зоны централизованного водоотведения, канализуемые в прямые выпуски:
- с. Полдневая

В указанном населенном пункте система сбора, очистки и отведения стоков включает в себя систему самотечных и напорных канализационных трубопроводов, с размещенной на них канализационной насосной станцией без очистных сооружений канализации.

Зоны нецентрализованного водоотведения с выгребами:

- с. Курганово
- с. Мраморское
- п. Зюзельский
- г. Полевской, ул. Садовая
- с. Полдневая, выгреб школы по ул. М. Горького

В указанных населенных пунктах система сбора, очистки и отведения стоков включает в себя систему самотечных канализационных трубопроводов с выгребами, откуда осуществляется вывоз ЖБО, индивидуальные септики, выгребные ямы.

Зоны нецентрализованного водоотведения без выгребов:

- п. Зеленый Лог
- д. Раскуиха
- п. Большая Лавровка
- п. Кладовка
- д. Кенчурка

В указанных населенных пунктах система сбора, очистки и отведения стоков включает в себя индивидуальные септики, выгребные ямы.

Организации, осуществляющие эксплуатацию объектов водоотведения в Полевском городском округе, и их эксплуатационные зоны приведены в таблице 152

Таблица 350. Эксплуатационные зоны организаций, осуществляющих эксплуатацию объектов водоотведения в Полевском городском округе

№	Наименование организации	Эксплуатационные зоны
1	ОАО «Полевская коммунальная компания»	Северная часть г. Полевской, с. Косой Брод, с. Курганово, с. Мраморское
2	МУП ЖКХ «Полевское»	Южная часть г. Полевской, п. Станционный-Полевской, с. Полдневая, п. Зюзельский
3	ПАО «Северский Трубный завод»	Очистные сооружения северной части г. Полевской
4	ООО «Чистая вода»	Очистные сооружения южной части г. Полевской

3.5.2. Анализ существующего технического состояния системы водоотведения

3.5.2.1. Описание существующих канализационных очистных сооружений

Очистные сооружения северной части г. Полевского

Станция аэрации и биологической очистки (САБО) – ОС северной части г. Полевского – введена в эксплуатацию с 1976 года. В 1994 году введена в эксплуатацию III очередь.

Реконструкция САБО не проводилась.

САБО принимают стоки с северной части г. Полевского, с насосных станций п. Станционный-Полевской, с. Косой Брод, п. Красная Горка.

Очищенные воды САБО проходят доочистку на БИС совместно с промышленно-ливневыми стоками.

Технология очистки: в работе САБО реализована традиционная схема биологической очистки хозяйственно-бытовых стоков, с первичной механической и последующей биологической очисткой.

Режим работы САБО – круглосуточный.

Проектная мощность САБО составляет 32 000 м³/сут. 11 680 тыс. м³/год, из них 4000 м³/сут – собственные нужды.

Фактическое поступление стоков на САБО составляет 16 000 м³/сут, 5 760 тыс. м³/год. В период паводка и ливневых дождей поступает до 38 000 м³/сут.

Резерв производственной мощности САБО по объему принимаемых стоков в период нормального функционирования очистных сооружений составляет до 50%. В паводковый период в связи с большим притоком неорганизованного стока дефицит производственной мощности САБО составляет до 19%.

Состав сооружений механической очистки:

1. Здание решеток.
2. Песколовка с круговым движением воды Ø 6 м – 3 шт.
3. Песковая площадка – 2 шт., 7,5х9 м
4. Первичный радиальный отстойник – 2 шт. Пропускная способность каждого отстойника составляет 525 м³/час, строительная высота (глубина) – 3,85 м.
5. Илоуборочная машина (илоскреб) – 2 шт.

Состав сооружений биологической очистки:

1. Аэротенк 4-х коридорный – 2 шт. Объем каждого 2850 м³.
2. Аэротенк 2-х коридорный – 1 шт. Объем 2000 м³
3. Блок биологической загрузки (ББЗ-65).
4. Вторичный радиальный отстойник – 4 шт.
5. Илоуборочная машина (илосос) – 4 шт.
6. Насосная станция сырого осадка:
 - Центробежный насос – 3 шт. марка ФГ 216/24 Q = 216 м³/час, Ндв. = 37 кВт, Н = 24 м.
 - Плунжерный насос – 2 шт. марка НП-28. Q = 28 м³/час, Ндв. = 5,5 кВт.
7. Насосно-воздуходувная станция:
 - Турбокомпрессор ТВ 80-1,6 – 3 шт. Q = 6000 м³/час, Ндв. = 160 кВт, P = 1,6 кг/см².
 - Турбокомпрессор ТВ 80-1,8 – 1 шт. Q = 6000 м³/час, Ндв. = 200 кВт, P = 1,8 кг/см².
 - Насос активного ила – 2 шт. Марка СМ 250-200-400/6 Q = 530 м³/час, Ндв. = 75 кВт, Н = 22,5 м.
 - Насос опорожнения – 1 шт. Марка ФГ 216/24. Q = 216 м³/час, Ндв. = 37 кВт, Н = 24 м.

Состав сооружений физико-химического и механического обезвоживания осадка:

1. Блок флотации (флотация предназначена для уплотнения иловых смесей):
 - Грохот инерционный ГИЛ 32-015 – 2 шт. Ндв. = 4 кВт.
 - Центробежный насос СМ 200-150-500 – 2 шт. Q = 177 м³/час, Ндв. = 160 кВт, Н = 72 м.
 - Напорный бак – 2 шт. V = 8 м³, D = 1800 мм, Н = 4 м.
 - Флотатор-уплотнитель – 2 шт. D = 6 м, Н = 6,16 м, V = 150 м³.
 - Плунжерный насос НП-28 – 2 шт. Q = 28 м³/час, Ндв. = 5,5 кВт.
 - Дренажный насос СМ 80-50-200/4 – 1 шт. Q = 25 м³/час, Ндв. = 1,7 кВт, Н = 12,5 м.
 - Затворный бак – 1 шт. V = 3,8 м³, D = 1800 мм, Н = 1,5 м.
 - Насос дозировочный НД 630/10 – 2 шт. Q = 630 л/час, Ндв. = 1,1 кВт, P = 10 кгс/см².
 - Иловая площадка – 3 шт., №№1,2 – S=4800 м² (каждая), № 3 – S=3900 м²
2. Блок механического обезвоживания осадка:
 - Центрифуга ОГШ-501К-10 – 2 шт. Q = 10-15 м³/час, Ндв. = 55 кВт, n = 2600 об/мин.
 - Затворный бак – 1 шт. V = 10 м³, D = 2200 мм.
 - Насос дозировочный НД 630/10 – 2 шт. Q = 630 л/час, Ндв. = 1,1 кВт, P = 10 кгс/см².
 - Бак фугата – 1 шт. V = 5,4 м³.
 - Центробежный насос СМ 100-60-250 – 2 шт. Q = 40 л/час, Ндв. = 7,5 кВт, Н = 22 м.

- Конвейер ленточный – 1 шт. L = 16 м.
- Бункер осадка – 1 шт. V = 3 м³.
- Центробежный насос К20/30 – 2 шт. Q = 20 л/час, Ндв. = 4 кВт, Н = 30 м.
- Механический перемешиватель ПМТ-16 – 1 шт. n = 48 об/мин, Ндв. = 3 кВт.
- Дозатор сыпучего реагента – 1 шт. Q = 630 м³/час, Ндв. = 2,1 кВт, n = 1400 об/мин.
- Шнек – 1 шт. L = 10 м, Ду = 200 мм, Ндв. = 5,5 кВт.
- Площадка накопления кека – 1 шт., 90х50 м.

Сброс очищенных сточных вод производится в р. Северушка. Ширина водоохранной зоны р. Северушка в месте сброса сточных вод равна 100 м от береговой линии, ширина прибрежной защитной полосы – 40 м от береговой линии. Других зон с особыми условиями их использования в месте сброса сточных вод нет.

ОС южной части г. Полевского

Очистные сооружения южной части г. Полевского введены в эксплуатацию в 1970 г., реконструкции не подвергались.

ОС принимают стоки с южной части г. Полевского, ЖБО вывозимые с п. Зюзельский.

Технология очистки: в работе очистных сооружений реализована традиционная схема биологической очистки хозяйственно-бытовых стоков, с первичной механической и последующей биологической очисткой.

Режим работы очистных сооружений – круглосуточный.

Проектная мощность ОС южной части г. Полевского составляет 13 184 м³/сут, 4 812 тыс. м³/год. Фактическое поступление стоков на ОС южной части г. Полевского составляет 3 380,16 м³/сут, 1233,76 тыс. м³/год.

Резерв производственной мощности очистных сооружений по объему принимаемых стоков составляет до 75%.

Состав оборудования очистных сооружений южной части г. Полевского приведен в таблице 153.

Таблица 351. Состав оборудования очистных сооружений южной части г. Полевского

№ п/п	Наименование сооружения и его характеристика	Кол-во	Назначение сооружения
1.	Решетка немеханизированная РММ 1000 x 1000	2 шт	Улавливание крупных нерастворенных загрязнений
2.	Песколовки горизонтальные с круговым движением воды d = 4,0 м, b = 3,5 м	4 шт	Улавливание песка и других минеральных нерастворимых загрязнений
3.	Первичные отстойники вертикального типа d = 9,0 м, h = 7,5 м	6 шт	Предварительное осветление сточных вод, поступающих на биологическую очистку
4.	Аэротенки-смесители двухкоридорные четырехсекционные емкостью 5475 м ³	4 секции	Полная биологическая очистка
5.	Вторичные отстойники вертикального типа d = 9,0 м, h = 7,5 м	8 шт	Осветление сточных вод, прошедших биологическую очистку
6.	Контактные резервуары вертикального типа в плане 14 x 14 м, h = 5,5	2 шт	Улавливание нерастворимых загрязнений
7.	Воздуходувная станция с воздуходувками типа ТВ-80-1,6 Q = 6000 м ³ /час ТВ-50-1,6 Q = 2900 м ³ /час ТВ-80-1,8 Q = 6000 м ³ /час	1 шт 1 шт 1 шт	Обеспечение жизнедеятельности микроорганизмов активного ила
8.	Насосная станция перекачки ила с насосами марки ФГ144/10,5 Q=144м ³ /час СМ12580315/4Q=80м ³ /с СМ 150-125-314/4 Q= 120м ³ /час	1 шт 1 шт 1 шт	Перекачка активного ила к дозаторам активного ила
9.	Метантенки емкостью 600 м ³ , d = 10м	2 шт	Обезвреживание осадков сточных вод
10.	Илоуплотнители размерами в плане 4,0 x 4,0 мh = 5,0 м	2 шт	Уплотнение избыточного активного ила
11.	Иловые площадки размерами в плане 20 x 67 м	6 шт	Размещение обезвреженных осадков сточных вод
12.	Песковые площадки размерами в плане 4,5 x 10,0 м	2 шт	Размещение песка из песколовки
13.	Насосная станция перекачки дренажных вод с насосами марки СМ 150-125-315/4 Q= 144м ³ /час СМ 150-125-314/4 Q - 200 м ³ /час	2 шт 2 шт	Сбор и перекачка дренажных вод

Сброс очищенных сточных вод производится Нижне-Железянское водохранилище. Ширина водоохранной зоны Нижне-Железянского водохранилища в месте сброса сточных вод – 50 м от береговой линии, ширина прибрежной защитной полосы – 50 м, ширина береговой полосы равна 5 м от береговой линии.

Описание технической возможности утилизации осадков сточных вод на очистных сооружениях существующей ЦСВО

В централизованных системах водоотведения Полевского городского округа используются следующие очистные сооружения:

очистные сооружения северной части г. Полевского (САБО);

очистные сооружения южной части г. Полевского.

На указанных очистных сооружениях реализована традиционная схема последовательной механической и биологической очистки хозяйственно-бытового стока, с образованием осадков сточных вод на очистных сооружениях.

Очистные сооружения северной части г. Полевского (САБО)

В технологической схеме САБО предусмотрены сооружения обезвоживания осадка.

В состав сооружений обезвоживания осадка входят:

блок флотации – обеспечивает уплотнение иловых смесей.

блок механического обезвоживания осадка – подготовка отходов для вывоза.

иловые площадки.

Образующиеся отходы в объеме 6000 т/год вывозятся на рекультивацию.

Очистные сооружения южной части г. Полевского

В технологической схеме САБО предусмотрены сооружения обезвоживания осадка.

В состав сооружений обезвоживания осадка входят илоуплотнители, иловые площадки.

Сырой осадок из первичных отстойников и избыточный активный ил из илоуплотнителей перекачиваются на иловые площадки для естественного обезвоживания и сушки. Обезвреживание и обеззараживание осадка достигается выдерживанием осадка на иловых площадках не менее 3-х лет. Осадок с иловых площадок используется при рекультивации шламохранилища № 1 ОАО «ПКЗ» в качестве плодородного слоя (заключение ГЭЭ № 1210 от 11.09.2001 г. по рабочему проекту «Рекультивация шламохранилища № 1», письмо-согласование ЦСЭН в г. Полевском от 20.12.2001 г. № 1108).

Согласно проекту, срок рекультивации шламохранилища истекает в 2016 году. Кроме того, разработан проект рекультивации прудка-отстойника станции нейтрализации ОАО «ПКЗ», куда может быть утилизирован осадок с иловых площадок ОС южной части г. Полевского и САБО.

Продолжение решения Думы Полевского городского округа №653 читайте в газете «Диалог» № 47