

Россиянам устроят **2**
майские каникулы стр.

Прогноз погоды **2**
на лето стр.

Городская акция **4**
стр.



12 (592) четверг 31 марта 2011 г.

Городская газета издается с 1929 г.

Цена свободная

Актуально

Министр промышленности оценил ситуацию на ВТМЗ как сложную, но не безнадежную

В прошлую пятницу 24 марта наш город посетил заместитель председателя Правительства Свердловской области, министр промышленности и науки **Александр Юрьевич ПЕТРОВ**. Цель его визита – посещение градообразующего предприятия ФГУП ВТМЗ, изучение ситуации на данном предприятии и определение путей развития производства.

Исторически так сложилось, что за почти 300-летнее свое существование ФГУП «Верхнетуринский машиностроительный завод» всегда соответствовал статусу градообразующего предприятия: от положения дел здесь зависело и развитие города в целом, и уровень жизни самих горожан. Сегодня, как и во все времена, завод и город не делимы.

И поэтому сейчас, когда положение дел на заводе сложное, обострилась, как показывают предварительные итоги первого квартала, и финансово-экономическая ситуация в городе.



Внимание, конкурс!

Первое апреля - День смеха!

Мы предлагаем вам блеснуть своим остроумием и подписать фотографии. Все предложенные варианты будут опубликованы в следующем номере газеты. Авторы самых оригинальных подписей ждет приз!

Ждем результаты вашего творчества по тел. 4-75-65



Городские новости

Роспотребнадзор информирует

По данным Роспотребнадзора, в феврале у нас в городе был зафиксирован рост заболеваемости кишечными инфекциями в 1,6 раза. С диагнозом «кишечная инфекция» в лечебное учреждение было доставлено одиннадцать верхнетуринцев – четверо детей и семеро взрослых.

То же время в сравнении с январем текущего года, отмечается снижение заболеваемости ОРЗ.

В феврале также было зарегистрировано два факта отравления этиловым спиртом: в одном из случаев мужчина, употреблявший некачественное спиртное, скончался.

Также в Роспотребнадзор поступили две жалобы от жителей нашего города. В первом случае жильцы дома № 9-а по ул. Машиностроителей сообщили о низком температурном режиме в части квартир их дома. Во втором речь шла также о качестве предоставляемых населению коммунальных услуг и сумме выставленных счетов за эти услуги. Как сообщила зам. начальника Кушвинского отдела Управления Роспотребнадзора О.Б. Попова, в настоящее время по обеим жалобам проводится административное расследование.

Пожар в бане

На прошлой неделе пожарные ПЧ 2010 выезжали на тушение возгорания в частной бане. Причиной пожара стало нарушение правил пожарной безопасности при эксплуатации печного оборудования.

И хотя в последнее время количество пожаров заметно ниже, чем в предыдущие

годы, еженедельно, каждую пятницу, сотрудники пожарной части выезжают в частный сектор для проведения с жителями инструктажа по правилам пожарной безопасности.

Каникулы не только для отдыха, но и для ремонта

В дни школьных каникул в образовательных учреждениях города проведены ремонтные работы, которые невозможны в то время, когда дети посещают школу. В школе № 14 проведена частичная замена электропроводки, в школе № 19 работы проводились на канализации в подвале здания.

В детском саду № 56 на прошлой неделе заменили входные двери.

Будут ли работать детские сады?

На аппаратном совещании у главы города обсуждался вопрос, поднятый в прошлом номере нашей газеты и волнующий многих горожан, – будут ли нынешним летом работать детские сады? Или, как и в прошлом году, дошколята ожидают каникулы?

Как пояснил начальник отдела управления образования С.С. Русаков, работа детских дошкольных учреждений в летний период зависит от финансирования системы образования.

Если финансирование будет производиться в необходимом объеме, то, естественно, детские сады будут работать в штатном режиме. Будет составлен график веерного, поочередного закрытия ДДУ (каждого на две недели) для проведения ремон-

та.

В случае недостаточного финансирования, детские дошкольные учреждения, как и в прошлом году, уйдут на длительные каникулы.

Эта мера, подчеркнул С.С. Русаков, вынужденная, она вызвана лишь отсутствием средств и сложным финансово-экономическим положением в городе.

Благодарственное письмо – за поддержку и развитие детского спорта

В адрес главы городского округа Верхняя Тура В.А. Тарасова и председателя городской Думы В.И. Золотухина направлены Благодарственные письма от Президента федерации хоккея Свердловской области В.П. Демьшина.

В них в частности говорится, что областная Федерация хоккея благодарит главу города и председателя Думы за высокие спортивные показатели хоккейных команд Верхней Туры в Первенстве Свердловской области по хоккею на призы Губернатора Свердловской области в сезоне 2010-2011 гг.

Только от нашего города в соревнованиях участвовали команды во всех пяти возрастных группах - 1994-95 г.р., 1996-97 г.р., 1998-99 г.р., 2000-01 г.р., 2002-03 г.р. При этом все команды вышли в финал и стали призерами соревнований.

«Мы уверены, - говорится в приветственном адресе, - что такие успехи стали возможны благодаря вашему правильному отношению к развитию физической культуры и спорта в городе, неустанному вниманию к решению проблем. Это является залогом физического здоровья подрастающего поколения вашего города»

Торжественное закрытие сезона и вручение призов юным хоккеистам состоится в четверг, 31 марта, в городском центре культуры и досуга.

Областные новости

Россиянам устроят майские каникулы

Ввиду празднования в первой декаде мая Дня весны и труда и Дня Победы в России будет в совокупности пять выходных, так что граждане, накопившие отгулы, смогут уйти на 10-дневные каникулы, отмечают в Федеральной службе по труду и занятости.

Поскольку праздничный день 1 мая в этом году приходится на воскресенье, то согласно Трудовому кодексу выходным будет также и следующий день. Таким образом, россияне отдыхают 30 апреля, 1 и 2 мая, а также с субботы, 7 мая, по понедельнику, 9 мая, в связи с празднованием Дня Победы.

Те россияне, которые на рабочие дни, приходящиеся на 3, 4, 5 и 6 мая, располагают отгулами, фактически получают девятидневные майские каникулы, плюс выходной день 30 апреля.

На Среднем Урале теплее обычного ожидается май, июль и сентябрь

Прогноз погоды на теплые месяцы представили синоптики Свердловского Гидрометцентра. На текущую неделю – переходную с марта на апрель – пока прогнозируется снег и заморозки, но тепло уже не за горами, причем, в некоторые месяцы температура будет выше нормы.

На этой неделе при движении атмосферного фронта повсеместно пройдет снег. Температура воздуха существенно не изменится: в течение недели, включая выходные дни, ночью будет -5,-10°C, днем ожидается +1,-4°C.

Российские синоптики уже составили прогноз на лето. Среднему Уралу они обещают значения выше среднемноголетних.

«С вероятностью до 72% можно сделать вывод о том, что в большинстве районов страны в апреле-сентябре 2011 года ожидается температурный режим, близкий к средним многолетним значениям и превышающий их. На территории Свердловской области теплее обычного ожидается в мае, июле, сентябре. Дефицит осадков предполагается в сентябре. В июле-сентябре ожидается повышенная пожарная опасность», — отметили синоптики.

Поясним, в мае на Среднем Урале нормальной считается температура +8,+11°C, в июле +17,+18°C и в сентябре +8+10°C.

Добавим также, что жаркое лето 2010 года в Свердловской области специалисты не склонны считать аномальным.

«Прошедший 2010 год стал на Северном полушарии Земли самым теплым за 120 лет. Но на Урале этот год по средней температуре мало отличается от предыдущего 2009 года и оказался холоднее многих последних лет. По наблюдениям метеостанции Екатеринбург, средняя температура 2010 года составила +3,1°C, что близко к температуре 2009 года (3,2°) и на 0,8°C выше нормы. Такие и еще более теплые годы повторяются часто: 7 лет из 13 последних. Рекорд остается за 2005 годом, средняя температура которого составила 5,0°C», — привели данные в Свердловском Гидрометцентре.

Презентация

Продукцию Кушвинского хлебокомбината раздавали бесплатно

25 марта в магазине «Магнит» прошла презентация продукции Кушвинского хлебокомбината.

Покупатели с удовольствием бесплатно разбирали продукцию завода, а представители хлебопекарного предприятия знакомили их со своим товаром, условиями его производства и разнообразным ассортиментом. Столь привлекательный маркетинговый ход был на «ура» принят потребителями.

Производителям хлеба все труднее продавать свой товар. На полках наших магазинов есть хлебобулочные изделия не только Кушвинского завода, но и Нижнетуринского, и Нижнетагильского и других предприятий хлебопекарной отрасли. Да и требования покупателей к качеству стали заметно выше. Вот и приходится производителям искать новые формы работы со своими покупателями.



Возвращаясь к напечатанному

А трупы собак все лежат на улице

24 марта в редакцию газеты пришло официальное письмо из прокуратуры. Речь в нем шла о том, что, цитирую, по факту публикации в городской газете «Голос Верхней Туры» статьи «4 марта город был завален трупами собак» прокуратурой с привлечением правоохранительных и контролирующих органов проводится проверка.

А уже на следующий день в редакцию поступил звонок от возмущенных жителей, и я вынуждена была снова идти фотографировать труп собаки. На этот раз он лежал не далеко от Мемориала Славы. Зрелище не для слабонервных. Труп уже был изрядно распотрошен птицами и вокруг были следы крови и остатки внутренностей. Нет сомнений, что это труп животного еще с прошлого отстрела. Более того, я думаю, - это труп Пальмы, бездомной собаки, хорошо известной многим горожанам.

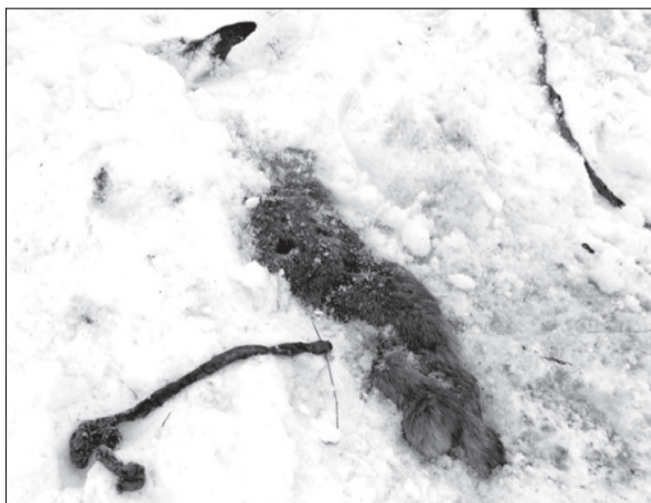

В совете ветеранов

О развитии города и проблемах ЖКХ

24 марта состоялось очередное плановое заседание городского Совета ветеранов, в работе которого приняли участие глава городского округа Верхняя Тура В.А. Тарасов, заместитель директора управляющей компании «Новая Энергетика-Северный округ» Е.В. Жиделев, и директор школы № 19 Л.Е. Спасскова.

Глава города рассказал собравшимся о планах развития городского округа, об исполнении бюджета за первый квартал текущего года, об обстановке на градообразующем предприятии ФГУП ВТМЗ, а затем ответил на вопросы участников встречи. Все прозвучав-

шие вопросы взяты главой города на контроль для ответа и контроля исполнения.

Представитель руководства управляющей компании Е.В. Жиделев рассказал о работе своей организации, и ответил на вопросы членов Совета ветеранов о подготовке жилого

сектора к зиме, о ремонте жилья, об оплате счетов за электроэнергию и доставке квитанций в частный сектор города.

Глава городской администрации рекомендовал руководству УК «Новая Энергетика-СО» придерживаться в своей работе принципа открытости и прозрачности расходования средств, своевременного реагирования на заявки и их эффективного исполнения.

Директор МОУ СОШ № 19 Л.Е. Спасскова рассказала о работе по патриотическому воспитанию учащихся.

В.С. Попов,
председатель Совета ветеранов

Актуально

Министр промышленности оценил ситуацию на ВТМЗ как сложную, но не безнадежную

Ситуация на ФГУП ВТМЗ была одной из тем встречи главы города В.А. Тарасова с губернатором области А.С. Мишариным. Именно по инициативе администрации ГО В. Тура был организован визит областного министра на градообразующее предприятие. Ситуация на предприятии действительно сложная. Верхнетуринский машзавод самое крупное предприятие в городе. Примерно 80 % объема выпускаемой продукции – это оборонный заказ, остальные 20% - это продукция гражданского назначения. При этом оборонный заказ на 2011 год еще не размещен. И это общегородская проблема. Нет заказов, соответственно, нет отчислений в местный бюджет. А доля ФГУП ВТМЗ в доходной части городского бюджета порядка 49-50%. То есть доходная часть бюджета исполняется только наполовину. В городе растет безработица, сегодня ее уровень порядка 8%. Это один из самых высоких показателей в области.

Поэтому модернизация производства, его реконструкция и перепрофилирование необходимы как предприятию, так и городу в целом.

Инфраструктура предприятия на сегодняшний день не готова к выпуску гражданской продукции. В данный момент идет работа по разработке этого направления: составлен бизнес-план, намечены мероприятия по модернизации оборудования, по подготовке производства... На предприятии

готовы расширить линейку выпускаемых высоковольтных вакуумных выключателей, наладить выпуск трубы, пожарно-технической продукции, газовых турбин малой мощности.

Но на осуществление всех этих бизнес-планов необходимо время – полтора-два года. Процесс перехода не простой. Для начала необходимо изготовить опытные образцы, провести их испытание и сертификацию. Кроме того, найти потенциальных потребителей продукции. Поэтому руководство предприятия и города вышло с обращением к Губернатору, Правительству области и главе госкорпорации «Ростехнологии» – на время переходного периода обеспечить ФГУП ВТМЗ заказом на выпуск оборонной продукции.

А.Ю. Петров, министр промышленности и науки Свердловской области, в минувшую пятницу посетил предприятие, осмотрел промышленные площадки, познакомился с действующим производством и провел совещание с руководством завода и города.

После совещания, в приемной директора завода, министр промышленности А.Ю. Петров дал небольшое интервью корреспонденту нашей газеты.

- Александр Юрьевич, какова цель приезда в наш город?

- Главная цель моего визита – познакомиться с предприятием и оценить положение дел на месте. Хочу отметить, что в Верхней Түре я впервые, и мне очень по-



Слева направо: А. Петров, министр промышленности, В. Широков, и.о. директора ФГУП ВТМЗ

нравился ваш старинный красивый город.

- Какие предприятия и объекты в ходе сегодняшней поездки вы посетили?

- Наша делегация посетила только ФГУП ВТМЗ. Дестабилизации ситуации на градообразующем предприятии допустить нельзя. Поэтому проблему необходимо изучить изнутри, глубоко и серьезно.

- Александр Юрьевич, какова, по вашей оценке, ситуация на предприятии сегодня? И каковы перспективы развития, если они есть?

- Положение дел на предприятии блестящим назвать нельзя. Ситуация сложная по ряду объективных и субъективных причин. Сложная, но не безнадежная. После посещения завода, осмотра

площадок предприятия мы провели совещание, на котором определили основные направления развития производства.

ФГУП ВТМЗ обладает неплохим потенциалом – есть кузнечно-прессовое, механосборочное, термическое, гальваническое производство. Поэтому, сохранив определенный сегмент оборонной продукции, предприятие может и должно переходить на выпуск продукции гражданского назначения, тем более, что в этом направлении есть перспективные интересные разработки.

Чтобы изменить ситуацию на ФГУП ВТМЗ к лучшему, необходимо всем скоординировать усилия – это касается местной и областной властей, и представителей госкорпорации «Ростехнологии», и руководства

завода.

Также для стабилизации ситуации предприятию необходимо избавиться от части социальных нагрузок, в этом вопросе определенные обязательства лягут на муниципалитет, и, соответственно, потребуются финансирование из областного бюджета.

Одним словом, предприятию необходима модернизация помещений, материально-технической базы, оборудования и производства, только это позволит заводу работать и развиваться. Мы определили основные направления, в которых необходимо начинать работу уже сегодня.

Во второй половине мая я планирую вновь посетить ФГУП ВТМЗ и подвести промежуточные итоги.

Корр.

Мое мнение

Отдых должен быть организованным

Мы продолжаем публиковать результаты опроса горожан о качестве услуг в различных сферах жизни города. В этом номере верхнетуринцы делятся своим мнением о культуре.

Людмила, 51 год: В клуб хожу только на концерты. Хотелось бы, чтобы в городе больше внимания уделяли организации детского отдыха. Нет ни детских программ, ни детского кафе - кругом одно пиво.

Ольга, 36 лет: Я люблю бывать на мероприятиях, которые проходят в ГЦКиД. Сейчас мне это удается редко, на руках два маленьких ребенка, но стараюсь не пропускать интересных программ. Считаю, что работники культуры всегда стараются в проведение городских праздников внести какую-то «изюминку». Мы с подружкой были бы не прочь стать участниками хора или вокального ансамбля, где бы занимались люди нашего возраста. Я бы и на бальные танцы ходила, но пока нет времени.

Наталья, 28 лет: Было бы здорово, если бы в нашем городе кто-то занялся организацией и проведением детских дней рождения. Слышала немало добрых слов о детском кафе, которое появилось в г.Кушве, на базе кинотеатра «Октябрь». А почему бы не открыть что-то подобное на базе наших муниципальных учреждений?! И востребовано, и прибыль приносит.

Юля, 27 лет: Все городские праздники похожи друг на друга. В клуб иногда ходим на дискотеки, но здесь не устраивает музыка, в кинотеатре лучше. Любили ходить в клуб на новогодние программы, но в этот раз там была такая теснота, сидели, как «селетки в бочке». Ничего ни видно, ни слышно. Хотелось бы более разнообразного досуга. О боулинге уже и не мечтаем, а почему бы в нашем кинотеатре не начать показывать

какие-то новинки, на которые пошел бы народ? Помню, мы отлично с друзьями проводили время на летних дискотеках, которые проходили в «ромашке» за клубом. Чем не зона отдыха, как и водная станция, где теперь все запущено.

Ольга, 41 год: Людям нашего возраста некуда сходить отдохнуть. Остаются только выходы на природу, что мы с друзьями и делаем. В клуб хожу на концерты, где выступает мой ребенок, не пропускаю спектакли. Хотелось бы, чтобы в городе, например, на водной станции, появилось летнее кафе. Но вряд ли там можно будет спокойно посидеть, пообщаться. Здесь сразу же осядет молодежь с пивом и порядка не будет.

Галина, 56 лет: Люблю бывать на концертах, которые проходят в клубе. А больше некуда сходить.

Сергей, 39 лет: Чтобы в городе было больше культуры, нужно чтобы люди, в первую очередь, научились уважать друг друга, например, перестали курить в общественных местах. Городским праздникам, считаю, не хватает размаха. Вернуть бы праздничные ярмарки, которые раньше проводились, где на продажу выставляли выпечку, мясные продукты, цветы, народный промысел, картины. Нет своих умельцев - надо приглашать приезжих. Не хватает на городских праздниках живой музыки, выступления фольклорных коллективов, но не со сцены, а на разных площадках, чтобы каждый мог подойти и посмотреть или послушать то, что ему интересно. Понятно, чтобы сделать из городского праздника шоу, нуж-

ны активные участники, а нас трудно подвигать на что-то новое, необычное. А ведь проводят же где-то соревнования среди женщин по бегу на каблучках, соревнования по саунному спорту или конкурсы среди людей определенных профессий. У нас три лесопромышленных предприятия, почему бы не организовать шоу-программу к их профессиональному празднику?! Раньше интересно в городе проходили соревнования среди рыбаков-любителей, а сейчас и это затухло. Скучно живем.

Лариса, 36 лет: В клуб в основном хожу на детские концерты, где выступает моя дочь. Очень рада, что в г.Кушве появилось детское кафе, где мы недавно праздновали дни рождения наших детей. Почему бы не открыть такое же и в нашем городе?! Свои праздники мы отмечаем в кафе «Пастораль», что нас вполне устраивает. Хочу сказать огромное спасибо за каток, куда наши дети с удовольствием ходят, у них там настоящая тусовка. Еще бы музыку иногда включали, например, в выходные дни, чтобы детворе было веселее проводить здесь время. Сейчас идут школьные каникулы, и податься ребятам некуда. Когда у нас появляется возможность, мы их возем в Нижний Тагил, Екатеринбург. Нам очень повезло с классным руководителем - Ольгой Анатольевной Палькиной, которая постоянно устраивает нашим детям различные тематические экскурсии, организует поездки, походы. Если говорить о клубе, там стараются организовать досуг для людей разного возраста. Все городские праздники держатся на

клубе. Только иногда не хватает новизны, чего-то более эффектного в проведении праздников из-за отсутствия современных технологий. Хотелось бы, чтобы город поддерживал инициативы центра культуры.

Светлана, 27 лет: Для нашего возраста в городе ничего нет. Ездим с друзьями в Кушву, в Красноуральск в ночные клубы. Ходим и в «Пастораль», но здесь время ограничено и после 12-ти приходится продолжать веселье в других местах, что неудобно, да и накладно. Кинотеатр наш пора осовременить, сделать там кафе, показывать новинки кинопроката. Радует, что появился каток, но опять же негде переодеться, оставить обувь. В День города всегда на «ура» проходил конкурс молодых семей, в котором и мы с мужем участвовали. Почему сейчас его не стали проводить?! Если на это нет средств, то устроили бы в День города хотя бы личный салют. На свадьбах, днях рождения у людей фейерверки бывают намного лучше.

Наталья, 36 лет: Детей я возю в Нижний Тагил, в «КиноМакс», в детский развлекательный центр в г.Екатеринбурге. Открыли бы у нас детское кафе с веселой программой, детским меню, куда бы дети приходили по выходным. Многие бы согласились проводить здесь дни рождения детей. Почему в летнее время, в разгар купания, не поставить бы на водной станции торговую палатку или организовать летнее кафе?! И прибыльно, и людям не пришлось бы бегать за соком и мороженым для детей до ближайшего магазина. Может быть, в клубе проводится много чего интересного, но я не вижу рекламы. Считаю, в нашем городе негде отдохнуть. Не знаю, может быть, мы стали пассивными, сами не знаем чего хотим. Нам нужно подтягивать, организовывать, мы отучились или еще не научились культурно отдыхать.

Корр.

Городская акция «Каждой птице по скворечнику»

По традиции, первыми в Свердловскую область вернулись вороны. Те вороны, которых горожане видели всю зиму в своих дворах и на лицах, — это на самом деле не уральские птицы. Они прилетели в область зимой с более холодных северных территорий. Уральские же вороны зиму провели в Оренбургской и Челябинской областях. В эти дни они возвращаются домой, и начинают постройку гнезд. Вместе с ними обживать уже начали сороки и чечетки.

Массовый прилет птиц на Средний Урал начнется во второй декаде апреля. Первыми сюда вернутся травоядные: белые трясогузки, зяблики, овсянки. С появлением растительности и насекомых в Свердловскую область прилетят скворцы, краквы, чибицы и хищники — канюки.

Карканье ворон или трели соловья

Как приятно проснутся весен-

ним утром под дружное щебетание птиц. Но, увы, все чаще мы слышим только карканье. Внима-

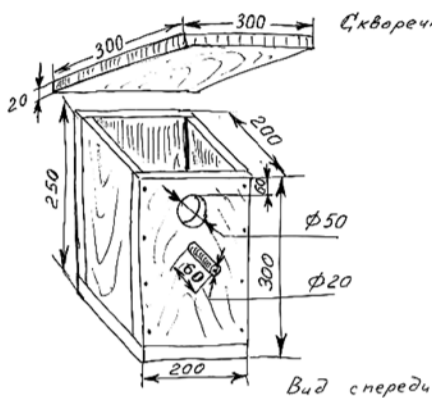

тельные горожане давно заметили, что на улице появилось много ворон, галок и сорок, и все меньше синицек, воробьев, трясогузок, скворцов, соловьев и прочей крылатой мелочи. Природа города поменялась не в лучшую сторону. Сейчас главной и самой рас-

пространной птицей в городе стала серая ворона.

Еще недавно она была типичным обитателем лесов. Но так как вороны — птицы всеядные, питаются насекомыми, птенцами и яйцами, грызунами и ящерицами, лягушками, рыбой;

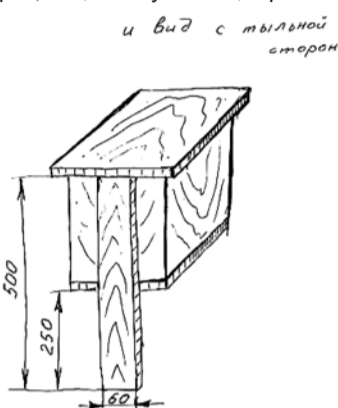

растительной пищей — семенами различных растений, как и самими растениями, а также пищевыми отбросами, в городах им более комфортно. Более того, это умные

птицы. Но, увы, чем больше ворон, тем меньше мелких птиц. Вороны уничтожают их гнезда, поедают яйца и даже птенцов. Единственным способом хоть как-то помочь мелким птицам является устройство скворечников.

Поэтому мы решили провести **городскую весеннюю акцию «КАЖДОЙ ПТИЦЕ - ПО СКВОРЕЧНИКУ»**. В этой очень нужной и радостной во всех отношениях акции могут принять участие все желающие от мала до велика. Работа найдется всем. Папы и дедушки могут проявить свою смекалку и умение плотничать, а заодно с пользой и приятно провести время со своим ребенком, делая важное дело — воссоздавая природу родного города. Дети не только проведут время со своими родителями, но и поймут, что делать что-то для других полезно и приятно.

Важно не откладывать свое решение принять участие в акции в долгий ящик, а приступать прямо

сейчас. Ведь массовый прилет птиц не за горами.

Вы должны знать.

Конструкция скворечника должна соответствовать физиологическим особенностям птиц. Для того чтобы они туда охотно селились и жили в безопасности. Для этого надо соблюдать правильные размеры скворечника и очень важно размеры отверстия входа в скворечник и наличие порожка рядом с входом. Скворечник лучше не красить это больше нравится птицам.

В акции уже принимают участие ребята школы № 19, а материалы для скворечника любезно предоставил Иван Сергеевич Козьменко.

Всем, кто захотел сделать скворечник, мы готовы выдать нужные материалы.

По всем вопросам обращайтесь в редакцию газеты по тел. 4-75-65

Происшествия на дорогах

В период с 21 по 27 марта отделением ГИБДД ОВД по Кушвинскому городскому округу, городскому округу Верхняя Тура было зарегистрировано 16 ДТП.

25 марта около 7 ч. 45 мин. на 200 км автодороги Екатеринбург-Серов водитель автомашины «ВАЗ-21102», совершил выезд на полосу встречного движения перед близко движавшейся во встречном направлении «ДЭУ-Нексия» и допустил с ней столкновение.

В автомашине «ВАЗ» находилось 2 человека - водитель и пассажир, пассажир находился на переднем пассажирском сидении, в момент ДТП оба были пристегнуты.

Машина «Дэу-Нексия» двига-

лась из города Карпинск в Н-Тагил. В «Дэу-Нексия» находились 5 человек - водитель и 4 пассажира. В момент ДТП все пассажиры и водитель были пристегнуты ремнями безопасности. На переднем сидении автомашины находилась девочка 1996 г.р., остальные пассажиры - два мальчика 1996 г.р., 1998 г.р. и девочка 1999 г.р. - находились на задних пассажирских сидениях.

В результате ДТП погиб пассажир вазовской «десятки» - молодой человек 1988 г.р., водитель данной автомашины госпитализирован в ЦГБ г.Кушвы.

В «Дэу-Нексия» пострадали водитель, 1969 г.р., и все пассажиры. С места ДТП их всех госпитализировали в ЦГБ г.Красноуральска, на данный момент все

госпитализированы в г.Екатеринбург в тяжелом состоянии.

25 марта около 6 час. 20 мин. на 177 км автодороги Екатеринбург-Серов автобус «ХЕНДЭ-АЭРО-СПЕЙС» двигался со стороны г. Серова в сторону г. Екатеринбург. Водитель, 1961 г.р., не выбрал скорость, обеспечивающую постоянный контроль за движением транспортного средства, не учел дорожные и метеорологические условия, совершил съезд с проезжей части дороги, с последующим опрокидыванием на левый бок.

В момент ДТП в салоне автобуса находилось 37 человек, все были пристегнуты ремнями безопасности.

Бригадой «скорой помощи» МУЗ ЦГБ г. Кушвы было осмотрено 2 пассажира автобуса, обра-



тившиеся за помощью. У одного пассажира диагностировано СГМ и ушиб грудной клетки, у второго пассажира - СГМ и ушиб правого плеча. Обе пострадавшие - женщины в возрасте 23 и 43 года - от госпитализации отказались.

25 марта в 23 час. 10 мин. на

ул. Грובהва неизвестный водитель на неустановленной автомашине допустил наезд на стоящую машину «ВАЗ 21101».

27 марта в 22 час. 50 мин. на ул.Лермонтова водитель «ВАЗ 21093» при движении задним ходом допустил наезд на стоящую «Хендэ-Гетц».

Новости спорта

Пыжные гонки

16 марта в г. Лесном прошли открытые соревнования первенства СДЮСШОР «Факел» по лыжным гонкам, посвященные памяти заслуженного работника физической культуры, тренера Г.И. Шаврова.

В соревнованиях приняли участие юные лыжники из Качканара, Кушвы, Красноуральска, Верхней Туры, Лесного и пос. Ис. В рамках



первенства самые юные участники соревнований - 1999 года рождения и младше - состязались на дистанциях 1 км - девочки и 2 км - мальчики. Учащийся МОУ ДОД ДЮСШ В.Туры Д. Булыгин занял

20 место (его результат 10 мин. 18 сек.).

У девочек 1997-98 г.р. на дистанции 2 км наша И. Антошкина заняла 7 место (с результатом 9 мин. 18 сек.), В. Акулова - на 9 месте (результат 9 мин. 31 сек.).

У юношей 1997-98 г.р. на дистанции 3 км. классическим стилем А.Силантьев занял 8 место, В. Ившин - 5 место (свободный стиль).

У девочек в возрастной группе 1995-96 г.р. на дистанции 3 км свободным стилем Г. Муллоярова заняла 7 место.

У юношей в возрастной группе 1993-94 г.р. на дистанции 10 км (классический стиль) наш земляк В. Белоусов занял призовое 3 место.

20 марта верхнетуринские лыжники приняли участие в XXXIX-ой открытой лыжной гонке «Тагильская снежинка 2011», проходившей в г.Н.Тагиле на лыжной базе «Спартак». В соревнованиях приняли участие любители лыжных гонок из таких городов как Екатеринбург, В.Салда, Кушва, Красноуральск, Невьянск, Качканар, Горноуральск.

Учащиеся Верхнетуринской ДЮСШ были представлены на этих соревнованиях средним юношеским возрастом 1995-96 г.р.

На дистанции 10 км свободным

стилем с массстарта наша Г. Муллоярова заняла 14 место, ее результат 43 мин. 18 сек. Юная лыжница выполнила норматив III взрослого разряда.

Юноши состязались также на дистанции 10 км. В. Кеилбах занял 13 место (его результат 32 мин. 18 сек.), К. Зайцев с результатом 32 мин. 23 сек. финишировал пятнадцатым. Оба спортсмена подтвердили квалификацию II взрослого разряда.

Близится к завершению зимний лыжный сезон 2010-2011гг. С 25 по 27 марта юные лыжники со всей Свердловской области собрались в столице среднего Урала, в г.Екатеринбурге, на трассах лыжной базы «Нижнеисетской». Здесь прошли соревнования в рамках Первенства Свердловской области, посвященного памяти заслуженного тренера СССР В.И. Уженцева. Именно он воспитал первую олимпийскую чемпионку по лыжным гонкам в СССР Клавдию Боярских.

В соревнованиях приняли участие более 300 спортсменов младшего юношеского возраста 1997-98 г.р. Впервые в этих соревнованиях принимали участие юные лыжники ДЮСШ г.В.Туры Акулова Вика, Антошкина Инна, Ившин Слава, Силантьев Антон. Девочки состязались на дистанции 3 км, юноши 5 км, как класси-

ческим, так и свободными стилями.

Волейбол

22 марта в спортивном зале ГОУ СПОУ ВТМТ завершилось Первенство городского округа Верхняя Тура по волейболу в рамках общегородской спартакиады среди учащихся 10-11 классов и 1 курса ВТМТ.

По итогам игр, в турнирной таблице команды расположились следующим образом.

У девушек 1 место - команда МОУ СОШ №14; на 2 месте - команда ВТМТ. У юношей

1 место у команды ВТМТ, 2 место заняли волейболисты МОУ СОШ № 14.

К великому сожалению, данный вид спорта не имеет перспектив развития во всех учебных заведениях городского округа В.Тура в данной возрастной группе, за исключением представленных на турнире команд МОУ СОШ №14 и ГОУ СПОУ СО ВТМТ. В дальнейшем хотелось бы видеть в числе участников соревнований учащихся МОУ СОШ № 19, что даст достаточно значительный толчок для развития волейбола среди учащейся молодежи города.

СПОРТИВНАЯ АФИША

Настольный теннис

30 марта в спортивном зале № 1 МОУ СОШ № 19 состоится финальные игры розыгрыша Кубка Городского округа В.Тура среди предприятий и организаций города. Начало игр в 18 час.

Шахматы

3 апреля на базе городской библиотеки им. Павленкова стартует ПЕРВЕНСТВО Городского округа В. Тура ПО ШАХМАТАМ.

Начало игр в 12 час., в рабочие дни - в 18 час.

Приглашаем всех любителей шахмат принять участие в соревнованиях!

УВАЖАЕМЫЕ ЛЮБИТЕЛИ КАТАНИЯ НА КОНЬКАХ!

В связи с нестабильными погодными условиями в весенний период, с 4 апреля сезон массового катания будет закрыт. Лед на городском катке (хоккейный корт МЖК-1) становится небезопасным для катания, поэтому текущая неделя для любителей катания на коньках будет заключительной.

Администрация

СРЕДА 6 апреля

ОРТ 05.00, 09.00, 12.00, 15.00, 03.00 НОВОСТИ. 05.05 «ДОБРОЕ УТРО».

РТР 05.00 «УТРО РОССИИ». 09.05 «С НОВЫМ ДОМОМ!».

НОЧИ,МАЛЫШИ!». 21.00 Т/С «ДОРОГОЙ МОЙ ЧЕЛОВЕК».

НТВ 04.55 «НТВ УТРОМ». 08.30 И СНОВА ЗДРАВСТВУЙТЕ!

Культура 06.30 КАНАЛ «ЕВРОНЬЮС».

СПОРТА 23.35 ГОЛЬФ. US PGA. ХЬЮСТОН.

Спорт 10.30, 02.30 РАЛЛИ. АБУ-ДАБИ.

Домашний 06.30 «ГОРОДА МИРА».

ТВЦ 06.00 «НАСТРОЕНИЕ». 08.25 М/Ф «САМЫЙ ГЛАВНЫЙ!».

ТНТ 06.00 «НЕОБЪЯСНИМО, НО ФАКТ!».

08.00 «ПО ДЕЛАМ НЕСОВЕРШЕННОЛЕТНИХ».

ТНТ 06.00 «НЕОБЪЯСНИМО, НО ФАКТ!».

18.30, 20.30 Т/С «РЕАЛЬНЫЕ ПАЦАНЫ».

СТС 06.00 М/С «КОСМИЧЕСКИЕ СПАСАТЕЛИ ЛЕЙТЕНАНТА МАРША».

13.30, 23.50 NEWS БЛОК.

ДТВ 06.00 М/Ф-МЫ: 08.00 «ТЫСЯЧА МЕЛОЧЕЙ».

МУЗ-ТВ 06.00,03.25 MUSIC 07.00 СТЕРЕО УТРО.

09.50, 02.30 МАГИЯ КРИСА ЭНДЖЕЛА.

ТВ-3 06.00 М/Ф-МЫ: 06.30 Т/С «АЛЬФ».

ОРТ 05.00, 09.00, 12.00, 15.00, 03.00 НОВОСТИ.

РТР 05.00 «УТРО РОССИИ». 09.05 «С НОВЫМ ДОМОМ!».

18.55 «ПРЯМОЙ ЭФИР». 20.30 МЕСТНОЕ ВРЕМЯ.

НТВ 04.55 «НТВ УТРОМ». 08.30 «РАЗВОД ПО-РУССКИ».

Культура 06.30 КАНАЛ «ЕВРОНЬЮС».

СОЛГАВ». 12.15 ЛЕТО ГОСПОДНЕ БЛАГОВЕЩЕНИЕ

ТВЦ 06.00 «НАСТРОЕНИЕ». 08.25 М/Ф.

Спорт 10.30, 02.30 РАЛЛИ. АБУ-ДАБИ.

НАТ МИРА. МУЖЧИНЫ. ГЕРМАНИЯ - ДАНИЯ. КАНАДА.

ТВЦ 06.00 «НАСТРОЕНИЕ». 08.25 М/Ф.

Домашний 06.30 «ГОРОДА МИРА».

ТРИЕВОЙ». 10.00 Т/С «ФАВОРИТКА»

ТНТ 06.00 «НЕОБЪЯСНИМО, НО ФАКТ!».

13.25 М/С «АЙКАРЛИ».

РОД ЛЮБВИ». 00.00 «ДОМ-2. ПОСЛЕ ЗАКАТА».

СТС 06.00 М/С «КОСМИЧЕСКИЕ СПАСАТЕЛИ ЛЕЙТЕНАНТА МАРША».

03.25 «ЛЕГЕНДА ОБ ИСКАТЕЛЕ»

04.15 «КРЕМЛЕВСКИЕ КУРСАНТЫ»

ДТВ 06.00 М/Ф-МЫ: 08.00 «ТЫСЯЧА МЕЛОЧЕЙ».

МУЗ-ТВ 06.00,03.25 MUSIC 07.00 СТЕРЕО УТРО.

13.30, 23.50 NEWS БЛОК.

ТВ-3 06.00 М/Ф-МЫ: 06.30 Т/С «АЛЬФ».

05.00 Т/С «МЕРТВЫЕ, КАК Я».

**ОТДЕЛ ВОЕННОГО КОМИССАРИАТА СВЕРДЛОВСКОЙ ОБЛАСТИ
ПО ГОРОДУ КУШВА**

Объявляет набор молодежи для поступления в высшие военные образовательные учреждения профессионального образования в 2011 году.

Условия обучения: срок обучения – 5 лет. Выдается диплом гос. образца о высшем проф. образовании, выпускники получают военную и гражданскую специальность любого профиля, обучение бесплатное, на время обучения (после 1 курса выплачивается стипендия в размере около 2000 тысяч рублей). По окончании ВУЗа присваивается воинское звание «лейтенант».

Управлением ФСБ России производится набор кандидатов в Московский, Голицынский, Калининградский, Курганский, Хабаровский пограничные институты ФСБ России и Институты береговой охраны ФСБ России, г. Анапа, по специальностям: правовое обеспечение национальной безопасности, пограничная деятельность, специальные радиотехнические системы, судовождение.

Главным Управлением Внутренних дел по Свердлов-

ской области выделено 90 приемных мест в военные образовательные учреждения высшего профессионального образования внутренних войск МВД России.

Производится набор в вузы сухопутных войск, в вузы ракетных войск и артиллерии, в вузы инженерных войск, в вузы войск радиационной, химической и биологической защиты, в вузы военно-воздушных сил, в вузы военно-морского флота в вузы космических войск и многое другие вузы.

Курсанты находятся на полном государственном обеспечении.

Транспортные расходы, размещение и питание кандидатов на время вступительных экзаменов обеспечивается за счет Министерства Обороны Российской Федерации.

За справками обращаться в отдел военного комиссариата Свердловской области по г. Кушва по тел. 2-41-81, ул. Горняков 37, каб. 30.

РАСПОРЯЖЕНИЕ № 144 от 25.03.2011

**О проведении публичных слушаний проекта муниципальной целевой программы
«Комплексное благоустройство дворовых территорий в Городском округе Верхняя Тура
на 2011-2015 годы»**

Руководствуясь ст. 28 Федерального закона от 06.10.2003 года № 131-ФЗ «Об общих принципах организации местного самоуправления в Российской Федерации» и п. 3 п. 3 ст. 17 Устава Городского округа Верхняя Тура и Положением «О публичных слушаниях»,

ОБЯЗЫВАЮ:

1. Назначить публичные слушания проекта муниципальной целевой программы «Комплексное благоустройство дворовых территорий в Городском округе Верхняя Тура на 2011-2015 годы».

2. Публичные слушания провести планово-экономическому отделу администрации городского округа (г. Верхняя Тура, ул. Машиностроителей, 18) 14 апреля

2011 года, начало слушаний 18.00.

3. Публичные слушания провести в соответствии с Положением «О публичных слушаниях». Ознакомление с проектом Программы и заявки на участие в слушаниях, рекомендации и поправки в письменной форме принимаются в планово-экономическом отделе администрации городского округа до 13 апреля 2011 года.

4. Данное распоряжение опубликовать в газете «Голос Верхней Туры».

5. Контроль над исполнением данного распоряжения возложить на заместителя главы администрации городского округа по экономике и финансам Иканину Н. А.

Глава городского округа В. А. Тарасов

ПОСТАНОВЛЕНИЕ № 57 от 28.03.2011

О санитарной очистке территории Городского округа Верхняя Тура в 2011 году

Для обеспечения и реализации мер по улучшению санитарно-эпидемиологической обстановки на территории Городского округа Верхняя Тура, очистке города от зимних накоплений и выполнения требований СанПиН 42-128-4690-88 «Санитарные правила содержания территорий населенных мест» от 05.08.1998 года, в соответствии с Федеральным законом от 06.10.2003 года № 131 - ФЗ «Об общих принципах организации местного самоуправления в Российской Федерации»,

ПОСТАНОВЛЯЮ:

1. Организовать и провести с 01.04.2011 по 30.04.2011 и с 20.09.2011 по 24.10.2011 работы по наведению чистоты и порядка на территории Городского округа Верхняя Тура, объявив эти дни «Санитарными днями по благоустройству городского округа»

2. Председателю Комитета по управлению городским и жилищно-коммунальным хозяйством Добощ С. М.:

2.1. Обеспечить своевременную санитарную очистку от зимних накоплений, мусора, снега на тротуарах, остановках транспорта, территорий частного сектора, подъездов и подходов к остановкам транспорта, на основных путях движения населения к местам работы, учебы, лечебным и детским учреждениям;

2.2. Обеспечить своевременный сбор, вывоз и утилизацию твердых бытовых отходов от населения и организаций, срок – постоянно;

2.3. Организовать работу по выявлению и ликвидации несанкционированных свалок на территории Городского округа Верхняя Тура, в срок до 01.06.2011 года.

3. Рекомендовать руководителям организаций, учреждений и предприятий всех форм собственности, индивидуальным предпринимателям:

3.1. Организовать уборку территории, прилегающей к

объекту, находящемуся в собственности или пользовании (в 15-метровой зоне прилегающая к встроенно-пристроенного помещения или отдельно стоящего здания) (Приложение № 1).

3.2. Назначить ответственных лиц за проведение мероприятий по наведению чистоты на закрепленных территориях и представлять данные о выполненных работах в Комитет по управлению городским и жилищно-коммунальным хозяйством (телефон 4-64-76) ежедневно в рабочее время до полного наведения порядка с обязательной сдачей-приемкой убранных территорий.

3.3. В период с 01.05.2011 по 16.09.2011 по пятницам в еженедельном режиме производить уборку закрепленных территорий от мелкого и крупного мусора, сломанных и упавших веток и т.д.

4. Рекомендовать руководителям управляющих компаний, обслуживающих жилищный фонд городского округа:

4.1. Организовать работу по привлечению населения к уборке придомовых территорий.

4.2. Организовать своевременную вывозку мусора с убранных населением территорий.

5. Рекомендовать начальнику Верхнетуринского отделения милиции Суставову В. А., инспектору по первичным мерам пожарной безопасности Хуснутдиновой М. М. обеспечить проверку санитарной уборки придомовой территории в частном секторе. При выявлении нарушений применять к нарушителям меры административного воздействия.

6. Опубликовать постановление в газете «Голос Верхней Туры».

7. Контроль за исполнение данного постановления возложить на первого заместителя главы администрации городского округа Комарова В. И.

Глава городского округа В. А. Тарасов

Территории, закрепленные за предприятиями и организациями, для уборки мусора

Наименование предприятия	Закрепленная территория
ФГУП «ВТМЗ»	Площадь города и проезжая часть дороги от плотины до ул. К. Либкнехта, набережная плотины, территория бывшей типографии на ул. Советская
Ст. «Верхняя»	Территория станции, ул. Электрофикаторов (от магазина до станции)
ПЧ 20/10	Территория, прилегающая к зданию и проезжая часть
Администрация города	ул. Машиностроителей (от ул. Володарского до ул. Фомина), территория у здания ул. Машиностроителей, 7
ООО «Аптека № 111»	Территория, прилегающая к помещению аптеки по ул. Володарского
Салон красоты	Территория, прилегающая к помещению парикмахерской по ул. Володарского
Магазин «Автозапчасти»	Территория, прилегающая к помещению Сбербанка по ул. Володарского, ул. Иканина
Отделение Сбербанка	ул. Володарского (от ул. Грובה до ж/д. ул. Володарского 3 А)
МДОУ «Сказка»	ул. Володарского 3 А

МКУК	Территория, прилегающая к зданию кинотеатра, тротуар ул. Машиностроителей от ул. Грушина до ул. К. Либкнехта
ВТМТ	Территория, прилегающая к зданию техникума и мастерских, ул. Машиностроителей от ул. Иканина до ул. Грушина, территория ВТПУ № 50, ул. Грובה от ул. Иканина до ул. Володарского
МОУ СОШ № 19	Территория школы, Мемориал Славы, автобусная остановка
МОУ СОШ № 14	Территория школы № 14, ул. К. Маркса от школы до плотины
МУ «ЦГБ»	Территория больницы городского округа
ООО «ЛесТрейд»	Территория предприятия
ООО «Меридиан»	Территория предприятия
ЗАО «Тур – Лес»	Территория предприятия
ООО «Земледелец»	Центральная усадьба ул. Совхозная
ВТРЭС	Территория участка от ул. Лермонтова до ул. Строителей
МУ «ГЦКиД»	Территория, прилегающая к зданию, парк
ДЮСШ, ДШИ, редакция газеты	Территория, прилегающая к зданию ул. Машиностроителей № 16 и ул. Машиностроителей от ул. Иканина до ул. Фомина

ИНФОРМАЦИЯ

Администрация Городского округа Верхняя Тура предлагает в аренду нежилые помещения общей площадью 114,0 кв.м., расположенные по адресу: город Верхняя Тура, улица Советская, № 25.

Глава городского округа В.А.Тарасов

На основании поступивших заявлений от граждан в соответствии с п.3 ст. 30.1 Земельного кодекса РФ администрация городского округа информирует о начале приема заявлений о предоставлении в аренду земельного участка для индивидуального жилищного строительства, расположенного по адресу:

№ п/п	Местоположение земельного участка	Площадь земельного участка, кв.м	Разрешенное использование
1.	г. Верхняя Тура, ул. Пионерская, 45	1858,0	для индивидуального жилищного строительства
2.	г. Верхняя Тура, ул. Максима Горького, 81	1592,0	для индивидуального жилищного строительства
3.	г. Верхняя Тура, ул. Матросова, 25	1189,0	для индивидуального жилищного строительства

Заявления о предоставлении земельного участка принимаются с 1 апреля 2011 г. по 03 мая 2011 г. в рабочие дни с 9-00 до 16-00 час. по адресу: г. Верхняя Тура, ул. Машиностроителей, 18 кабинет № 8, тел. 4-66-22.

Глава городского округа В.А.Тарасов

В соответствии с п. 3 ст. 31 Земельного кодекса РФ администрация городского округа информирует население о планируемом предоставлении земельного участка под строительство поземного газопровода низкого давления, расположенного в городе Верхняя Тура Свердловской области, ул. Машиностроителей от Дома № 23 до магазина № 23а.

Глава городского округа В.А.Тарасов

В соответствии с п.1 ст. 34 Земельного кодекса РФ Администрация городского округа информирует население о планируемом предоставлении земельного участка под металлический гараж, общей площадью 24,0 кв.м., расположенный по адресу: город Верхняя Тура, ул. Володарского, переулок пожарный по заявлению - Лошагина В.Ф.».

Глава городского округа В.А.Тарасов

Комитет по делам культуры и спорта	Территория водной станции
Отдел управления образованием	Городской сквер
Библиотека им. Павленкова Ф. Ф.	Территория, прилегающая к зданию библиотеки, ул. Чапаева от здания библиотеки до ул. Машиностроителей
Почта	Территория возле почты
ООО «Новая Энергетика»	Ул. К. Либкнехта от автовокзала до милиции, ул. Машиностроителей от сквера до ул. Грушина (включая частный сектор по сторонам дорог), территория подстанции, главная подстанция
МУ «ДШИ им. Панькина»	Территория, прилегающая к зданию школы по ул. Володарского
ПБОЮЛ Самсонову С. П.	Территория АЗС
ООО «Пельменная»	Территория, прилегающая к зданию ул. Машиностроителей, 6
ПБОЮЛ Багрецов А. М.	Территория прилегающая к магазин «Диана» на перекрестке ул. Машиностроителей и ул. Иканина
ПБОЮЛ Вавилов С. Б.	Территория, прилегающая к зданию ул. К. Маркса 15
ООО «ТД Заречный»	Территория, прилегающая к зданию: ул. Машиностроителей 8 А (маг. Молодежный), ул. Мира 1 А (маг. Весна), ул. Чапаева 2 (маг. Сентябрь), территорию АЗС по ул. 8 Марта
ООО «ТД Меридиан» совместно с арендаторами	Территория, прилегающая к магазину ул. Грובה 2 б
ООО «Сюрприз»	Территория, прилегающая к магазину ул. К. Маркса 124, остановочного комплекса
ПБОЮЛ Александров Ф. И.	Территория, прилегающая к магазину ул. Дьячкова В. А.
ООО «Форум»	Территория, прилегающая к магазину ул. Грובה 2 в, ул. Ленина, 128
Аптека ООО «Эскулап»	Территория, прилегающая к помещению по ул. Машиностроителей, 8
совместно с арендаторами	
ПБОЮЛ Сенникова Л. А. совместно с арендаторами	Территория прилегающая к зданию по ул. Машиностроителей, 5 А
ПБОЮЛ Шляпникова Л. С.	Территория, прилегающая к магазину по ул. Советская, 24 (отдел непродовольственных товаров)
ПБОЮЛ Денякина Н. А.	Территория, прилегающая к магазину по ул. Советская, 24 (отдел непродовольственных товаров)
ПБОЮЛ Байбусунова Е. В.	Территория, прилегающая к магазину по ул. Советская, 24 (отдел непродовольственных товаров)
ПБОЮЛ Щукина В. К.	Территория, прилегающая к магазину по ул. Советская, 24 (отдел непродовольственных товаров)
ПБОЮЛ Белоусова М. Л.	Территория, прилегающая к магазину по ул. Советская, 24 (отдел непродовольственных товаров)
ПБОЮЛ Евлахова Н. А.	Прилегающая территория к зданию по ул. Машиностроителей, 21 (отдел непродовольственных товаров)
ПБОЮЛ Ершова Н. И.	Прилегающая территория к зданию по ул. Машиностроителей, 21 (отдел непродовольственных товаров)
ПБОЮЛ Колосова Л.Г.,	Территория прилегающая к магазину ул. К. Маркса 47, ул. Совхозная 16, ул. Машиностроителей р – он д. № 23
ООО «Арис»	

ПБОЮЛ Минина Н. В.	Территория, прилегающая к киоску на перекрестке ул. Машиностроителей и ул. Иканина на расстоянии
ПБОЮЛ Ширяев П. П.	Территория, прилегающая к остановочному комплексу
ПБОЮЛ Воскресов А. Ю.	Территория, прилегающая к помещению ул. Машиностроителей, 1 (маг. Центральный), Советская, 24 (маг. Торг) ул. К. Либкнехта 64 (маг. Продукты), территория шиномонтажной мастерской, склон к Верхнетуринскому водохранилищу
ПБОЮЛ Валеев Ф. Т.	Территория, прилегающая к зданию ул. Машиностроителей 21 (маг. Эксперт), ул. 8 Марта 15 (маг. Клен)
ООО «Тандер», маг. «Магнит»	Территория, прилегающая к зданию ул. Машиностроителей 21
ПБОЮЛ Крупина Е. Ю.	Территория, прилегающая к магазину ул. Машиностроителей 8 (маг. Елена)
ПБОЮЛ Селезнева Ю. В.	Территория, прилегающая к зданию ул. Володарского 70 (маг. Светлана), ул. 8 Марта 12 (маг. Товары для дома)
ПБОЮЛ Носарева Т. В.	Территория, прилегающая к помещению магазина, ул. К. Либкнехта 176 (маг. Ветеран)
ПБОЮЛ Федосеева Е. М.	Территория, прилегающая к павильону ул. Мира 1 А, к магазину перекресток ул. Гробова – ул. Чапаева
ПБОЮЛ Еловикива Г. Г.	Территория, прилегающая к магазину ул. Гробова 2 А (маг. «Екатерина»)
ПБОЮЛ Еловикив А. Г.	Территория, прилегающая к зданию ул. Машиностроителей 5 А
ПБОЮЛ Сенников О. Е.	Территория, прилегающая к помещению ул. Машиностроителей 5 А
ПБОЮЛ Байрамова А. С.	Территория, прилегающая к магазину ул. Иканина 79 и киоска ул. Машиностроителей р – он д. 23
ПБОЮЛ Иманов М. М. О.	Территория, прилегающая к магазину ул. Иканина 88 (отдел непродовольственных товаров)
ПБОЮЛ Газаева Н. Е.	Территория, прилегающая к магазину ул. Иканина 88 (отдел непродовольственных товаров)
ПБОЮЛ Галимова И. Н.	Территория, прилегающая к помещению магазина «Стиль» по ул. Иканина 88
ПБОЮЛ Галимов Р. Р.	
ПБОЮЛ Ашрапова И. Н.	

ПБОЮЛ Казакова Н. Г.	Территория, прилегающая к магазину ул. Иканина 88 (отдел непродовольственных товаров)
ПБОЮЛ Дьячкова М. А.	Территория, прилегающая к магазину ул. Иканина 88 (маг. «Николь»)
ПБОЮЛ Галимова Л. А.	Территория, прилегающая к магазину ул. Иканина 79 (маг. «Лидер»)
ООО «Ореол» Колосов В. Л.	Территория, прилегающая к магазину «Новый» по ул. Иканина 90
ПБОЮЛ Мазикова В. С.	Территория, прилегающая к магазину ул. Машиностроителей 9 (маг. Катюша)
Гастроном «Восток»	Территория, прилегающая к магазину на перекрестке ул. Машиностроителей и ул. К. Либкнехта
ООО «Кругозор»	Территория, прилегающая к киоскам по ул. Машиностроителей, р-н дома № 8 и ул. Машиностроителей, р-н дома № 32
ПБОЮЛ Леонова Е. Г.	Территория, прилегающая к киоску по ул. Машиностроителей, 19
ПБОЮЛ Хисамутдинов Р. Р. совместно с арендаторами	Территория, прилегающая к торговому комплексу, ул. Иканина, 92а
ПБОЮЛ Поляруш О. В.	Территория, прилегающая к помещению по ул. 8 Марта, 12 (отдел непродовольственных товаров)
ПБОЮЛ Курушин В. В.	Территория, прилегающая к помещению по ул. 8 Марта, 12 (отдел непродовольственных товаров)
ПБОЮЛ Ахметова О. А.	Территория, прилегающая к помещению по ул. 8 Марта, 12 (отдел непродовольственных товаров)
ПБОЮЛ Кожин А. В.	Территория, прилегающая к помещению по ул. 8 Марта
ПБОЮЛ Брагина Н. А.	Территория, прилегающая к магазину ул. Володарского, 72 (ветеринарная аптека «Дружок»)
ГУП Нижнетагильский ОРС	Территория, прилегающая к магазину по ул. Электрофикаторов
ООО «Апогей», Самаркина С. В.	Территория, прилегающая к магазину «Кедр» по ул. Труда 14
ПБОЮЛ Тимшина А. Б.	Территория, прилегающая к помещению магазина по ул. Машиностроителей д. 1, по ул. Машиностроителей, 5А (маг. «Вернада»)

ПБОЮЛ Смирнов В. Л.	Территория, прилегающая к помещению магазина по ул. Гробова, 2 б (маг. «Клевый»)
ПБОЮЛ Залилеева Л. Р.	Территория, прилегающая к помещению магазина по ул. Пионерская (маг. Фарт)
ПБОЮЛ Суворов А. В.	Территория, прилегающая к зданиям № 1, 3 на перекрестке ул. Машиностроителей – ул. К. Либкнехта
ПБОЮЛ Василова А. К.	Территория, прилегающая к помещению по ул. Гробова, 2 Б
Компьютерный салон «Enter»	Территория, прилегающая к помещению по ул. Гробова, 2 Б
ПБОЮЛ Шестакова Н. А.	Территория, прилегающая к помещению по ул. Гробова, 2 Б
ООО «Ломбард»	Территория, прилегающая к помещению по ул. Иканина, 79
ПБОЮЛ Ламерт И. Г.	
ПБОЮЛ Малютина Г. С.	Территория, прилегающая к помещению по ул. Иканина, 79
ПБОЮЛ Черепанова Н. А.	
МДОУ № 11	Территория, прилегающая к зданию д/сада ул. Ленина 143
МДОУ № 12	Территория, прилегающая к зданию д/сада ул. К. Маркса 32
МДОУ № 47	Территория, прилегающая к зданию д/сада ул. Гробова 3
МДОУ № 56	Территория, прилегающая к зданию д/сада ул. Гробова 26
ПБОЮЛ Хлевной И. Г.	Территория, прилегающая к помещению ул. К. Либкнехта, 175
ООО «Пастораль»	Территория, прилегающая к кафе по ул. Иканина, 79
МУ «СЕЗ», Комитет по управлению городским и жилищно-коммунальным хозяйством	Территория, прилегающая к зданию по ул. Иканина, 79, городской сквер
Верхнетуринское отделение милиции	Территория, прилегающая к зданию милиции
МАУ «Благоустройство»	Территория, прилегающая к городской бане

РЕШЕНИЕ от 25.02.2009 г. № 41
Об утверждении Положения «О порядке учета предложений по проектам решений Думы Городского округа Верхняя Тура о внесении изменений в Устав Городского округа Верхняя Тура и участия граждан в их обсуждении»

В целях реализации Федерального закона от 6 октября 2003 года № 131-ФЗ «Об общих принципах организации местного самоуправления в Российской Федерации», руководствуясь статьей 23 Устава Городского округа Верхняя Тура,

ДУМА ГОРОДСКОГО ОКРУГА ВЕРХНЯЯ ТУРА РЕШИЛА:

1. Утвердить Положение «О порядке учета предложений по проектам решений Думы Городского округа Верхняя Тура о внесении изменений в Устав Городского округа Верхняя Тура и участия граждан в их обсуждении» (Приложение 1).
2. Настоящее Решение вступает в силу со дня его официального опубликования.
3. Опубликовать настоящее Решение в газете «Голос Верхней Туры»
4. Контроль исполнения настоящего Решения возложить на постоянную депутатскую комиссию по экономике, бюджету и налогам (Гариффулин Ш.Н.)

Председатель Думы **О.М.ДОБОШ**
Глава городского округа **В.А.ТАРАСОВ**

Приложение 1
к Решению Думы Городского округа Верхняя Тура
от 25.02.2009 г. № 41

**ПОЛОЖЕНИЕ
«О ПОРЯДКЕ УЧЕТА ПРЕДЛОЖЕНИЙ ПО ПРОЕКТАМ РЕШЕНИЙ ДУМЫ ГОРОДСКОГО ОКРУГА ВЕРХНЯЯ ТУРА О ВНЕСЕНИИ ИЗМЕНЕНИЙ В УСТАВ ГОРОДСКОГО ОКРУГА ВЕРХНЯЯ ТУРА И УЧАСТИЯ ГРАЖДАН В ИХ ОБСУЖДЕНИИ»**

1. Проекты решений Думы Городского округа Верхняя Тура о внесении изменений в Устав Городского округа Верхняя Тура (далее - проекты решений) подлежат официальному опубликованию не позднее чем за 30 дней до дня рассмотрения указанных проектов на заседании Думы городского округа с одновременным опубликованием настоящего Положения.

2. Граждане, проживающие на территории Городского округа Верхняя Тура и обладающие избирательным правом, вправе принять участие в обсуждении проектов решений путем внесения предложений к указанным проектам. Предложения принимаются Администрацией Городского округа Верхняя Тура по адресу: 624320, Свердловская область, город Верхняя Тура, улица Машиностроителей дом 18.

3. Предложения принимаются в течение 15 дней со дня опубликования проектов решений и настоящего Положения.

4. Предложения к проектам решений вносятся в письменной форме в виде таблицы поправок:

ПРЕДЛОЖЕНИЯ ПО ПРОЕКТУ РЕШЕНИЯ ДУМЫ ГОРОДСКОГО ОКРУГА ВЕРХНЯЯ ТУРА О ВНЕСЕНИИ ИЗМЕНЕНИЙ В УСТАВ ГОРОДСКОГО ОКРУГА ВЕРХНЯЯ ТУРА

В предложениях должны быть указаны фамилия, имя, отчество, адрес места жительства и личная подпись гражданина (граждан).

№	Пункт проекта решения Думы Городского округа Верхняя Тура о внесении изменений в Устав Городского округа Верхняя Тура	Текст проекта	Текст поправки	Текст проекта с учетом поправки

5. Предложения вносятся в отношении изменений, содержащихся в проектах решений, и должны соответствовать Конституции Российской Федерации, федеральному и областному законодательству, не допускать противоречия либо несогласованности с иными положениями Устава Городского округа Верхняя Тура, обеспечивать однозначное толкование положений проектов решений и Устава Городского округа Верхняя Тура.

Предложения, внесенные с нарушением установленных требований, рассмотрению не подлежат.

6. Не позднее 5 дней со дня окончания приема предложений Администрация Городского округа Верхняя Тура передает предложения для рассмотрения в Думу Городского округа Верхняя Тура.

РЕШЕНИЕ № 23 от 23 марта 2011 г.
О проведении публичных слушаний новой редакции положений Устава Городского округа Верхняя Тура

Рассмотрев и обсудив, представленные изменения в Устав Городского округа Верхняя Тура, в соответствии с Федеральным законом от 6 октября 2003 года № 131-ФЗ «Об общих принципах организации местного самоуправления в Российской Федерации», руководствуясь подпунктом 1 пункта 3 статьи 17, подпунктом 1 пункта 2 статьи 23 Устава Городского округа Верхняя Тура и Положением «О публичных слушаниях»,

ДУМА ГОРОДСКОГО ОКРУГА ВЕРХНЯЯ ТУРА РЕШИЛА:

1. Провести публичные слушания по внесению следующих изменений в Устав городского округа Верхняя Тура:

1.1. Подпункт 5 пункта 1 статьи 7 Устава изложить в следующей редакции:

«5) создание муниципальных предприятий и учреждений, осуществление финансового обеспечения деятельности муниципальных казенных учреждений и финансового обеспечения выполнения муниципального задания бюджетными и автономными муниципальными учреждениями, а также формирование и размещение муниципального заказа;»

1.2. Пункт 6 статьи 21 Устава изложить в следующей редакции:

«6. Финансовое обеспечение деятельности органов местного самоуправления осуществляется исключительно за счет собственных доходов местного бюджета.»

1.3. Подпункт 6 пункта 2 статьи 23 Устава изложить в следующей редакции:

«6) определение порядка принятия решений о создании, реорганизации и ликвидации муниципальных пред-

УВАЖАЕМЫЕ ЖИТЕЛИ

ГОРНОУРАЛЬСКОГО ГОРОДСКОГО ОКРУГА!

Производственное отделение «Нижнетагильские электрические сети» филиала ОАО «МРСК Урала» - «Свердловэнерго» напоминает о том, что в период весеннего половодья при подъеме паводковых вод на участках воздушных линий электропередачи 0,4-220 кВ, попадающих под затопление, возможно временное снижение безопасного габарита. В связи с этим необходимо соблюдать меры безопасности.

Во время весеннего паводка под проводами воздушных линий электропередачи крайне опасно ловить рыбу, кататься на лодке, купаться.

Помните, что электричество смертельно опасно, если не соблюдать правила электробезопасности. Ваша жизнь – в ваших руках!

Нижнетагильские электрические сети

приятый, а также об установлении тарифов на услуги муниципальных предприятий и учреждений;»

1.5. Пункт 3 статьи 55 Устава изложить в следующей редакции:

«3. Муниципальное образование может создавать муниципальные предприятия и учреждения, участвовать в создании хозяйственных обществ, в том числе межмуниципальных, необходимых для осуществления полномочий по решению вопросов местного значения городского округа. Функции и полномочия учредителя в отношении муниципальных предприятий и учреждений осуществляют уполномоченные органы местного самоуправления.»

1.6. Пункт 4 статьи 55 Устава изложить в следующей редакции:

«4. Органы местного самоуправления, осуществляющие функции и полномочия учредителя, определяют цели, условия и порядок деятельности муниципальных предприятий и учреждений утверждают их уставы, назначают на должность и освобождают от должности руководителей данных предприятий и учреждений, заслушивают отчеты об их деятельности в порядке, установленном правовыми актами органов местного самоуправления, осуществляющих функции и полномочия учредителя.»

1.7. В подпункте 7 пункта 7 статьи 56 Устава слова «муниципальными учреждениями» заменить словами «казенными муниципальными учреждениями».

1.8. Пункт 4 статьи 62 Устава изложить в следующей редакции:

«4. Контроль за исполнением муниципального заказа осуществляется в порядке, установленном представительным органом городского округа.»

2. Публичные слушания провести Администрации Городского округа Верхняя Тура в здании Администрации Городского округа Верхняя Тура (г. Верхняя Тура Свердловской области, ул. Машиностроителей, 18 05 мая 2011 года, начало слушаний – 18-00.

3. Публичные слушания провести в соответствии с Положением «О публичных слушаниях». Заявки на участие в слушаниях, проекты и рекомендации в письменной форме принимаются в Администрации Городского округа Верхняя Тура, комн. № 2 до 4 мая 2011 года.

4. Контроль исполнения настоящего решения возложить на постоянную депутатскую комиссию по экономике, бюджету и налогам (председатель Брезгин А.В.)

Председатель Думы Городского округа
Верхняя Тура **В.И. Золотухин**
Глава городского округа Верхняя Тура **В.А.Тарасов**

