

Салдинский

16+

РАБОЧИЙ

№ 32 (11913)
16 августа
2018 года

ВЫХОДИТ ЕЖЕНЕДЕЛЬНО С 1930 ГОДА



**Нужна реклама?
Звоните
в любое время
тел:
8-909-703-53-07**

Счастливое совпадение

**Репортаж с турнира по футболу
памяти спортивного журналиста
Николая ЖУКОВА
читайте на стр. 2**

КРЕДИТ**Лови
момент!**

8 800 700 2 700
Верхняя Салда, ул. Воронова, 10

ВУЗ-БАНК
Смотрим иначе

Реклама АО «ВУЗ-банк». Лицензия ЦБ РФ №1557 от 22.06.2016 г.

КАЖДОЕ ВОСКРЕСЕНЬЕ

Общество «Трезвость и здоровье»
На протяжении 30 лет проводит:
Лекции, беседы, консультации
КОДИРОВАНИЕ
по методу Довженко
Алкогольная зависимость в 12-00,
Избыточный вес в 9-00

Тел.: 8(3435)33-11-62,
сот.: 8-922-200-55-64
г. Н.Тагил, ул. Уральская 9 (Центр)
Наш сайт: lotos-tagil@yandex.ru

СЛУХОВЫЕ АППАРАТЫ

22 августа **Верхняя Салда**
с 10 до 11

в Обществе инвалидов,
Воронова 10, к.1
Карманные от 3500 руб, Заушные,
Цифровые, Костные от 6500 до 17000 руб
Гарантия. Справки и заказ на дом
(по району) бесплатно
по т: 8-965-872-33-32 (Слава)
При сдаче старого аппарата скидка !!
Свидетельство № 001591236 г. Омск



И ЗНАК ГТО НА ГРУДИ У НЕГО

Дорогие друзья! Рады вам сообщить, что в августе Центр тестирования ГТО готов принять всех желающих для выполнения нормативов комплекса ГТО 17.08 и 23.08 с 10.00 до 14.00. По всем интересующим вопросам обращаться по телефону: 8 (34345) 3-35-80 или по адресу: г. Нижняя Салда, ул. Карла Маркса, 2.

ПРИШЕЛ, ОЧИСТИЛ, ПОБЕДИЛ!

17 августа в г. Верхняя Салда на территории набережной пруда (бывший Парк Металлургов), в 13:00 будет дан старт соревнованиям по сбору и сортировке мусора – «Чистые Игры».

Азартный конкурс вместо скучного субботника! Чистый пляж вместо унылой территории! Игра – командная, победитель определяется по наибольшему количеству очков, заработанных за уборку и сортировку мусора, сбор «артефактов» – интересных вещей среди мусора, из которых выбирается лучшая находка.

Приглашаем всех желающих присоединиться ко Всероссийскому экологическому проекту и внести свой вклад в охрану окружающей среды. Экологический командный проект «Чистые игры» стартовал четыре года назад: в 2014 году прошли две игры с участием 148 человек, которые собрали 14,35 тонн мусора. В 2017 году проведено уже 85 игр с участием 8092 человек, которые собрали 151,8 тонны мусора.

КАК НАС ЛЕЧАТ?

Общественный Совет городского округа Нижняя Салда объявляет о проведении общественного мониторинга качества оказания медицинских услуг в городском округе Нижняя Салда.

Свои замечания, отзывы и предложения о работе медицинских учреждений можно оставлять по номерам телефонов 9530072472, 9617617645 с 12.00 ч. до 15.00 ч. ежедневно с 16 августа по 16 сентября 2018 года.

МИНИСТР СТРОИТЕЛЬСТВА ПОСЕТИТ ВЕРХНЮЮ САЛДУ

21 августа 2018 года в Верхнесалдинский городской округ состоится приезд Министра строительства и развития инфраструктуры Свердловской области

Михаила Михайловича Волкова.

В рамках приезда запланирован прием граждан по личным вопросам.

Время приема граждан с 12.30 часов до 13.00 часов.

Место приема: администрация Верхнесалдинского городского округа (ул. Энгельса, д. 46). Запись на прием проводится по телефону: 5-07-39.

Спорт



Счастливое совпадение



10 августа на поле спортивно-оздоровительного комплекса «Металлург» прошли футбольные матчи детских спортивных школ Горнозаводского округа.

Второй год подряд в городском округе Нижняя Салда проходит турнир по футболу памяти спортивного журналиста Жукова Николая Александровича. Турнир становится традиционным: администрация округа, управление молодежной политики и спорта, ДЮСШ поддержали инициативу тренеров и спортсменов, с кем долгие годы сотрудничал Николай Александрович, и решили ежегодно проводить памятный турнир по футболу.

Во втором традиционном турнире принимали участие юноши 2002 г.р. – команды «ДЮСШ» (г. Н. Салда), «Феникс» (объединённая команда посёлков Горноуральский и Лесной), «Спутник» (г. Н. Тагил), «Высокогорец» (г. Н. Тагил).

В стартовом поединке сошлись хозяева и победители прошлогоднего турнира – «Феникс», являющиеся лидером первенства Свердловской области зоны «Север». С начала игры преимуществом завладели гости. У них лучше получалась командная игра. В середине тайма гости открыли счёт. Второй тайм начался атаками хозяев, и им удалось сравнять счёт, благодаря красивому удару «в девятку» капитана команды – Медведева Матвея. До конца игры счёт не изменился – 1:1.

Второй матч нижнесалдинцы проводили против команды «Спутник». И в этой игре первыми забили гости. После пропущенного гола хозяева провели красивую комбинацию, которую ударом с лёта завершил Михаил Жуков. Но очередная ошибка в обороне и «Спутник2 побеждает – 2:1. Победитель турнира определялся в матче «Феникса» и «Спутника». Неожиданно легко победа досталась Фениксу – 5:1.

Команда «Высокогорец» все игры проиграла. В результате тройка призеров не изменилась по сравнению с прошлым годом.

- 1 место «Феникс» - 7 очков
- 2 место «Спутник» - 6 очков
- 3 место «ДЮСШ» - 4 очка

Лучшим игроком турнира стал однофамилец Николая Александровича, игрок команды «ДЮСШ» (г. Н. Салда) – Жуков Михаил. А награды командам вручал тоже Жуков, сын Николая Жукова - Артём. Такое вот счастливое совпадение. Сладкие призы достались каждому участнику турнира.

Сладкие призы предоставил Хельге Бузунов, памятные Кубки и медали администрация ГО Нижняя Салда.

Мы - патриоты**НА МАРШ ПОЗВАЛА ВОЕННАЯ НАША ИГРА**

Военно – спортивный лагерь «Братишка» под руководством Центра образования №7 уже в пятый год созывает к себе в гости юношей и девушек от 10 до 18 лет. Одну неделю августа берег Третьей речки принимает начинающих туристов. Под чутким руководством тренера Владимира Владимировича Власова ребят обучают ориентированию на местности, рукопашному бою, приготовлению пищи и созданию условий для выживания в дикой местности.

«Основная идея лагеря заключается в его названии «Братишка» - это воспитание патриотизма, любви к своему краю, необходимости дорожить историей и природой своей страны и уметь защищать её», - признаётся главный руководитель лагеря Ольга Фёдоровна Гудкова.

Все ребята разбиваются на взводы и вместе с командующими проходят испытания. К концу смены проходит зачётный поход по ориентированию и выживанию в лесу, а те, кто уже чувствует себя окрепшим и уверенным, проходят практически всю дистанцию, которую преодолевают молодые бойцы в армии.

«Приезжаю в лагерь уже второй раз. Остаются только положительные эмоции. В этом году больше всего запомнилась баня. Особо никаких трудностей не возникало, я часто езжу на сплавы, поэтому привык к туристической жизни. Кормили нас очень хорошо: на завтрак обычно каша, на обед суп, а на ужин греча, макароны или плов с тушёной. Всем советуем съездить, думаю, надолго запомните эти эмоции», - поделился впечатлениями Александр Коновалов, выпускник девятого класса ЦО№ 7.

«В этом году я приехал только на марш бросок и во второй раз его успешно сдал. Немного расстроился, потому что не успел попасть на стрельбу из ружья, но, как мне рассказали, мой прошлогодний рекорд ещё никто не побил. Особенно запомнилась последняя ночь, когда мы все сидели у костра и пели песни под гитару. Всегда любил такое военное движение, и если представится возможность, то обязательно приеду вновь», - по-дружески сообщил газете Никита Орищенко, ученик 11А класса.

Валерия КИСЕЛЕВА

**Индекс успеха****ЛУЧШИХ СПОРТСМЕНОВ ПРИГЛАСИЛИ В ТЕАТР ЭСТРАДЫ**

10 августа в Театре Эстрады г. Екатеринбурга спортсмены Свердловской области отметили День физкультурника. На торжественном мероприятии, посвященном этой дате, поздравляли спортсменов, преподавателей физической культуры, заслуженных тренеров области. Чествовал людей, посвятивших себя пропаганде здорового образа жизни, ветеранов спорта и всех причастных к физкультурному

движению в области министр физической культуры и спорта Леонид Рапопорт. На торжественное мероприятие были приглашены ветераны спорта, тренеры и из Нижней Салды: Геннадий Дудин, Лариса Старикова, Александр Павлов, Нина Евсева, Светлана Гашкова, Альбина Зуева, Любовь Ващенко, Павел Балакин, Владимир Порсев, Александр Протасевич. Администрация городского округа Нижняя

Салда выделила транспорт для поездки салдинских спортсменов на торжественное мероприятие в Екатеринбург. Каждому участнику мероприятия были вручены памятные подарки. Выступления спортивных чиновников чередовались с награждением и праздничными концертными номерами.

Надо отметить, что Свердловская область признана лучшим регионом России в плане развития физической культуры и спорта.



Делегация спортсменов городского округа Нижняя Салда



Министр физической культуры и спорта Леонид Рапопорт и Александр Павлов

Оперативка**Верхняя Салда за неделю**

13 августа 2018 года глава Верхнесалдинского городского округа Михаил Савченко провёл плановое оперативное совещание с руководителями поселений, городских управлений, служб и муниципальных предприятий.

В МКУ «Управление гражданской защиты»

за минувшую неделю зафиксировано 1 возгорание: загорелся строительный вагон за ТЦ «Караван»; зарегистрировано 6 дорожно-транспортных происшествий без пострадавших.

На системах жизнеобеспечения ЖКХ

за истекший период произошло 8 аварийных отключений, плановых отключений – 5, переходящих на следующие сутки – 2. Общее количество обращений за неделю – 97.

МУП «Городские электрические сети»

сообщили о попытке хищения действующего оборудования трансформаторной подстанции в районе военного госпиталя. Расследованием дела занимаются специалисты межмуниципального отдела МВД РФ «Верхнесалдинский». 7.08.18 был отключён кабель 6 КВт, в настоящий момент специалисты электротехнической лаборатории определяют место аварии.

Управление социальной политики

принформировало о подготовке к месячнику, посвящённому Дню пенсионера в Свердловской области, мероприятия начнутся 26 августа.

8 августа 2018 года в администрации Верхнесалдинского городского округа состоялся первый этап областного Фестиваля-конкурса «Осеннее очарование», а также конкурс фотографий «Гляжу в озёра синие» и «Это выросил Я».

15 августа в Москве состоялся гала концерт победителей Международной премии

«Филантроп», в число победителей которого вошёл ансамбль «Уральская горенка» верхнесалдинского отделения Всероссийского общества инвалидов. Коллектив из Верхней Салды признан лучшим в номинации «Исполнительские виды искусств». Также 15 августа на федеральном уровне председатель общества инвалидов Людмила Баженова, практику которой признали одной из лучших в России по итогам 2016 и 2017 года, приняла участие в церемонии награждения за организацию работы местного отделения ВОИ.

Управление образования

известило о дате ежегодной Педагогической конференции: общегородской педсовет состоится 28 и 29 августа во Дворце культуры имени Агаркова.

Комиссия по делам несовершеннолетних и защите их прав

сообщила о рейде по семьям социального риска. Специалисты проверили 18 семей, где проживают несовершеннолетние. Особую тревогу вызвал факт растущей алкогольной зависимости матерей.

Верхнесалдинский Центр занятости

отчитался, что удельный вес безработных граждан среди экономически активного населения составляет 0,49 % по трём территориям: Верхнесалдинский городской округ, городской округ Нижняя Салда и ЗАТО Свободный.

Верхнесалдинский авиаметаллургический техникум

15 августа провёл процедуру зачисления студентов на очную, заочную и очно-заочную формы обучения. Традиционно самый большой конкурс среди абитуриентов отмечается на специальность «Обработка металлов давлением». Учреждение прошло независимую оценку качества образования на «хорошо».

Управляющая компания ЖКХ

доложила о ситуации после ливня, который увеличил количество кровель, нуждающихся в ремонте. На минувшей неделе произошёл несчастный случай с салдинцем, самостоятельно проникшим через чердачный вход на крышу.

Глава округа

дал поручение составить график и провести инспекцию всех чердачных помещений с целью ограничения доступа на крышу. Продолжаются работы по региональной программе капитального ремонта общего имущества многоквартирных домов, а также реализации муниципальной программы «Формирование комфортной городской среды».

в рамках которой ведётся благоустройство дворовых территорий по адресам: Пролетарская, 2 и 2Б. МУП «Гор. УЖКХ»

сообщила об обращениях жителей по поводу затопленных подвалов в связи с большим объемом воды во время ливневых дождей. Ведутся работы по выявлению причин подтопления.

Главы поселений

обратили внимание руководства Верхнесалдинского округа на несоблюдение условий муниципального контракта по кошению травы в деревнях. Глава округа Михаил Савченко дал поручение разобраться в ситуации.

Официальный сайт Верхнесалдинского городского округа

Двигатели для ракетно-космической техники ФГУП «НИИМаш» и люди, которые их создавали период 1992–2016 гг.

С 1992 года начинается новый период в развитии космонавтики – она становится Российской. В 1990-е годы НИИМаш поставляет двигатели для модулей «Спектр» и «Природа» комплекса «Мир» (по двадцать двигателей 11Д458 и по шестнадцать – 17Д58Э). 20 ноября 1998 г. стартует ФГБ МКС «Заря» с двигательной установкой, имеющей в своем составе 24 двигателя 11Д458 и 16 двигателей 17Д58Э.



Ю.П. Смирнов

В это же время продолжались поставки двигателей 11Д428А-10 и 11Д428А-12 для пилотируемой программы России, всего 968 экземпляров.

ЖРДМТ 11Д428А-10 служил в составе автоматических транспортных кораблей «Прогресс М-36...38» (с 05.10.1997 по 16.05.1998 гг.), выносных двигательных установок станции «Мир» ВДУ-1 (с 11.09.1992 по 11.04.1998) и ВДУ-2 (с 22.04.1998 по 23.03.2001). В 2013 г. он продолжал использоваться в астрофи-



В.А. Юкин

зической обсерватории «Гамма» (с 11.07.1990) и в служебном модуле «Звезда» Международной космической станции (с 12.07.2000).

В 1990 – 1996 гг. на орбиту вывели и остальные модули «Мира» – «Кристалл», «Спектр» и «Природа».

Двигатели 17Д58Э эксплуатировались и эксплуатируются в разгонном блоке «Бриз» и спутнике связи «Молния».

Новым направлением было проведение инициативных НИР в обеспечение создания электроракетного двигателя (ЭРД) на базе физических процессов, выявленных в институте электрофизики уральского отделения Российской Академии наук членом-корреспондентом РАН Вершинным Ю. Н.

В результате обсуждения возможностей нового явления оформлена заявка и выдан патент на изобретение, где Б. А. Некрасов и Ю. Н. Вершинин являются соавторами способа создания реактивной тяги ЭРД на основе электродетонационного типа разряда (ЭДРД), а в итоге научно-исследова-

тельских и экспериментальных работ сформирован облик ДУ с двигателями такого типа.

Особой заслугой Б. А. Некрасова является то, что в 90-е годы прошлого столетия, в период кардинальной перестройки экономической и финансовой системы страны, ему удалось сохранить институт и создать условия для:

- разработки и внедрения в институте технологии изготовления жаропрочных камер сгорания с жаростойким покрытием, на базе которой были созданы двигатели нового поколения;
- разработки блока хранения ксенона для ЭРД перспективных космических аппаратов;
- разработки клапана высокого давления с мягким уплотнением 14Ц71 с рабочим давлением до 350 кгс/см².



В.С.Телешенко

В первой половине 1990-х годов в НИИМаш были проведены работы по освоению технологии изготовления камер сгорания и жаропрочных сопел из ниобиевого сплава H65B2MЦ с жаростойким покрытием MoSi₂, что позволило повысить рабочую температуру камер сгорания двигателей до уровня 1400°С.



В.И. Пауксон

В 1994 г. в НИИМаш был организован промышленный участок для нанесения жаростойкого покрытия, которое наносилось в два этапа. Установка по нанесению молибдена была спроектирована и изготовлена институтом технической



Ю.Н.Вершинин

механики НАН Украины (г. Днепрпетровск) под руководством кандидата технических наук В. И. Лисиченко по техническому заданию НИИМаш. Установка силицирования спроектирована и изготовлена в научно-исследовательском институте «Гермес» (г. Златоуст Челябинской области) под руководством начальника группы Ю. Д. Носкова. Она учитывает опыт создания и эксплуатации аналогичного оборудования в ХФТИ и на заводе ЮЖМаш (г. Днепрпетровск) и отличается высокой производительностью, надежностью. Существенный вклад в создание и внедрение технологии внесли: С. А. Иванов, А. И. Разжигаяев, В. А. Савельева, Ю. П. Смирнов, В. С. Телешенко.



Б.Н Юдин

Эффективность отработанной и внедренной технологии подтверждена на стендовыми и летными испытаниями двигателей, а также их эксплуатацией в составе МКС (международной космической станции) и КА «Союз», «Прогресс».

Первые двигатели с использованием новой технологии были разработаны на базе двигателя 11Д428А-10 и имели две модификации 11Д428А-14 и 11Д428А-16, которые отличались стыковочными размерами трубопроводов с двигательной установкой КК.

Двигатель 11Д428А-16 стал самым массовым в истории космонавтики.

При внедрении жаростойкой камеры сгорания были проведены работы по адаптации форсуночных элементов к новой геометрии камеры сгорания. Основная нагрузка по организации и разработке конструкторской документации и внедрению её в производство легла на А. В. Панова.

В 1998 г. результатами ресурсных огневых испытаний после ускоренных коррозионных испытаний была подтверждена сохраняемость материалов и работоспособность обоих вариантов ЖРДМТ в течение 18 лет, в т.ч. 15,5 года в контакте с компонен-

тами ракетного топлива (в течение срока активного существования КА). Работы по подтверждению гарантийных сроков и сроков активного существования были организованы и проводились под техническим руководством Т. Р. Волковой.

12 июля 2000 г. ракета-носитель «Протон» вывела служебный модуль МКС «Звезда» на орбиту. В составе объединенной двигательной установки работают двигатели ориентации 11Д428А-14.

26 июля в автоматическом режиме произошла стыковка «Звезды» и МКС. 6 августа «Прогресс М1-3» отправился впервые к МКС, затем началось её обживание: первая основная экспедиция была доставлена на борт 31 октября на корабле «Союз ТМ-31», где также эксплуатировались ЖРДМТ 11Д428А-14.



Г.А. Бельх

1 февраля 2000 г. к станции «Мир» полетел автоматический корабль очередной модификации «Прогресс М1-1», двигательная установка которого была оснащена двигателями 11Д428А-16. Новый корабль мог доставлять на станцию вдвое больше топлива. Только использование корабля такого типа («Прогресс М1-5») позволило решить проблему схода с орбиты 140-тонного орбитального комплекса «Мир».

Работы по использованию ЖРДМТ 11Д428А-16 продолжались расширяться запуском 21 октября 2001г. «Союза ТМ-33».

Жизнедеятельность МКС обеспечивается систематическими полетами к станции грузовых и пилотируемых кораблей, оснащенных двигателями 11Д428А-16. Кроме того, двигатели 11Д428А-16 осуществляют функцию периодической коррекции рабочей орбиты МКС.

Безотказность эксплуатации двигателей обеспечивается высоким уровнем достигнутых в процессе экспериментальной отработки показателей надежности. Планирование отработки и последующее уточнение достигнутых показателей надежности по результатам эксплуатации проводит В. А. Юкин. Уровень вероятности безотказной работы двигателя 11Д428А-16 составляет 0,9985 при доверительной вероятности 0,8, что подтверждено эксплуатацией без замечаний более 2972 экземпляров двигателей данного наименования.

Существенный вклад в разработку двигателей 11Д428А-14, 11Д428А-16 внесли Абдуллин Р. М., Андреев Ю. З., Антропов В. С., Белоглазова Т. К., Волков В. М., Голямин О. И., Гребенюк Л. С., Долгих Г. А., Дудинов В. П., Жиров С. П., Иванов В. П., Иванов С. А., Исаков В. С., Киселева И. Б., Кормин В. Н., Коробищников В. П., Либапов В. П., Максимов Б. М., Муркин В. А., Панов А. В., Пичугин В. В., Потабачный Л. А., Пуничев В. А., Разжигаяев А. И., Раз-



Т.Р. Волкова

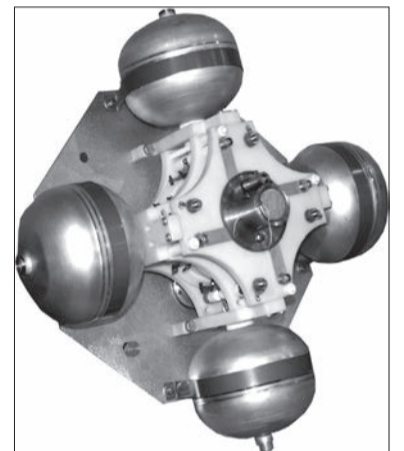

жигаяев Ф. Г., Ракипова Н. Г., Рудных Л. М., Томоровченко Л. П., Чернов Ю. М., Шихов А. А., Шишкин Ю. С., Школьников В. Н.

Ранее под руководством главных инженеров Бельх Г. А. (1974–1978гг), Пауксона В. И. (1978–1984гг) и Разжигаяева А. И. (с 1984г) в институте был организован замкнутый цикл производства и испытаний двигателей малой тяги и ДУ на их основе. При этом был разработан и внедрен весь комплекс технологий их изготовления, в том числе уникальных, таких как:

- электроалмазное нарезание каналов в шнеках форсунок;
- механическая обработка и сварка тонкостенных деталей;
- выполнение в различных деталях, в том числе из нержавеющей стали, отверстий малого диаметра (до 0,08мм) и глубиной до 6 мм;
- высадка трубопроводов и ротационная вытяжка сопел ЖРДМТ;
- электронно-лучевая сварка сопел из H65B2MЦ с переходником из 12X18H10T (по кооперации с комбинатом «Электрхимприбор» г. Лесной Свердловской обл.);
- высокотемпературная (свыше 1000°С) пайка деталей смесительной головки двигателей.

Существенный вклад в разработку и внедрение этих технологий под руководством главных технологов Юдина Б. Н. (1968–1975гг), Волкова В. М. (1975–2004гг), Телешенко В. С. (2004–2012гг) внесли Боровик П. П., Василенко В. Ф., Винокурова Т. А., Волкова Т. Р., Гаврилов М. Ю., Гонцова Н. И., Драгунских В. В., Дудин А. И., Исаков В. С., Кизяков В. Я., Мухамедзянова Н. И., Перминов А. В., Платонов Ю. В., Прудников В. Н., Романов О. М., Рогатюк В. С., Сабитова В. А., Таланцев В. Ф., Терешина Л. П., Фарафонов Ю. И., Чумичев А. М., Яковлев М. А.

Материал подготовил
Сергей БУЛДАШЕВ,
главный конструктор
АО «НИИМаш».

ИНТЕРЕСНО

ГОРОСКОП

с 20.08.2018 г.
по 26.08.2018 г.

ДНЕМ РОЖДЕНИЯ!

- Зою Александровну АКСЕНОВУ
- Валентину Степановну СТОЛБОВУ
- Владимира Степановича РЕШЕТНИКОВА
- Людмилу Александровну БАСКАКОВУ
- Галину Петровну БЕЛЯКОВУ
- Петра Васильевича БОДЯКОВА
- Маргариту Ивановну ВИНУКОВУ
- Любовь Николаевну ДУДИНУ
- Анатолия Сергеевича БАКЛАНОВА
- Надежду Демьяновну ШВЕЦОВУ
- Александр Тимофеевну САФРОНОВУ
- Раишта АСКАТОВА
- Евгения Алексеевича МОШКОВА

Чтоб всегда под счастливой звездой
вас судьба по дороге вела.
В доме чтоб полноводной рекою
Жизнь спокойно и мирно текла,
Пусть ваш дом лишь друзья посещают,
Стороною обходят ненастья,
От души мы добра вам желаем,
Долгой жизни, здоровья и счастья!

Совет ветеранов НИИМаш

С ЮБИЛЕЕМ!

- Татьяну Николаевну ГОРЛАНОВУ
- Валентину Владимировну КРУТИХИНУ
- Анатолия Николаевича САКЕРИНА
- Ольгу Константиновну ТРИФАНОВУ

С ДНЕМ РОЖДЕНИЯ!

- Софью Григорьевну ВОЛКОВУ
- Генриетту Григорьевну ГАЛКИНУ
- Зою Григорьевну ДЕНИСОВУ
- Любовь Викторовну ДОБРЫНИНУ
- Татьяну Александровну ЗАМУРАЕВУ
- Александра Ивановича КОРПАЧЁВА
- Тамару Григорьевну МАЛЫХИНУ
- Юрия Павловича РАЗНИЧЕНКО
- Владимира Викторовича СУЕТИНА
- Александра Михайловича ШИЛКОВА
- Олега Владимировича ШИРЯЕВА
- Римму Алексеевну ШУЛЬГИНУ
- Галину Семёновну ШУМИЛОВУ

Галину Алексеевну ЮДИНУ
Желаем Вам добра, благополучия,
Удачи, вдохновения и сил,
И чтобы каждый день грядущий
Везение и радость приносил!

Совет ветеранов НСМЗ



ОВЕЖЬ (21.03-20.04)

Возможны проблемы материального характера, если Вы позволяли себе расслабиться, то весьма вероятны финансовые затруднения. Новые связи с деловыми партнерами могут оказаться весьма прочными.



ТЕЛЕЦ (21.04-21.05)

Неделя пройдет эффективно, если Вы направите свой потенциал на решение дел, требующих физическую нагрузку. Отложите решение любых финансовых проблем, не подписывайте никаких документов.



БЛИЗНЕЦЫ (22.05-21.06)

Попытки начать что-либо новое не увенчаются успехом, встречи, назначенные на начало недели, отменятся по независящим от Вас причинам. Удачно сложатся любовные и семейные отношения.



РАК (22.06-22.07)

Могут возникнуть проблемы с представителями власти. Лень и невнимательность могут свести на нет все ваши достижения. Работники интеллектуального труда сегодня заключат выгодные договоры на проведение научных работ.



ЛЕВ (23.07-23.08)

Благодаря Вашему опыту в середине недели удастся правильно распорядиться имеющимися средствами. Ваша расторопность позволит взяться за несколько дел сразу и каждое довести до конца.



ДЕВА (24.08-23.09)

Ваши мечты должны соответствовать реальности. Романтическое настроение не позволит заниматься скучной работой. Вероятно романтическое знакомство с человеком издалека.



ВЕСЫ (24.09-23.10)

Не исключено, что кое-кто может неправильно расценить Вашу деловую активность и посчитать Вас излишне самоуверенным. При встрече с любимым человеком, возможны серьезные осложнения отношений, вплоть до размолвки.



СКОРПИОН (24.10-22.11)

Вторник - хороший день для занятий искусством, но никак не бизнесом - Вы будете слишком рассеяны. Ближе к концу недели можно смело брать ссуды и делать денежные вклады под проценты. Смело идите на контакт с представителями иностранной организации



СТРЕЛЕЦ (23.11-21.12)

Неделя сулит Вам душевное равновесие, благоприятствует мерам по укреплению здоровья. Наиболее плодотворной окажется первая половина недели, поэтому спорные вопросы лучше решить до среды.



КОЗЕРОГ (22.12-20.01)

В начале недели Вы будете организованы, собраны, способны выполнить большую работу. Не давайте необдуманных обещаний, не повторяйте своим желаниям.



ВОДОЛЕЙ (21.01-19.02)

В середине недели стоит отжаться целиком и полностью захватившему Вас чувству. Возможно, придется взвалить на себя все домашние обязанности или ухаживать за больным родственником.



РЫБЫ (20.02-20.03)

Не спешите довериться малознакомым людям. Успешной будет интеллектуальная и творческая деятельность, которая вдохновит Вас новыми идеями.

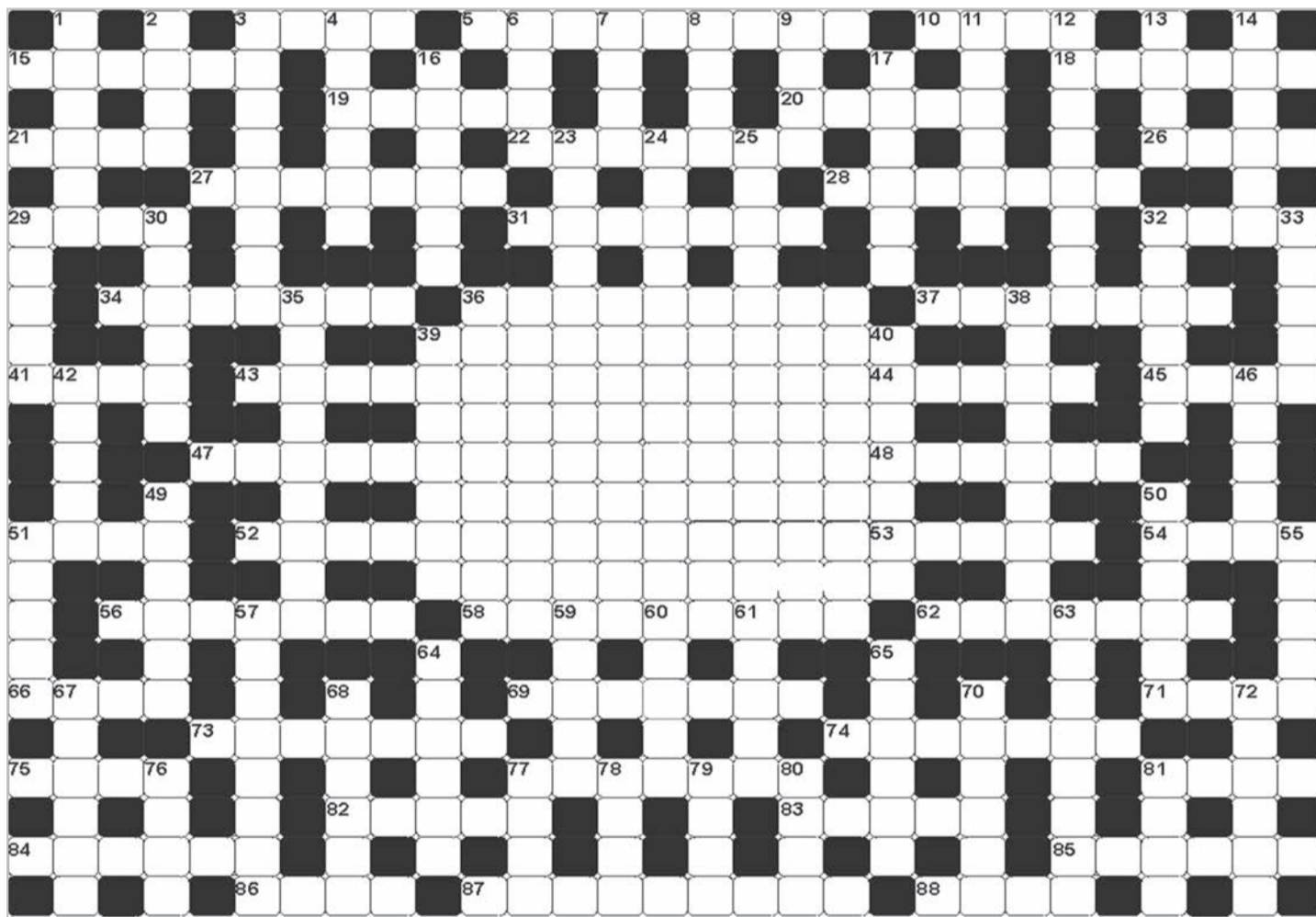

По горизонтали:

3. Время по календарю. 5. Мотор автомобиля. 10. Заморское баклажанное блюдо. 15. Свободно конвертируемый элемент таблицы Менделеева. 18. Сиреневый куст. 19. Голубой драгоценный камень. 20. Индийский фокусник, заклинатель змей. 21. Сестра сына. 22. Концертный перекур. 26. Емелина "легковушка". 27. И Умка, и гризли. 28. Передоз. 29. Декоративный узел. 31. Навар предпринимателя. 32. Купе как мебель. 34. Осенняя грязь. 36. Предьява прокурора. 37. Городской рельсовый транспорт. 41. Полевое убежище для иголки. 43. Скатерть на столах казино. 44. Насос для перекачки воды. 45. Положительный электрод. 47. Воинское отличие. 48. Альтернатива журавлю в небе. 51. Пчелиное копые. 52. Литературная зарисовка. 53. Подливка для крыши. 54. Банный прилипала. 56. Мощное судно для плавания во льдах. 58. Пообносившийся странник. 62. Бракосочетание Фигаро. 66. Ансамбль из трех. 69. Напраслина, наговор. 71. Деревня. 73. Врач по человеческим конечностям. 74. Залог здоровья. 75. "Ракета" Мюнхгаузена. 77. Материальчик для желтой прессы. 81. Родственница из Бразилии. 82. Танец страсти. 83. Документ на обыск. 84. Сказочная зажигалка. 85. Заготовка для шубы. 86. Вытянутый квадрат. 87. Платье для подушки. 88. Сигнал в боксе.

По вертикали:

1. Венец императора. 2. Десять без палочки. 3. И плащ, и гриб. 4. Бечева на луке. 6. Разрешение на выезд за рубеж. 7. Прибрежная пещера. 8. Шахматная ладья. 9. Подъемник в небоскребе. 11. Камера-одиночка. 12. Звездочет. 13. Скрип горла. 14. Между бабкой и Жучкой. 16. Ослабление сил. 17. Иностранный выговор. 23. Абсцесс. 24. Камни на кремлевских курантах. 25. Подвеска на шею. 29. Коммерческая премия. 30. Прицеп к лошади. 32. Акробатическая "веревка". 33. Лицо здания. 35. Старушка - божий цветочек. 38. Размах колебания. 39. Самоварная цена по Чуковскому. 40. Благодарственное слово. 42. Сибирский лес. 46. Анкетирование. 49. Куплет соловьиной песни. 50. Шарообразная карта. 51. Пивное брюхо. 55. Зеркало в полный рост. 57. Киносъемщик с камерой. 59. Внешний вид. 60. Братан Вовчик. 61. Хвост иголки. 63. Спец по диетам. 64. Сжатое поле. 65. Длинный стог сена. 67. Цветное коромысло в небе. 68. Маскарадная одежда. 70. Двухканальное воспроизведение звука. 72. Медицинский язык. 76. Крутая контора. 77. Народное средство от изжоги. 78. Телефонный привет. 79. Ночлежка поездов. 80. Блеск, глянец. 81. Дождевое облако.

ВРАЧ ОРТОПЕД-ТРАВМАТОЛОГ
из Нижнего Тагила

Ведет прием
каждое воскресенье по адресу:
г. Верхняя Салда, ул. Воронова 8/4

- Консультация
- Правка
- Медикаментозное лечение
- Физические упражнения.

Прием детей и взрослых.
При себе иметь снимки (при их наличии), простынь.

Запись обязательна. Телефон: 8-904-381-86-53

**От ведущих производителей
VEKA, ARTEK, WNS, EXPROF!**
Окно 800 х1300 от 2,5 т. рублей.
Изготовление 3-5 дней!
Производим профмонтаж: окон и дверей ПВХ,
раздвижных и теплых лоджий,
хрущевских холодильников, входных групп.
Также поставляем изделия
без установки и комплектующие
(по ценам завода).
Производим обшив балконов.
8-963-274-43-15; 8-952-734-46-17
Склад и офис в одном месте. (без выходов)

НЕДВИЖИМОСТЬ КУПЛЮ

*** 1,2,3-х комнатные квартиры, комнаты, дома в Верхней и Нижней Салде. //8-953-046-35-59

СДАМ

* 3-х комнатную квартиру, посуточно, с мебелью // 8-904-547-49-18

** Двухкомнатную квартиру в Нижней Салде, на длительный срок, в доме СМЗ, русской семье // 8-909-705-6-707

* Малосемейку в Нижней Салде в доме НИИМаш, 5 этаж, без мебели, на длительный срок// 8-932-114-04-83

* Комната в трехкомнатной квартире в г. Екатеринбурге// 8-902-253-90-64; 8-963-034-36-99

СНИМУ МЕНЯЮ

* Дом в Н. Салде, 35,5 кв. м на малосемейку в Н. Салде или в В. Салде. Есть электрочел, вода, санузел, огород ухожен.// 8-908-912-08-41

ПРОДАЁМ:

Малосемейки, 1-комнатные:

** Комната в Н. Салде, ул. Строителей 44, 5 этаж, площадь 12 м2, пластиковое окно, душевая кабина, водонагреватель остаются при продаже, холодная и горячая вода, натяжной потолок. Цена 380 т. руб. // 8-912-614-34-56

* Однокомнатная квартира, В. Салда, Общая площадь 29 м2, жилая 18 м2, кухня 6 м2, четвертый этаж, стеклопакеты, балкон + лоджия (пластик), газ, сан. узел совмещённый, счётчики на воду, один собственник, сейф дверь, цена 1 млн. 175 т.р. Торг уместен // 8-908-637-36-03

* Однокомнатная квартира, Н Салда, Ломоносова 46, общая площадь 30м2, комната 17 м2, кухня 6 м2, стеклопакеты, балкон пластик, натяжной потолок, газ, водонагреватель «Титан», сан узел совмещён, один собственник, документы готовы. Заезжай и живи! Цена 915 т. руб. небольшой торг. // 8-912-614-34-56

* Комната в общежитии г. Верхняя Салда (К.Либкнехта). Стеклопакеты, сейф-дверь. Душевая кабина. Стиральная машина-автомат, пылесос, холодильник – в подарок. // 8-905-800-24-35

* Дешево! Малосемейку в Нижней Салде, ул. Ломоносова, 25. Возможен материнский капитал. // 8-963-855-66-99

* Однокомнатную квартиру в п. Басьяновский, ул. Ленина 5, 3 этаж в трёхэтажном доме, площадь 30/16/7 м2, пластиковые окна, сейф дверь, балкон застеклён деревом, стоит водонагреватель. Недорого // 8-912-614-34-56

* Однокомнатная квартира, Н Салда, ул. Ломоносова 60, площадь 34 см2, 4-ый этаж, балкон застеклён, косметический ремонт, стояки и сантех. разводки заменены, водонагреватель. Торг уместен. // 8-950-65-07-610

* Комната в общежитии № 6 в В. Салде, 13 кв.м, второй этаж, окно - стеклопакет, ремонт. Цена 300т.руб // 8-34345-5-22-27 (звонить с утра до 11-00 и после 18-00)

Построим Ваш дом, баню, гараж.
Выполним все виды работ: заливка фундамента;
внутренняя и наружная отделка;
монтаж и демонтаж кровли; перепланировка;
штукатурка, декоративная штукатурка;
фасадные работы; стены; заборы;
электропроводка и т.д.
8-900-207-18-81

Услуги экскаватора, копка и гидробур.
Самосвал Газ 3307, любые грузоперевозки.
Звоните в любое время
8-967-858-36-60

* Малосемейку в Нижней Салде, Ломоносова, 25, 3-й этаж, 30 кв. м, балкон застеклен. // 8-904-173-1900

* Однокомнатная квартира, В. Салда, ул. Калинина, 5, площадь 29 м2, 1-ый этаж. Цена 1 млн. 50 т. рублей // 8-900-043-04-89

* Комнату, 13 кв., 2 этаж. Недорого // 8-982-672-80-54 (с 9.00 до 19.00)

* Однокомнатная квартира, Н Салда, 2-ой этаж, рядом с площадью Быкова. Балкон застеклён, косметический ремонт, водонагреватель. Недорого. // 8-952-742-12-41

2-х комнатные:

* 2-х комнатную квартиру на Песчаном карьере. 2-ой этаж, 43/28\6. Комнаты изолированы. Санузел раздельно. Трубы металлопластик, счетчики на воду. Никто не прописан. Цена 340 т. руб. Возможен расчет материнским капиталом. Рядом озеро Песчаное. // 8-912-614-34-56

* Двухкомнатную квартиру в пос. Басьяновский, ул. К.Маркса, 13, 2 этаж в 4-х этажном доме Пл. 45/29\8. Комнаты раздельные. Балкон лоджия на 2 окна, застеклен. Теплая, чистая, документы готовы. В поселке есть школа, садик, магазин, почта, сбербанк. 315 т.рублей Возможен материнский капитал. // 8-908-637-36-03

** Двухкомнатная квартира в Нижней Салде, ул. Фрунзе 133, второй этаж в двухэтажном доме, площадь 40/28/6 м2, пластиковые окна, трубы металлопластик, тёплая. Цена 825 т. руб. // 8-908-637-36-03

** Двухкомнатную квартиру на Уральской, 7, комнаты раздельные (на южную сторону) // 8-906-812-68-30

* Двухкомнатную квартиру в Нижней Салде, ул. Ломоносова, 19, 3 этаж. Комнаты раздельно. Санузел и ванная раздельно. Балкон застеклен. Стеклопакеты. Водонагреватель, счетчики. // 8-963-055-25-20.

* Двухкомнатную квартиру в Верхней Салде в районе техникума. Общ. пл. 44,2. Теплая. Частично с мебелью. Недорого // 8-963-855-66-99

* Двухкомнатная квартира в Нижней Салде, ул. Строителей. Первый этаж, общая площадь 60 см2, комнаты изолированные, лоджия 6 м2, стеклопакеты, тёплая. Сделан хороший ремонт. Цена 1300000 руб. // 8-912-226-51-53

* Двухкомнатная квартира Ломоносова, 27, этаж 2. Сделан ремонт, пластиковые окна, балкон. // 8-904-170-77-06

* Двухкомнатная квартира в Нижней Салде, по ул. Строителей 40, 2 этаж // 8-929-213-68-05

* Двухкомнатная квартира в Нижней Салде в двухэтажном доме, городок Строителей, ремонт, стеклопакеты, кафель, ремонт, счётчики. Цена 850 т. рублей // 8-906-802-01-02

* Двухкомнатная малосемейная квартира в Нижней Салде, ул. Строителей 44, 3 этаж, площадь 36 м2, пластиковые окна, лоджия, натяжной потолок, сан. узел совмещён, душевая кабина. Цена 875 т. руб. // 8-908-637-36-03

* Двухкомнатную квартиру, 53 кв.м, в Нижней Салде, дом СМЗ, ул. Фрунзе, 93 // 8-906-808-72-68

3-х комнатные:

*** 3-х комнатную квартиру в пос. Басьяновский, Ленина, 3. 20 км от Нижней Салды. Общ. пл. 57, кухня – 6. Состояние обычное, трубы заменены. 430 т.руб. Поблизости есть школа, садик, магазин. // 8-908-637-36-03

* Трехкомнатную квартиру в Нижней Салде в Первом микрорайоне, улучшенной планировки, 4 этаж. Или меняется на однокомнатную, или двухкомнатную - с доплатой // 8-908-63-65-870

** Трехкомнатную квартиру в Нижней Салде, ул. Уральская 4, продаём или меняем на малосемейку с вашей доплатой // 8-908-912-59-62

* Трехкомнатную квартиру в Верхней Салде, ул. К. Маркса, 19. Светлая, теплая, 5 этаж. Балкон застеклен. Кухня, ванная, туалет – облицовочная плитка. Или сдам. // 8-904-989-27-19; 8-953-051-27-72.

** Трехкомнатную квартиру в Нижней Салде, в доме НИИМаш, 3 этаж. Большая кухня, лоджия. Без ремонта, пл. 76 кв.м. Нестандартная планировка. В собственности. // 8-909-705-19-13; 8-92222-70-589

Дома, участки:

* Дом в Н. Салде, по ул. К. Либкнехта 22, пяти стенок, лп-ствинница, общая площадь 74 м2, два отдельных входа, три печи:

Дрова березовые, смешанные, колотые.
Доставка автомобилем «Урал»
Доставка в любой район.
8-982-60-11-061; 8-912-606-44-81;
8-908-919-22-19

МОНЕТКА
делаем качество доступным

г. Нижняя Салда, Верхняя Салда, п. Свободный
Приглашаем на работу в связи с открытием:

ЗАМ. ДИРЕКТОРА МАГАЗИНА
(Заработная плата от 25 000 руб.+ премия)

ПРОДАВЕЦ-УНИВЕРСАЛ
(Заработная плата от 18 000 руб.+ премия)

ТЕХ.СЛУЖАЩИЙ
(Заработная плата от 11 200)

**12 000 СОТРУДНИКОВ УЖЕ СДЕЛАЛИ СВОЙ
ВЫБОР В ПОЛЬЗУ:**

- Официального трудоустройства и стабильной заработной платы
 - Бесплатного внутрикорпоративного обучения
 - Работы рядом с домом
 - Профессионального развития, карьерного роста:
- Возможность вырасти от Продавца до Директора магазина за 1 год!
- Работы в крупной стабильно развивающейся Компании!

С НАМИ ТЫ УПРАВЛЯЕШЬ СВОИМ БУДУЩИМ!

Информация по тел.: 8-965-504-9544

8-929-2125-073

Заполните анкету

на сайте www.monetka.ru в разделе **Вакансии**

две русских, одна голландка. Большое подполье, крытый двор. Водопровод, баня, огород 11 соток. Возможно проживание двух семей. Цена 780 т. руб. // 8-912-614-34-56

* Дом в Верхней Салде, ул. Парижской Коммуны 114, площадь 40 м2, две комнаты + кухня, печное отопление, баня, газ, привозной, улица газифицирована, две теплицы, гараж металлический бх3 рядом с домом, летний водопровод, ухоженный огород 5 соток, документы готовы к продаже, до пруда 300 метров. Цена 945 т.р. Небольшой торг. // 8-908-637-36-03

* Дом в Н. Салде, ул. Окт. Революции 60, общая площадь 36 м2, газифицирован, кухня, баня, скважина, постройки для скота, 13 соток // 8-963-44-00-791

* Коттедж в Н. Салде, 2 этажа (1 этаж кирпич, 2 эт. Твин. Блок) ул. Д. Бедного, общ. пл. 246 м2, гараж 80 м2, газ, благоустроенный, пластиковые окна, напольное покрытие: ламинат, сан узел: кафель, земельный участок 15 соток, выходит на берег пруда (земля в аренде на 49 лет). // 8-908-63-73-603

* Дом в Н. Салде, пер. Коммунаров (4-я Балковская), площадь 35 м2, комната + кухня, электро отопление, котёл, скважина, водонагреватель, ванная комната, огород 5 соток, баня. Цена 425 т.руб. Возможна покупка по мат. капиталу. // 8-912-614-34-56

* Дом бревенчатый 20 км от Нижней Салды (тагильский кордон), общ.пл. 53 кв.м, 3 комнаты + кухня, крытый двор, хлев, небольшая банька, огород 12 соток. Цена 315 т. руб. Возможен мат. капитал // 8-908-63-73-603

* Дом в Н. Салде, по ул. Лермонтова 48, общая площадь 38 м2, бетонный фундамент, две комнаты, кухня, веранда, печное отопление + электроотопление, скважина 60 м2, баня шлакоблочная, крытый двор, огород 6,5 соток, документы готовы. Цена 880 т. руб. Возможен обмен на малосемейку в Н. Салде кроме крайних этажей с вашей доплатой // 8-908-63-73-603

* Дом в Нижней Салде, Стеклова, 137. Газ, баня, двор крытый, колонка на углу, 10 соток земли. 600 т.руб. Торг // 8-906-800-72-22

* Дом по ул. Красногвардейцев, две комнаты, кухня, газ, баня, погреб. Цена при осмотре // 8-902-253-23-09

* Гараж шлакоблочный, в р-не к/с «Ключики», 5*7 м2, НЕДОРОГО // 8-912-624-08-03

*** Дом по ул. Стеклова 29, газ, хлев, колонка под окном, баня во дворе. Документы готовы. Цена 900 т.руб. // 8-953-38-27-863 Татьяна

*** Сад на Мельничной горе, дом шлакоблочный 38 м2, двухэтажный: первый этаж- комната, веранда, второй этаж – мансардная комната, печное отопление, земельный участок 19 соток. Цена 1млн. 40 т.руб. (возможна продажа по отдельности 11 и 8 соток) // 8-912-614-34-56

* Дом бревенчатый в Н. Салде, ул. 8 Марта 69 (третья улица от пруда), 28 м2, печное отопление, скважина, баня, крытый двор, огород 12 соток. Цена 555 т. руб. + в подарок 10м3 дров. // 8-912-614-34-56

* Сад в Верхней Салде в к/с №13, летний домик комната +

Дом бытовой техники "НОРД" приглашает на работу:

Продавца-консультанта

Заработная плата:

от 25000 рублей

- Трудоустройство с первого рабочего дня!
- Рассмотрим кандидатов без опыта работы!

Большая компания, большие возможности!

+7(922)146-72-45

e-mail: rubinova@dbt.ru
ул. Парковая, 22

НОРД
НАДЕЖНЫЙ МАГАЗИН

В магазин авторских украшений из натуральных камней (г. Нижний Тагил, Центр) Требуется продавец секретарь, курьер, помощник менеджера в отдел продаж. Обучение бесплатно. Быстрый заработок. Ежедневная оплата. Помощь жильём. Командировки. З/П от 24000 т. руб. Тел. 8-961-775-48-97, 8-953-821-17-67

веранда, теплица, летний водопровод, огород 10 соток. Цена 115 т. руб. // 8-908-637-36-03

* Дом бревенчатый в п. Басьяновский, площадь 35 м2, две комнаты и кухня, колодец в огороде, баня, хлев, теплица, печное отопление, огород 10 соток. Цена 340 т. руб., возможна покупка по мат. капиталу. // 8-912-614-34-56

** Жилой шлакоблочный Дом в В. Салде, железная крыша, газ, скважина, канализация местная, гараж, огород – сад. Цена договорная // 8-965-502-51-88

** Гараж в В. Салде, 4x8 м2, с документами. Цена договорная. Рама для гаражных ворот. Недорого // 8-965-502-51-88

* Дом в Н. Салде, ул. Пушкина 107, с газом, баня, погреб, все пристройки // 8-909-004-35-36

* Сад в коллективном саду СМЗ – 4 «Шамаринские дачи», участок № 70 с кирпичным домиком 3x4, огород 4 сотки, имеется баня, покупателю в подарок машина дров. Цена 110 т.руб. // 8-902-877-92-98

* Жилой до в Н. Салде, ул Свердлова 43, Жил. Площадь 43 м2, бетонный фундамент, стеклопакеты, центральное отопление, скважина, погреб, земля 8 сота. Цена 900 т. руб. Торг. // 8-909-026-72-80, 8-906-812-00-53

* Земельный участок с насаждениями в к/с СМЗ №1, участок 176, земля удобренная, есть вода. Подъезд в любое время года. Земля в собственности. // 8-902-44-55-703

* Гараж у МСЧ-121, крайний ряд напротив пожарной части. // 8-965-515-45-54; 8-967-852-12-45

* Срочно! Коттедж в Нижней Салде, (Зеленый мыс), 138 кв.м, 22 сотки земли // 8-912-621-93-20

* Дом-квартира (две комнаты, кухня-столовая) общ.пл. 47,9 кв.м в деревянном четырехквартирном доме (соседи хорошие), К.Маркса, 19. квартира благоустроенная, высокие потолки (вода х/г, канализация, отопление) по улице ведется газ. Под всей квартирой подполье, погреб. Вместе с квартирой продадим сад в коллективном саду № 1 СМЗ(4 сотки, теплица поликарбонат). Все входит в одну цену! // 8-903-084-30-89

* Сад в коллективном саду № 13(Верхняя Салда). Есть домик, баня, теплица, участок ухоженный. // 8-952-742-12-41

* Земельный участок, 15 соток. Имеется скважина, электроэнергия 220 и 380 в, теплица, плодовые деревья, кустарники. Урожай в подарок. Цена договорная, при осмотре // 8-962-317-99-29

ТРАНСПОРТ

* Renault Fluence, пробег 300 км, новая, цвет серебристый, максимальная комплектация. Все вопросы по телефону // 8-963-855-66-99

* Дзу Матиз, 2012 г.в., цвет белый, пробег 40 т. км., кондиционер, передние стеклоподъемники, 2 комплекта колёс на дисках, за машиной следили, состояние хорошее, ездила только девушка в городе. Цена 190 т.руб., обособанный торг. // 8-950-645-08-69

* Автомобиль УАЗ-батон, 2005 г. выпуска, пробег 56 тыс. км, багажник, гидроусилитель руля, фаркоп, новый аккумулятор, бампер под лебедку, резина новая, машина оборудована и удобна для отдыха на рыбалке // 8-92222-06-736

* ООО «Нижнесалдинское» реализует: КАМАЗ-самосвал -5511 – 170 т. руб.; двигатель КАМАЗ – 35 тыс. руб.; трактор МТЗ-80 – 150 т. руб // 8-912-223-64-81

ЖИВОТНЫЕ

Продаём:

** Срочно! Хлев для скота 3 x 4 м // 8-963-449-03-68

* Поросята 2-х месячные. Деревня Северная // 8-904-386-51-02

* Коза дойная // 8-909-028-88-42

* Две телки и бычок возраст от трёх до шести месяцев. Цена договорная // 8-909-024-25-82

* Коза дойная, с козлятами // 8-967-635-20-71

* Корова, 5 отел; поросята, 2 мес. // 8-922-205-52-92

* Корова на мясо. Цена договорная. // 8-908-917-14-11

* Щенки тойтерьера, возраст 1 мес. // 8-953-384-93-18

* Корова, 6 отелом. Телка 1 г. 6 :мес. – все на мясо // 8-912-

Поможем от 100000 руб. если отказывают банки. тел. 8 (495) 929-71-07 (информация 24 часа)

МЕЖДУГОРОДНИЕ ПАССАЖИРСКИЕ ПЕРЕВОЗКИ

на комфортных авто (иномарки) Нижний Тагил, Екатеринбург, Кольцово и другие направления области и России, имеется детское кресло.

Цены умеренные,

Поездки в любое время.

Предварительный заказ машины 8-909-703-53-07; 8-902-266-48-88

251-32-37

* Поросята, 2 мес., дер. Северная // 8-904-386-51-02

ОТДАДИМ

* Отдам в добрые руки большую и умную рыжую собаку. По характеру добрая, не охранник. // 89058024666

* Отдадим котёнка. Такого же как в рекламе и на упаковке корма Sheba // 8-904-989-29-81

* Большой добрый пес, похожий на овчарку, ищет хозяев. Станет преданным другом. Не на охрану! // 89090026773

* Отдадим милых и симпатичных котят. Мама-мышеловка // 8-906-800-52-10

* Красивых котят от кошки-крысоловки в хорошие добрые руки // 8-909-024-02-37, 8-961-769-89-87

* Котят возраст 2-3 месяца, кушают сами лотку приучены, цвет: Серый пушистый, рыжий пушистый и рыжий гладкошёрстный // 8-963-274-90-90

* Котят в добрые руки // 8-909-706-57-05

РАЗНОЕ

Продаём:

* Молоко коровье, 1 литр 50 руб. // 8-909-705-24-12

** Деревянная лодка, длина 5 метров, в эксплуатации 1 год // 8-903-079-06-95

** Шифонер угловой – цвет «Ольха» (почти новый). Прихожая размер 1,9*0,9*0,31 (в отличном состоянии). Ковры шерстяные – разных размеров цена от 1000 до 2000 руб. (б/у). Дорожка ширина 1 м. (б/у) // 8-950-549-38-14

** Цветные половики, г. Нижняя Салда, ул. Октябрьской революции, 81 // 8-963-053-15-32

** Сено в маленьких тюках // 8-922-205-52-92

** Сделаю временную прописку в частном доме, в Нижней Салде, за умеренную цену. // 8-950-557-25-98

* Сено. Отличного качества. Хранится под крышей. // 8-905-802-28-33

* Шлифлента (наждачка), размер 2500 x1500, 70 рублей один лист. Доставка бесплатно // 8-909-001-35-34

* Перезапись на DVD-диски (флешкарту) всех моделей видеокассет (VHS, VHS-C, mini DV, 8мм), аудиокассет, аудиокатушек (60-80г.), фотонегативов, слайдов – это замечательная возможность сохранить дорогие памяти моменты семейных архивов. Обработка материалов в любом состоянии. Конфиденциальность. Высокое качество // 8 - 912 - 034 - 5555

РАБОТА

* Требуется сотрудник с высшим образованием // 8-912-676-33-05

* Индивидуальный предприниматель примет заместителя // 8-912-676-33-05

* Нужен толковый управленец З/П до 60000 т.р. // 8-912-676-33-05

* На должность охранника требуются граждане РФ от 18 лет, несудимые, годные по состоянию здоровья. Официальное трудоустройство. График работы 1\3 // 8-34345-3-14-78; 8-34345-36-123.

* Вы в поиске дополнительного дохода? В связи с расширением бизнеса в нашем регионе, российская, молодая, растущая, динамично развивающаяся компания набирает сотрудников // Запись на собеседование по телефону: 8-912-621-93-20

УСЛУГИ

Грузоперевозки

* Грузоперевозки. Газель. В любое время. Грузчики // 8-963-035-15-83

* Междугородние пассажирские перевозки на комфортных авто (иномарки) Нижний Тагил, Екатеринбург, Кольцово и другие направления области и России, имеется детское кресло. Цены

В МАГАЗИН «ЕВРОСАНТЕХНИК»

ТРЕБУЕТСЯ ПРОДАВЕЦ-КОНСУЛЬТАНТ

- ОФИЦИАЛЬНОЕ ТРУДОУСТРОЙСТВО

- ГРАФИК 2/2

922-163-26-78

В сеть продуктовых магазинов Фикс Прайс

требуются **грузчики и комплектовщики**, работа в Новосибирске и области, работа сменным и вахтовым методом, предоставляется жилье и еженедельное авансирование, ЗП от 40000 р.

8-916-240-35-45

умеренные, Поездки в любое время. Предварительный заказ машины // 8-909-703-53-07;

* Грузоперевозки, «Газон» борт 5,2 м. // 8-906-811-22-24

Строительство, монтаж, материалы

* Окажу помощь в быту. Выполню любые работы в квартире, частном доме, в саду, сантехника, мелкий ремонт и т.д. и т.п. // 8-900-207-18-81

* Пиломатериал обрезной (брус, доска - 2, 3, 4, 6 м), доска необрезная, евровагонка, блок-хаус, наличники, плинтус, бруски, штакетник Доставка // 8-906 -811-22- 24;

* Дрова (колотые, чурки), срезка, горбыль, опил. Доставка // 8-906-811-22-24

* Установка замков любой сложности в железные и деревянные двери. Вскрытие дверей (с участковым) с последующей заменой замков, двери. // 8-909-028-58-73

* Евровагонка(сосна, осина) блок-хауз, половая рейка, штакетник, бруски, скамейки, столики. Доставка. // 8-906-811-22-24

* Щебень, отсев горный и шлаковый любой фракции, скала, бут, песок штукатурный, речной. Смесь для заливки. Торф, земля. Доставка а\м КАМАЗ 10-13 тонн. Недорого. Пенсионерам скидки. // 8-977-398-79-90

* Сварю печь в баню, мангал, гараж, любые железные конструкции, электродуговая сварка. Недорого. // 8-900-207-18-81

* Профнастил, металлочерепица, доборные элементы кровли, система водостоков, саморезы кровельные. Все цвета. Любые объемы. Любая длина. // 8-906-811-22-24

* Услуги манипулятора, грузоподъемность КМУ 3т., грузоподъемность борта 5 т., длина 5,2 м., при необходимости предоставляем официальные документы // 8-906-811-22-24

* Недорого и качественно: построим беседки, бани (бочка), летние домики. Проведем любые сварные работы // 8-965-533-66-42

* Сруб 3*3 м2. Цена 30 т.р. // 8-965-540-51-65

* Сено в рулонах, цена – 800 руб. // 8-963-444-666-2

* Отсев, щебень горный, шлаковый всех фракций, бут, скала, песок штукатурный, песок речной. Смесь для заливки. Торф, земля. Доставка а\м КАМАЗ 10-13 тонн. Недорого. Пенсионерам скидки. // 8-912-229-81-10

Лечение, обучение и другое

* Ветеринарная клиника «Маркиз» (Верхняя Салда) оказывает услуги, консультации, вакцинации, операции, противоклещевая обработка. В. Салда, ул. Ленина, 56 (площадь) Вт-сб с 10ч. До 19 ч, перерыв с 14 до 15 часов. Воскресенье: с 10 до 14 часов. Понедельник – выходной // 4-777-5

* Страховка «Росгосстрах» имущества, недвижимости, автомобиля, «ОСАГО», «КАСКО», страхование жизни и другие виды страхования. С выездом к Вам в удобное для Вас время. Оформление диагностической карты автомобиля (ТО). Быстро. Недорого. Без заморочек. // 8-909-703-53-07

* Приму в дар старый детский трехколесный велосипед (советского образца). Для творчества // 8-909-705-47-02

ПОТЕРИ КУПЛЮ

* Куплю старые монеты, знаки СССР, фарфоровые и металлические статуэтки, иконы, самовары, домашнюю утварь и многое другое // 8-912-693-84-71

* Старые фотоаппараты, объективы, радиоприёмники, радиодетали // 8-952-138-10-68

* Куплю и вывезу металл, хлам черного и цветного лома. Расчет на месте. Дорого. // 8-922-216-66-62

На Нижнетагильскую дистанцию пути ОАО «РЖД»

на постоянную работу требуются **монтеры пути.** Полный соцпакет. Предоставление дополнительных льгот, предусмотренных колдоговором. Бесплатное обучение. Карьерный рост. Стабильная заработная плата от 35 000 рублей. Обращаться: 8-3435-49-28-64; 8-3435-49-28-62

Встреча

За всё, за всё благодарю...



Валерий Усков



Владимир Краснополянский



Владимир Краснополянский и Валерий Усков на съемках фильма «Тени исчезают в полдень»



Вечный зов

ЗОВУТ ТЕБЯ РОССИЕЙ...

«День сегодняшний никогда не похож на день минувший, да прошлое из жизни не вычеркнешь. Одни любят вспоминать всё прошлое, другие не любят, но оно живёт в каждом до последних дней его и, так или иначе, определяет поступки людей, их любовь и ненависть...» Эти слова я выписала из романа советского писателя Анатолия Иванова «Вечный зов», одного из мудрых сыновей России. Есть у него и другое произведение – «Тени исчезают в полдень». Оба они были созданы во второй половине двадцатого века и тепло приняты благодарными советскими читателями. В 70-е – начале 80-х эти эпопеи появились и на киноэкране. Не менее талантливые кинофильмы создали по этим романам режиссеры Владимир Аркадьевич Краснополянский (настоящая фамилия Ледов) и Валерий Иванович Усков. В их режиссёрской копилке немало и других кинолент, однако обо всём не расскажешь в газетной статье.

НЕ ОБЪЯТЬ НЕОБЪЯТНОГО...

А потому остановлюсь на главных моментах книг Анатолия Иванова и одноимённых фильмов «Тени исчезают в полдень» (1971 г.) и «Вечный зов» (1973-1983 гг.). И начну с первого. Само название говорит о многом. Жизнь в советской стране после революции двигалась вперёд. Раскрепощённые люди, как и герои книг и фильмов, боролись за новое общество, трудились, мечтали, творили и ошибались, любили и ненавидели. Живые образы создателей выведены писателем и режиссёрами без какой-либо лакировки. Трудностей хватало. И главное – мешали «тени прошлого», появляясь то зримо, то глубоко заприставшись. Так было и в небольшой сибирской деревне Зелёный Дол, где и разворачиваются события...

МАРЬИН УТЁС

Мне кажется, что, несмотря на то, что поденщице богатеяв Меньшиковых Марье Вороновой в романе уделено не так много страниц, её образ запоминается по книге и кинофильму (роль этой стойкой женщины-борца сыграла Нина Русланова). Марья считалась «самой красивой

девкой в деревне». Высокая, стройная, «с ясными глазами цвета вызревающей черёмухи», девушка и душой была красива, по характеру горда и справедлива. В годы Гражданской войны она партизанила, возглавляя один из революционных отрядов. Позднее её избрали первой председателем зеленодольской коммуны «Рассвет». Мир в те времена «плескался, шумел, гудел, раскальвался пополам...» Приходилось конфисковывать имущество у богатеяв, изымать излишки хлеба. Мстили братья Меньшиковы, Филипп и Демид, большевиками. Не принимая новой жизни, расправились с родителями красных партизан. Запылал и в Зелёном Доле старый домишко председателя колхоза Захара Большакова. Да и Марья решили мстить. Схватили её сонную с трёхлетней дочкой, утащили на утёс, что высился над рекой, и расправились жестоко. Оставили на краю утёса, чтоб на восход солнца «смотрела». Да не видела его больше героиня-партизанка: вместо глаз – одни кровавые раны. Погибла отважная. И бросил горькие слова проезжий: «Так вечно будет жить в народе красная Марья, как в страхе её называли враги... Вечно будет жить дело!...» Похоронили её там же, на Утёсе... И зовётся он с тех пор – Марьиным. Сколько же прекрасных душ раскрыло в людях то суровое время...

ВРЕМЯ ТЕЧЁТ КАК РЕКА...

Пришла весна. «Стремительно и бурно потекли реки, переламывая в водоворотах всё, что туда попадёт. Так и время ломало и выбрасывало на берег гниль и мусор...» Давно ли написаны эти слова? А сколько воды утекло. Сколько изменений произошло в нашей стране. Не убергли её советские люди от злого и хитрого врага, внешнего и внутреннего, не прислушались к гласу писателя-провидца. А ведь он предупреждал нас. И не случайно одной из главных тем в романе «Вечный зов» стала тема предательства, а одним из главных героев – Пётр Петрович Полипов, наделённый автором говорящей фамилией... «Полип – это же нарост на здоровом организме, опасный и коварный, чаще скрытный». Неприятие советской власти явилось к нему неслучайно. Выходец из «богатого сословия», он сумел, надев на себя личину передового человека, пролезть в партию и добраться до руководящих постов. В этом ему помог Лахновский, матерый враг, ещё

в 30-е гг. действовавший заодно с Львом Давидовичем Троцким против Страны Советов. Вместе строили планы по её разрушению. Не потому ли в годы Великой Отечественной войны Лахновский и Полипов оказались во вражеском стане, изменив Отечеству.

Мне на всю жизнь запомнилась сцена из романа «Вечный зов», когда оба предателя ведут разговор о будущем. Лахновский умён и хитёр. Он поучает своего «последыша» затаиться поглубже, пока идёт война: ведь так высок патриотический дух народа. Переждать... А уж потом начать работать по всем направлениям. И прежде всего – воздействовать на молодёжь, раслевая её проповедью «демократических свобод», вседозволенностью. На среднее поколение следует повлиять вещиизмом, подогревая в нём дух мещанства и потребительства... А старшее – подавить религией. Необходимо создать в советском обществе иллюзию, что государство крепнет, развивается, движется вперёд... И в то же время исподволь, потихоньку разрушать его. Пусть думается, что дуб могучий, а тщи его – и он разваливается.

Сколько же раз в наше доброе советское время я передавала суть этого разговора, выступая с лекциями в общежитиях или цехах завода! Говорили о бдительности...

ПРИШЛИ ИНЫЕ ВРЕМЕНА

И всё-таки трагедия произошла: в 90-е гг. наша Советская Отчизна рухнула. Мы предательски отказались от завоеваний наших отцов и дедов. Полиповы и Лахновские оказались сильнее. Им удалось разрушить наше сознание, вбить клин между старшим и молодым поколениями, заставить забыть, что человек не мошка, живёт не хлебом единым. Так и пришло время крушения идеалов. Однако хочется верить, что Россия наша воскреснет, поднимется с колен. Движение вперёд началось. Стоит только вспомнить Молодёжный форум в Сочи, футбольные баталии на наших стадионах – и ты понимаешь, что приходит новое молодое поколение. И так хочется пожелать ему веры в будущее... А оно не за горами. И, конечно, не капитализмом будет жить человек, мы не погрязнем в войнах, кризисах и обывательщине. Новое время придёт.

И так хочется верить старой легенде о всаднике на Красном коне. Он должен явиться и повести мир за собой к добру

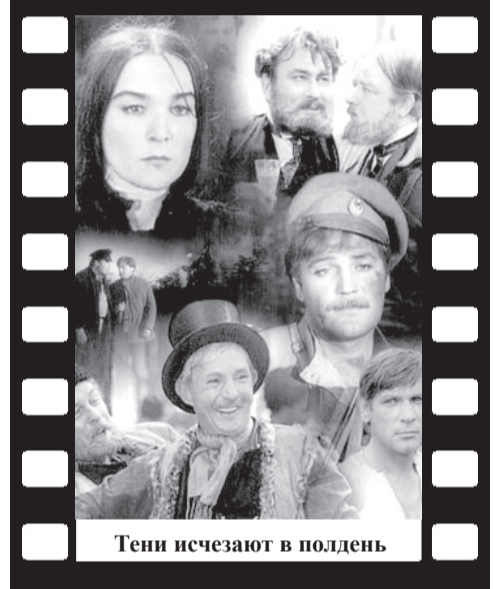

Тени исчезают в полдень

и справедливости. Россия ждёт его. Не к этому ли взывает наша многострадальная страна? Надо только всем людям прислушаться к этому «Зову Земли». Не об этом ли романы Анатолия Иванова?

ЗА ВСЁ, ЗА ВСЁ БЛАГОДАРИЮ...

Недавно по Первому каналу шла передача «В субботу вечером» (ведущие Юлия Меньшова и Максим Галкин). На встречу со зрителем были приглашены знаменитые режиссёры фильмов «Тени исчезают в полдень» и «Вечный зов» – Владимир Краснополянский и Валерий Усков, бывшие выпускники Уральского государственного университета им. А.М. Горького. Как же приятно было увидеть с телеэкрана своих товарищей по учёбе! Мы с Владимиром были студентами истфака (историко-филологического факультета), Валерий – студентом факультета журналистики. Владимир – историк, Валерий – журналист, я – филолог. Общие поточные лекции в актовом зале, общественная деятельность, художественная самодеятельность... Мы, девочки, пели и плясали. Они дуэтом исполняли сатирические частушки. Какие же это счастливые годы! Тогда они были Володькой и Валеркой, два брата, два друга, два творца... Спасибо им за крепкую дружбу, большой талант и такую сердечность... А главное – за любовь к России!

Генриетта ОНОСОВА.

СПРАВКА

Владимир Краснополянский и Валерий Усков – известные кинорежиссеры и сценаристы, троюродные братья. В 1955 году окончили УрГУ им. Горького. В 1961, 1963 году окончили ВГИК. Создали совместно более 30 фильмов. Мэтры советского кино сняли замечательные картины: «Тени исчезают в полдень», «Вечный зов», «Неподсуден», «Ермак», «Таяжный десант», «Две судьбы» и многие другие многосерийные фильмы. С 1963 года по 2015 год Владимир Краснополянский и Валерий Усков режиссерские и сценарные работы выполняли вместе. С 2016 года впервые на экран стали выходить отдельные работы талантливых братьев.

Валерий Усков и Владимир Краснополянский с ранних лет жили в одной квар-

тире, спали рядом в кроватках, вместе играли. Еще до школы они создали домашний кукольный театр – это была первая работа их знаменитого тандема. Фигурки шили сами и показывали «Остров сокровищ». Владимир играл всегда положительные роли, а Валерий – отрицательные. В школе они десять лет просидели за одной партией, участвовали в самодеятельности, поставили спектакль «Два капитана». Они были как братья-близнецы. Если им дарили подарки, то обязательно одному и второму. В 1955 году братья окончили УрГУ, Владимир – историко-филологический факультет, Валерий – журфак. Сатирик Аркадий Инин даже написал эпиграмму: «Про братьев таких, про почти близнецов, не скажешь смелей, чем сказал Маяковский. Мы говорим Краснополянский – подразумеваем Усков. Мы говорим Усков – подразумеваем Краснополянский»

Твори, выдумывай, пробуй

У ДЕВУШЕК ЕСТЬ КРЫЛЬЯ – ИХ ПРЯЧУТ ЗА СПИНОЙ!

Уже больше года студия шестовой акробатики и воздушной гимнастики «Korizza» помогает людям поверить в свои возможности и доказывает, что танцевать может каждый, стоит только захотеть. Занятия по пилону и гимнастика на полотнах привлекли десятки девушек из Верхней и Нижней Салды. Вообще в студии занимаются представительницы женского пола всех возрастов, начиная от самых маленьких (6-10 лет) и заканчивая теми, кому за 30-40 лет.

Екатерина Данилова - хрупкая на вид девушка с твёрдым характером. Именно она смогла создать место, которое стало домом для многих. «Думая, что вы можете, или думая, что вы не можете, в любом случае вы правы» - с таким гуманным девизом главный тренер студии относится к своим ученикам. Узнаем же у неё, как складывался ее путь в спортивном искусстве:

- Здравствуйте, Екатерина, Расскажите, пожалуйста, с чего начинался ваш танцевальный путь?

- Я стала заниматься танцами достаточно поздно. В 12 лет увидела объявление в газете в Нижней Салде о том, что Екатерина Булгакова набирает себе команду. Это был танец живота, но мне настолько хотелось танцевать, что было абсолютно все равно, какой стиль. Когда я пришла, у меня ничего не получалось. Я очень старалась, пыталась всеми способами выбиваться в первые линии, хоть это и не всегда удавалось. Потом было студенческое время. Поступила в педагогический институт в Нижнем Тагиле на факультет иностранных языков. Позже получила дополнительное образование по специальности «детский психолог», а также «хореограф танцевального коллектива». В студенческое время занималась сразу в двух коллективах. Один был больше, с народными и классическими танцами, а второй - с гимнастическим уклоном. Потом я узнала, что в России и на Урале появился Pole dance и я как человек, который пробует всё новое, решила попробовать и это (тогда Екатерине было 22 года). Моего первого тренера тоже звали Екатерина. Когда

я пришла на первое занятие, у меня не получалось даже подтянуться, и это был для меня удар ниже пояса, потому что я думала, что владею уже достаточным количеством навыков. Вот тогда я решила доказать сама себе, что могу заниматься именно этим направлением. И так шаг за шагом я шла к своей цели: чем больше видишь результат, тем больше хочется ещё и ещё продвигаться вперед. А именно в pole dance, в отличие от танца, ты можешь видеть свой результат буквально на каждом новом занятии, потому что количество элементов не ограничено и всегда есть что-то больше, к чему можно стремиться. Так как уровень pole dance в Нижнем Тагиле был, что называется, начинающим - за год я смогла перерасти всех тренеров и потом стала ездить по различным мастер-классам. Работала и занималась в Екатеринбурге, Греции, Китае, Арабских Эмиратах, Индии.

- Как появилась идея создать свою студию?

- С этой идеей я жила очень долго. Думала, что должен наступить какой-то волшебный момент, может, яблоко на голову упадёт, где будет написано, что пришло время. Но он все не наступал. Мне тогда казалось, что у меня мало сертификатов, мало обучения. В один момент я встретила человека, который мне сказал: «Ты всё сможешь. Ты можешь это делать прямо сейчас, не нужно ждать идеального момента». Я жила неделю с этими словами, а потом просто поняла, что действительно этого хочу и могу воплотить свою мечту в реальность. Я не знала, к чему это приведёт, я не видела всего пути, но я точно знала, что хочу свою студию.



Екатерина Данилова, руководитель студии «Korizza»

- Как прошло первое занятие в студии? Какие эмоции вы испытывали?

- Я до сих пор помню это занятие. Это была йога, пилонь ещё не стояли. Но я подумала о том, что не надо ждать, начинать нужно прямо сейчас. Я абсолютно не знала, что меня ожидает, меня трясло. Была очень смешная ситуация: на занятии был молодой человек, которого звали Роман. Всё время я называла его Александр, я настолько нервничала, у меня сбивалось дыхание, я не понимала, что говорю (смеётся). После этой тренировки состоялся разбор полетов, и люди говорили, что им понравилось, они даже захотели приобрести абонемент. А я просто сидела и не понимала, что это всё происходит сейчас со мной. Первые полгода я иногда работала по 8 часов в день. Бывало, что проходило по 5 тренировок, и я совершенно забывала о еде. Настолько я была в этом процессе.

- Какие идеи и планы есть на будущее по развитию студии?

- Об этом я думаю постоянно. Хочется создать огромную студию, чтобы там работало

много тренеров. Хочется создавать рабочие места для творческих людей, стремящихся развиваться. Сейчас из-за размеров помещения невозможно даже дать рекламу, потому что мы просто не сможем принять всех. Хочется создать хорошие условия и для детей, и для взрослых. Уже практически год я нахожусь в поиске помещения. Дело в том, что пилонь и воздушная гимнастика требуют соблюдения особых технических требований к зданию. Имеет значение не только площадь помещения, но и высота потолков. Я к этому иду, но это занимает больше времени, чем хотелось бы.

- Как проходит ваше идеальное утро?

- Каждый день у меня идеальное утро. Я приучила себя рано вставать. 6 утра - это уже для меня нормальное время подъёма. Где-то час уходит на собственную тренировку, потому что хочется развития, войти в соревновательный период. Конкуренция очень большая: сейчас, чтобы даже пройти видеотбор на соревнования, нужно очень постараться. Потому я варю себе кофе, потому что без этого я вообще не могу.

Мой самый любимый - это двойной эспрессо со вспененным молоком, ну это только в том случае, если мне его приготовит icoffecat (кофейня в Верхней Салде). А дома я предпочитаю обычный чёрный кофе с корицей.

Сейчас уровень pole dance настолько высокий, что соревнования проводятся на международном уровне, есть международная организация спорта на пилоне. И это даёт дополнительный импульс девушкам, чтобы совершенствоваться. Некоторые ученицы студии уже ездят по соревнованиям и занимают призовые места. В декабре прошлого года у студии прошёл отчётный концерт, на котором девушки показали то, чему научились, и этим очень порадовали зрителей. Кроме того, каждое лето организовывается фотосессия на природе. А в группе в ВКонтakte еженедельно проходит фотоконкурс «Задай жару». Пожелаем же удачи нашей Коричке в дальнейших начинаниях!

Беседу вела
Валерия КИСЕЛЕВА.



ПРОФБУР 8 904 163 89 49
8 950 544 22 66

БУРЕНИЕ СКВАЖИН НА ВОДУ

Инженерно-геологические изыскания под строительство

Геофизические исследования

Монтаж водоподъемного оборудования



Документы на скважину, рассрочка платежа

М
МОНЕТКА
карьера

Приглашаем на работу

Водитель кат. Е
(сделка)

от 45 000 до 90 000 руб.

Гибкие графики (7/7, 15/15)
Официальная заработная плата

Информация по телефону:
8 (922)13 47 804

Super SALE!

ПУТЕВЫЙ ОТДЫХ
С «SALE-тур» (г. Н.Тагил)
с 19 по 28 августа
АВТОБУСОМ В СОЛЬ-ИЛЕЦК ИЗ САЛДЫ

проезд (туда и обратно) – от 30000 руб.
Проезд + проживание – от 8500 руб.

БАРХАТНЫЙ СЕЗОН В СОЧИ, КРЫМУ – самолетом от 25000 руб./чел, поездом- 20000 руб./чел, автобусом- от 17000 руб./чел.

С 15 по 21 сентября

АКЦИЯ! 6000 руб место в четырехместной каюте - верх ТЕПЛОХОДНЫЙ ТУР «ВОСТОЧНЫЙ ВОСТОРГ» Пермь- Болгар- Казань (2 дня)- Свияжск-Пермь от 9800 руб. (четырёхместная каюта, нижняя палуба) Детям и пенсионерам скидка 5%

с 10 по 20 октября

ИЩЕМ ПАРУ ДЛЯ ДАМЫ ФОРМИРУЕТСЯ ГРУППА В ТУНИС ИЗ САЛДЫ

10 ночей. ВСЕ ВКЛЮЧЕНО! Первая линия!

Два бассейна. АНИМАЦИЯ! Место в двухместном номере - от 37500 руб.

ДОСТАВКА В АЭРОПОРТ, Ж/Д ВОКЗАЛ, ПРОСТО В ЕКАТЕРИНБУРГ от 3500 руб (до 4х человек, от 4500 (до 7 человек)

АДРЕС ОФИСА г.В. Салда ул. Сабурова, 17

Часы работы в рабочие дни с 13.00 до 18.00

В субботу с 10.00 до 13.00

Телефоны: Всегда в офисе – 89000428434 (мотив); 89126611376 – МТС (viber), e-mail: 9126611376@mail.ru.

Фото ПАРАД любимцев

"СОБАКА ГОДА"
Спонсор
МАГАЗИН "Четыре лапы"

г. Н. Салда ул. Ломоносова, 19

ЗДЕСЬ ЕСТЬ ВСЁ - ДЛЯ НАШИХ ЛЮБИМЦЕВ!



УМНАЯ "УМКА"

Она появилась в моей жизни два года назад, когда я приобрела сад - для души и спокойствия. Умка оказалась самой лучшей моей спутницей. Детям некогда, а собака всегда рядом - преданная и очень умная. Именно поэтому я и назвала ее - Умка. С ней не засидишься - надо гулять, кормить и это приятная забота.

Татьяна Александровна



В этом параде может принять участие ваш четвероногий питомец. Возраст, окрас и порода участников роли не играют. Главное, что это ваша любимая собака.

Что нужно? Качественная фотография и несколько строк о собаке. Материалы можно присылать на электронный адрес saldarab@mail.ru или принести в магазин. И обязательно напишите ваш телефон - для связи.

Награда для участника. Всесалдинская собачья известность и купон на сумму 300 рублей - каждому участнику.

г. Киров



Меховая компания

«ГЕРДА»

НОВАЯ КОЛЛЕКЦИЯ

ШУБЫ НОРКА, МУТОН, НУТРИЯ
ДУБЛЕНКИ, КУРТКИ
ГОЛОВНЫЕ УБОРЫ

КРЕДИТ*РАССРОЧКА**

21 августа Кафе «Юность»
г. Верхняя Салда, ул. К. Либкнехта, 18а

СКИДКИ до 50 %!!!

ЖДЕМ ВАС С 10.00 ДО 19.00

*Кредит предоставляется АО «Альфа-банк» лицензия №1326 от 16.01.2015г. **ИП Чугунова О.В.

РАЙТ

СУПЕРМАРКЕТ
ПРИГЛАШАЕТ НА РАБОТУ:

г. Верхняя Салда

КАССИРОВ от 18 000 до 32 000 руб.	ПРОДАВЦОВ от 18 000 до 27 500 руб.
ГРУЗЧИКОВ от 18 000 до 27 500 руб.	ПОВАРОВ от 19 000 до 29 000 руб.
ПЕКАРЕЙ от 19 000 до 29 000 руб.	ПРОДАВЦОВ (ПРИЛAVOK) от 18 000 до 27 500 руб.
КОНТРОЛЕРОВ (ОХРАНА) от 19 000 до 29 000 руб.	ФАСОВЩИКОВ от 15 000 до 23 000 руб.
ПРИЕМЩИКОВ ТОВАРА от 22 000 до 33 500 руб.	РУБИЩИКОВ МЯСА от 21 000 до 32 000 руб.

Мы предлагаем:

- Оформление по ТК РФ
- Обучение и карьерный рост
- Работу рядом с домом
- Бесплатное и вкусное питание
- Гибкий график работы
- Спец. одежду
- Оплату мед. книжки
- Достойный уровень вознаграждения
- Приглашаем на работу студентов

По вопросам трудоустройства
обращаться к администрации магазина
по адресу: г. Верхняя Салда ул. Парковая, д. 22
или по тел.: 8-922-122-95-51

УВАЖАЕМЫЕ САЛДИНЦЫ!

ШВЕЙНЫЙ ЦЕХ НИИМаш
приглашает Вас
обновить свой гардероб.

Опытные специалисты помогут с выбором модели с учетом Вашей фигуры.

- выполняем пошив верхней одежды и легкого платья,
- пошив сценических костюмов для танцевальных коллективов,
- пошив вечернего платья для торжества,
- ремонт одежды любой сложности из ткани и трикотажа,
- пошив штор, чехлов, постельного белья,
- пошив школьной формы и т.д.

Удовлетворим все Ваши пожелания и выполним заказ в срок!

Мы будем рады видеть Вас с понедельника по пятницу с 8.00 до 17.00; перерыв с 11.00 до 12.00.
Тел.: 3-63-49; 8-982-758-03-33.

